

DER LUFTFILTER

Der Luftfilter wird zusammgebaut und an der Armaturenbrett-Baugruppe befestigt. Das Armaturenlucht wird eingebaut. Diverse Kabel werden verlegt.

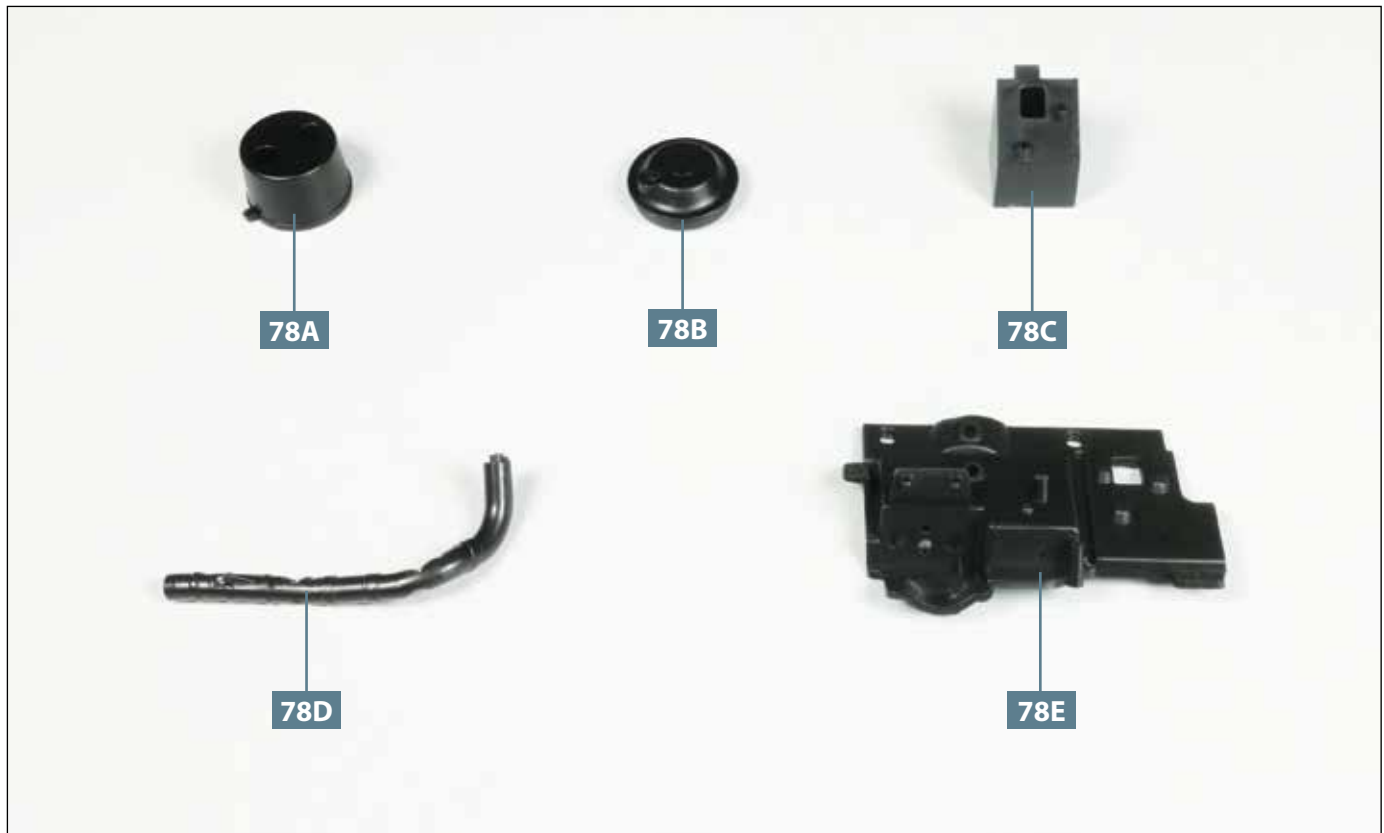

Ihre Bauteile im Überblick

Teilenummer	Name	Material
78A	Luftfilter (unten)	ABS
78B	Luftfilter (oben)	ABS
78C	Heizkörper	ABS
78D	Ansaugschlauch	ABS
78E	Vorderwand	ABS

Schrauben

Typ	Anzahl	Abmessungen
AP	5+1	1,7 x 4 mm
DP	2+1	1,7 x 3 x 5 mm
FP	2+1	2,0 x 4 mm
LP	2+1	2,0 x 4 x 6 mm

SCHRITT 1 // MONTAGE VON LUFTFILTER UND HEIZUNG



01 Legen Sie den oberen Teil vom Luftfilter **78B** und eine Schraube **AP** bereit. Nehmen Sie den Ansaugschlauch **78D** und führen Sie seinen Zapfen zur Aufnahme am Luftfilter.

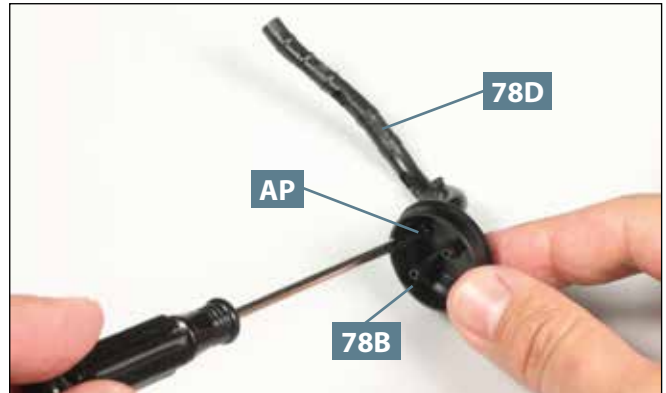

02 Befestigen Sie den Ansaugschlauch **78D** an der seitlichen Aufnahme vom Luftfilter **78B**, indem Sie von unten die Schraube **AP** eindrehen, wie abgebildet.



03 Setzen Sie das Oberteil vom Luftfilter **78B** auf das Unterteil **78A**, wie angedeutet. Der Zapfen von **78B** gehört in die Nut von **78A**, beides eingekreist.

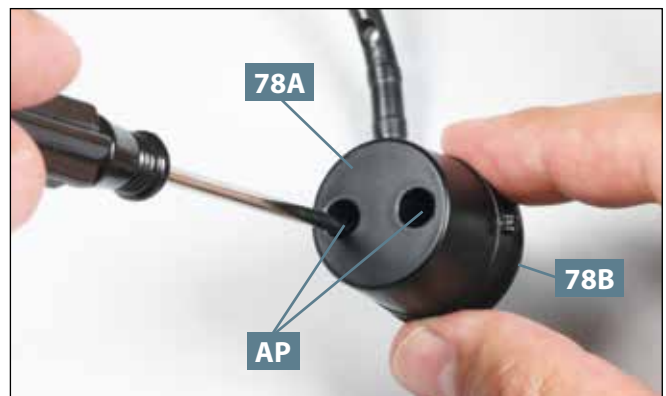

04 Fixieren Sie die beiden Teile vom Luftfilter **78A** und **78B** aneinander, indem Sie in die Bohrungen an der Unterseite des Unterteils zwei Schrauben **AP** eindrehen.



05 Legen Sie die Vorderwand **78E** auf Ihre Arbeitsplatte. Nehmen Sie den Heizkörper **78C** und setzen Sie ihn auf die Vorderwand, wie abgebildet.

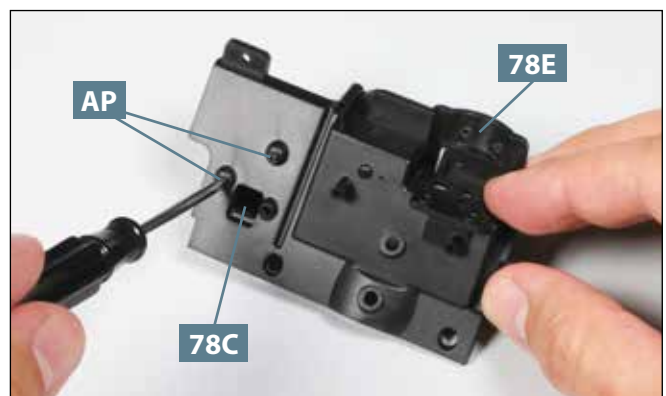

06 Halten Sie die Baugruppe in Position, während Sie sie umdrehen. Fixieren Sie den Heizkörper **78C** mit zwei Schrauben **AP** an der Vorderwand **78E**.

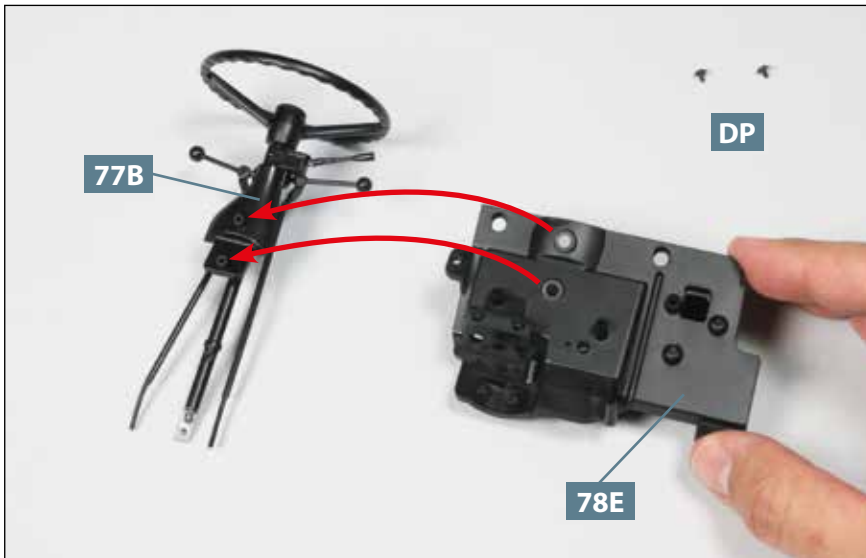

07 Legen Sie die Lenkrad-Baugruppe und zwei Schrauben **DP** bereit. Nehmen Sie die Vorderwand **78E** und setzen Sie sie so auf den Lenksäulhalter **77B**, dass die Bohrungen beider Teile fluchten, wie es die zwei Pfeile andeuten.

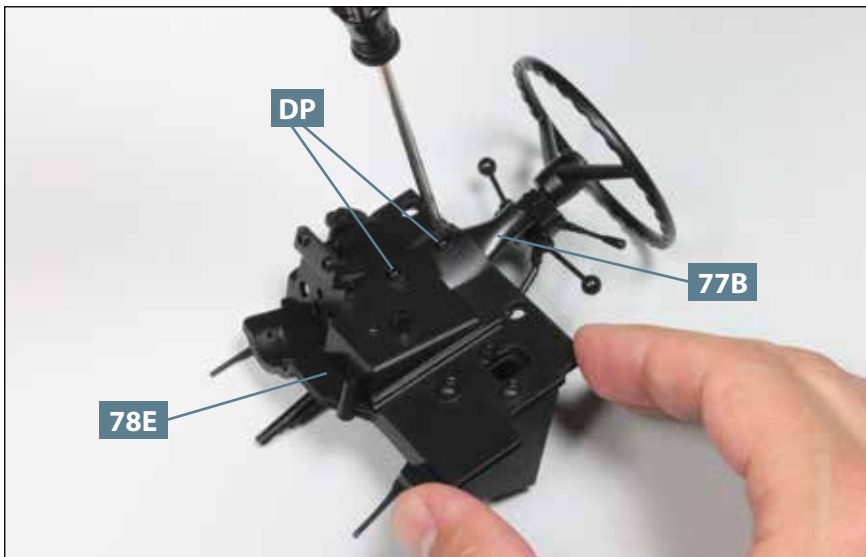

08 Befestigen Sie die Vorderwand **78E** mit den beiden Schrauben **DP** am Lenksäulhalter **77B**, wie abgebildet.



09 Nehmen Sie die Luftfilter-Baugruppe und führen Sie den Ansaugschlauch **78D** zur Rückseite der Vorderwand **78E**. Einkreist sind die beiden Aufnahmen, an denen der Ansaugschlauch befestigt werden soll.

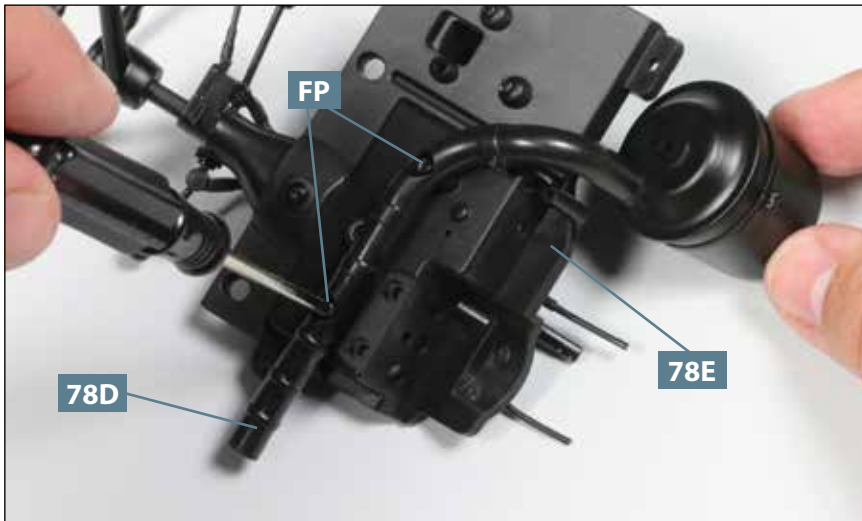

10 Fixieren Sie den Ansaugschlauch **78D** mit zwei Schrauben **FP** an der Rückseite der Vorderwand **78E**.

SCHRITT 2 // KABEL EINSETZEN UND FÜHREN

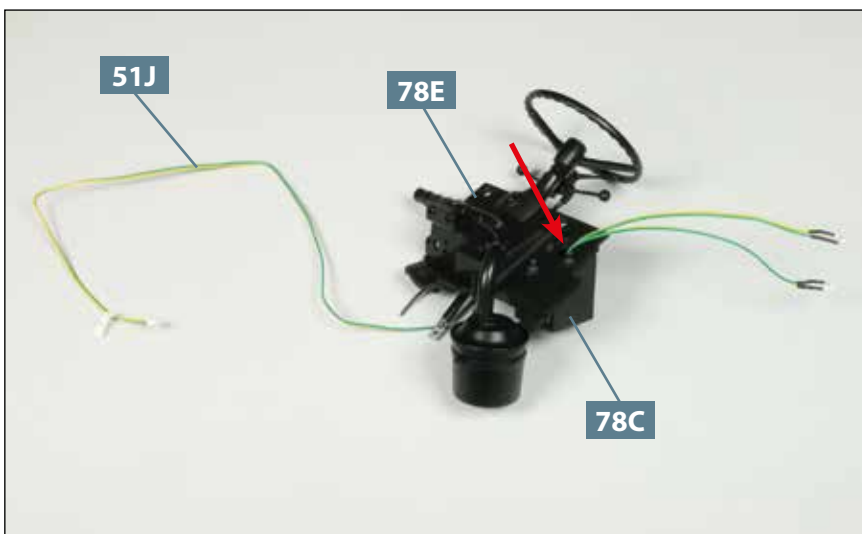

01 Nehmen Sie das Kabel **51J** und führen Sie deren Enden mit den beiden Armaturenlichtern durch die Öffnung des Heizkörpers **78C**, sodass sie aus der rechteckigen Öffnung der Vorderwand **78E** (Pfeil) wieder herauskommen.

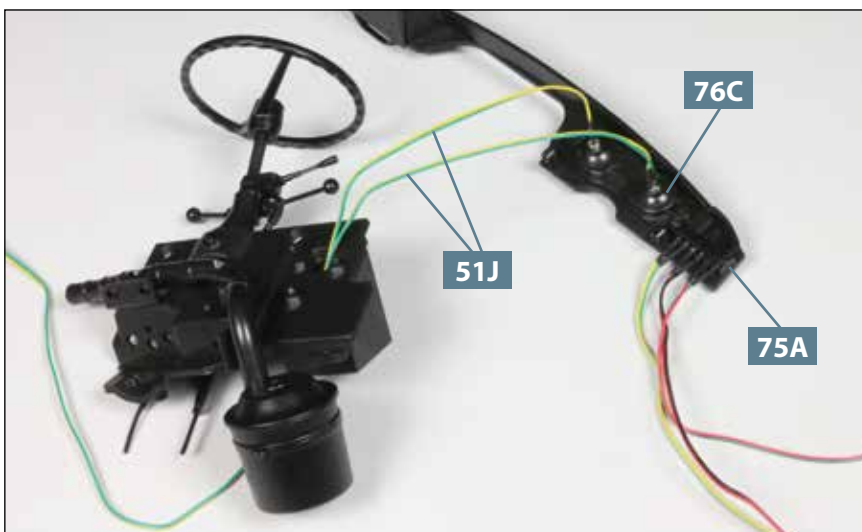

02 Legen Sie das Armaturenbrett **75A** verkehrt herum auf Ihre Arbeitsplatte. Nehmen Sie die beiden Armaturenlichter **51J** und fügen Sie je eins in die Bohrungen an der Rückseite der Instrumententafel **76C** ein, wie abgebildet.

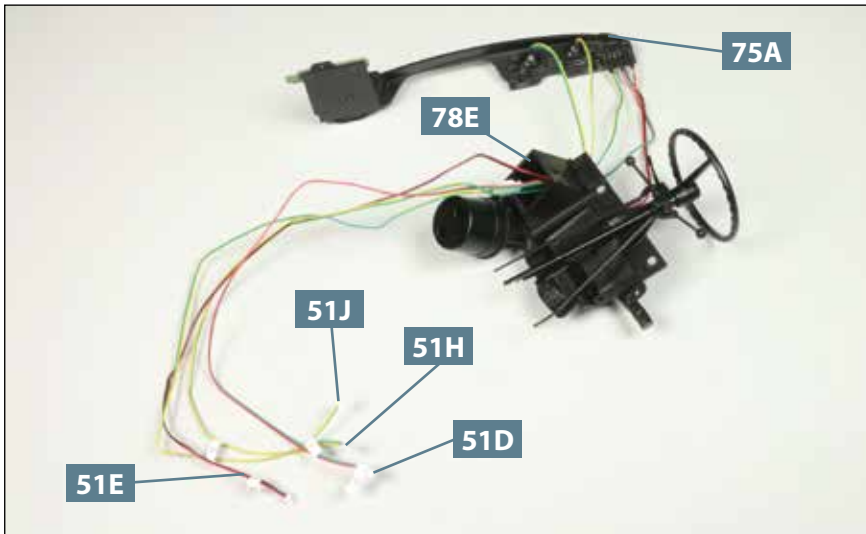

03 Führen Sie die drei Kabel **51D**, **51E** und **51H**, deren eines Ende sich am Armaturenbrett **75A** befindet, nun ebenfalls durch die Öffnung in der Vorderwand **78E** und durch den Heizkörper **78C**, sodass ihre Stecker-Enden sich neben dem Stecker von **51J** befinden, wie es das Foto zeigt.

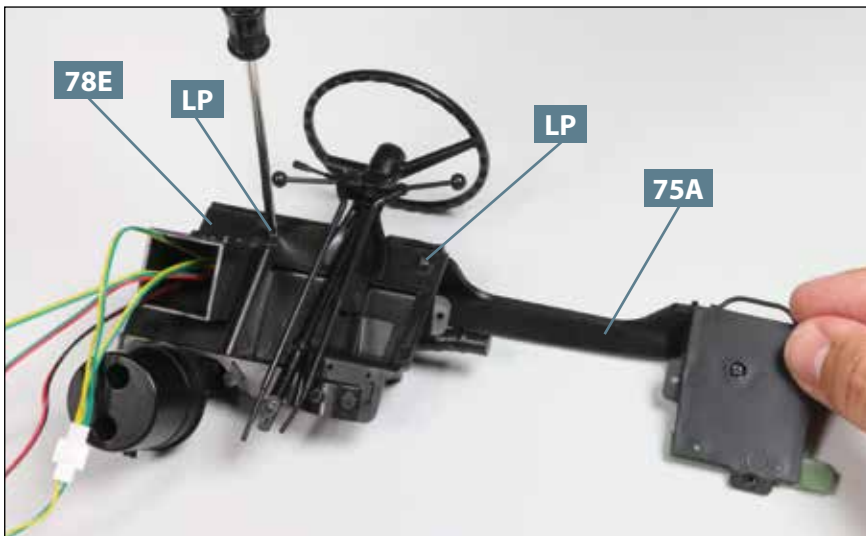

04 Setzen Sie das Armaturenbrett **75A** auf die Vorderwand **78E** und befestigen Sie beide Teile mit zwei Schrauben **LP** aneinander, wie es das Foto zeigt.

DAS BAUERGBNIS

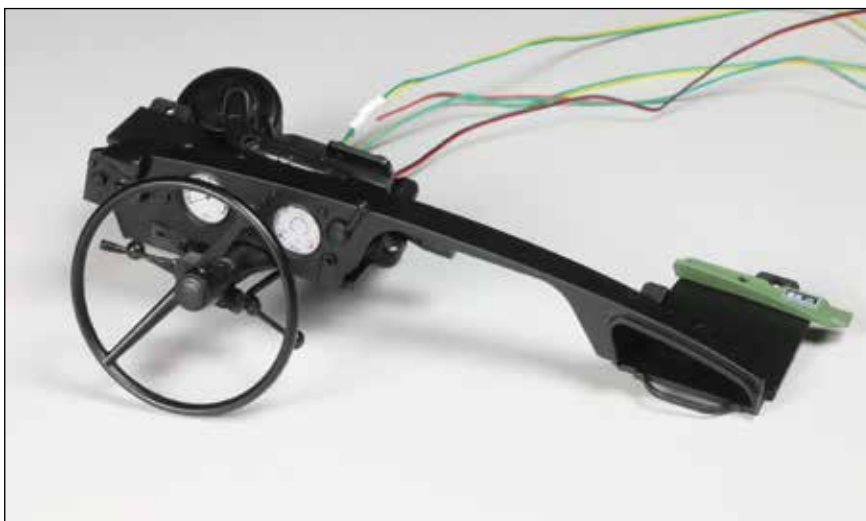

Der Luftfilter und die Lenkrad-Baugruppe sind mit der Vorderwand verbunden. Diese wurde mit dem Armaturenbrett zusammengefügt. Vier Kabel wurden verlegt.