

# DIE VORDERACHSE (II)

Das Oberteil der Vorderachse wird am Unterteil befestigt. Das zweiteilige Schubrohr wird an der Vorderachse montiert, das hintere Ende der beiden Achsstreben befestigt.

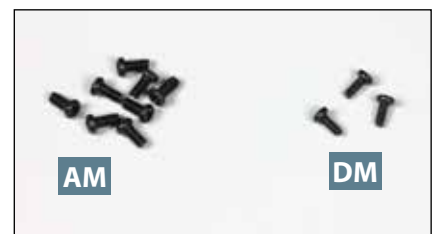

## Ihre Bauteile im Überblick

Teilenummer	Name	Material
27A	Oberteil der Vorderachse	Zink-Druckguss
27B	Schubrohr, Oberteil	Zink-Druckguss
27C	Schubrohr, Unterteil	Zink-Druckguss
27D	Halterung	Zink-Druckguss

## Schrauben

Typ	Anzahl	Abmessungen
AM	6+2	2,0 x 4 mm
DM	2+1	1,7 x 4 mm

## SCHRITT 1 // DIE VORDERACHSE NIMMT GESTALT AN

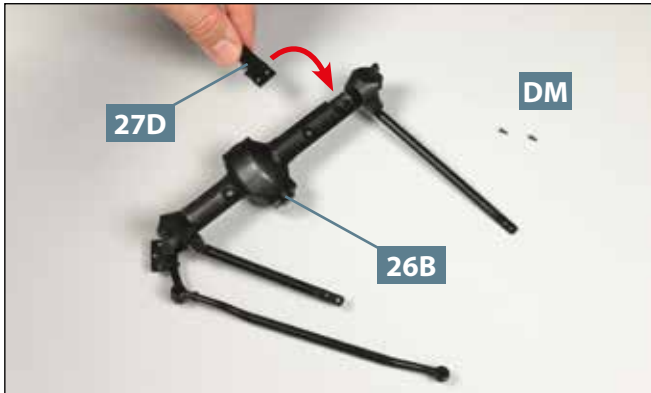

**01** Legen Sie das Unterteil der Vorderachse **26B** und zwei Schrauben **DM** auf Ihre Arbeitsplatte. Nehmen Sie die Halterung **27D** und führen Sie sie zur Vorderachse, wie angedeutet.

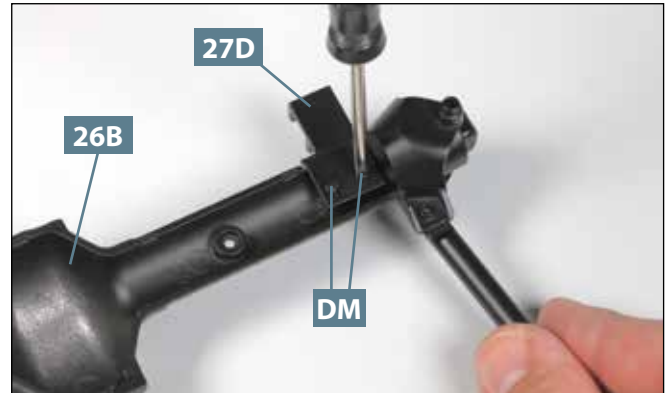

**02** Befestigen Sie die Halterung **27D** mit den beiden Schrauben **DM** am Unterteil der Vorderachse **26B**, wie es das Foto zeigt.

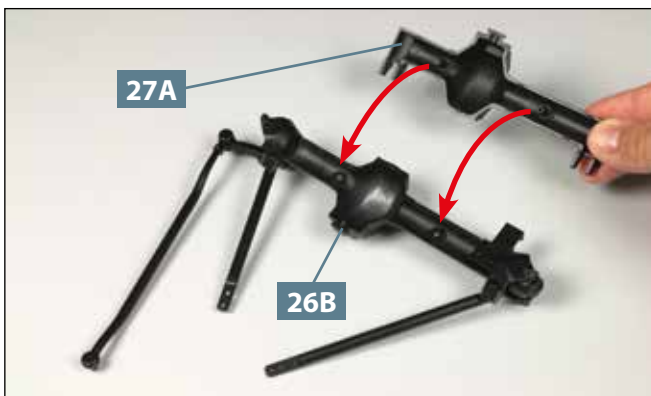

**03** Nehmen Sie das Oberteil der Vorderachse **27A** und setzen Sie es auf das Unterteil der Vorderachse **26B**, wie es die beiden Pfeile andeuten.

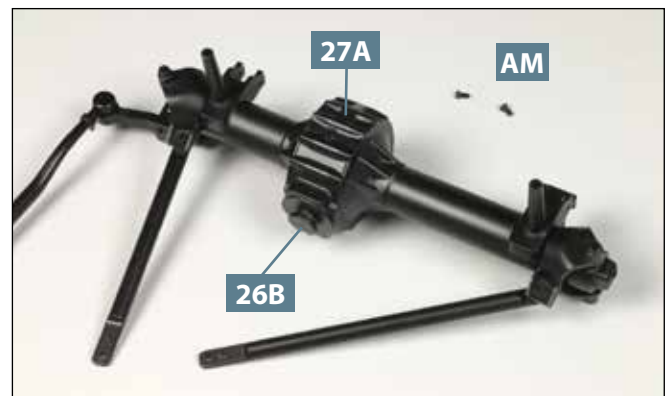

**04** Das Oberteil der Vorderachse **27A** ist korrekt mit dem Unterteil **26B** zusammengefügt. Legen Sie zwei Schrauben **AM** bereit.

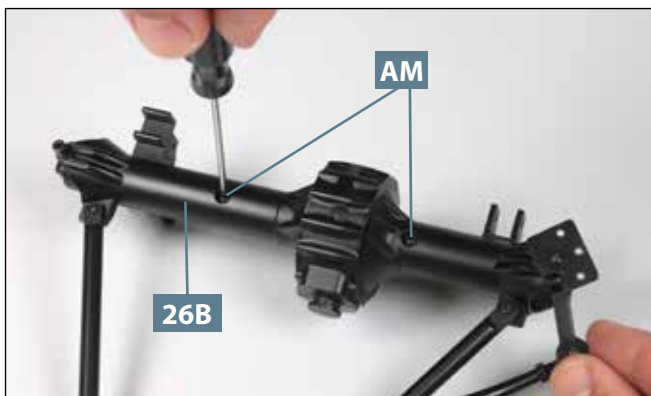

**05** Halten Sie die beiden Teile in Position, während Sie die Baugruppe auf den Kopf drehen. Ziehen Sie die zwei Schrauben **AM** in den Bohrungen des Unterteils **26B** fest.



**06** Nehmen Sie das Oberteil des Schubrohrs **27B** und haken Sie dessen vorderes Ende hinter den Flansch an der Rückseite der Vorderachse. Der Pfeil weist auf die Stelle.

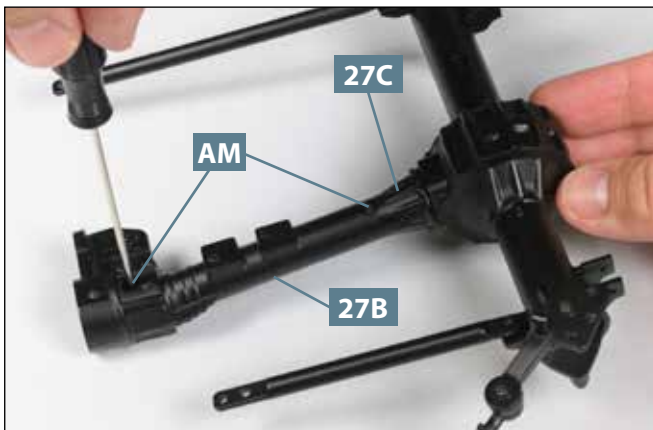

**07** Das Unterteil des Schubrohrs **27C** wird auf dem Oberteil **27B** platziert, ebenfalls hinter den Flansch gehakt und mit zwei Schrauben **AM** am Oberteil fixiert.

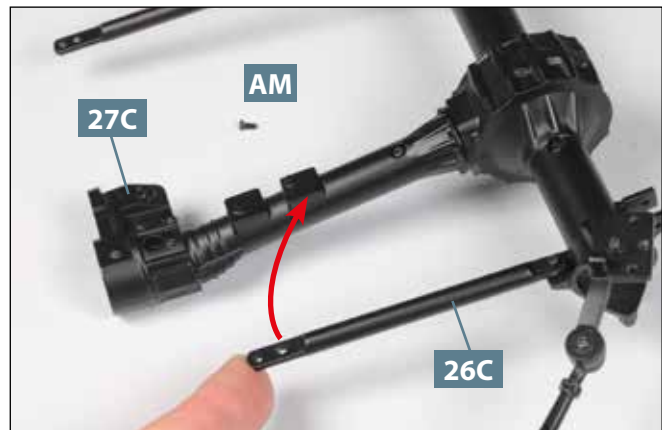

**08** Führen Sie das hintere Ende der linken Achsstrebe **26C** zum vorderen vorspringenden Rechteck auf dem Unterteil des Schubrohrs **27C**. Legen Sie eine Schraube **AM** bereit.

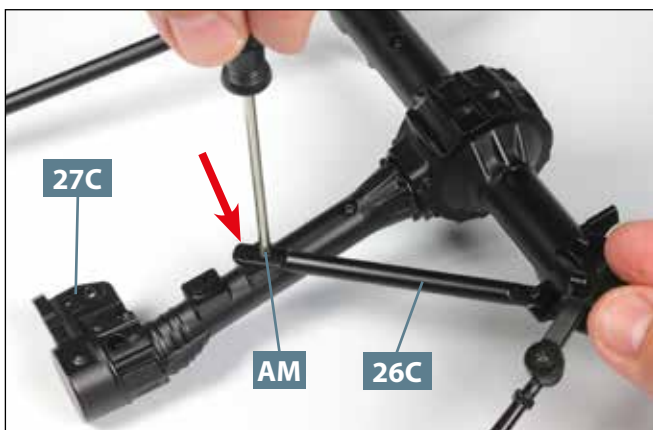

**09** Platzieren Sie die hintere Bohrung der linken Achsstrebe **26C** auf dem Zapfen von **27C**, auf den der Pfeil weist, und ziehen Sie in der vorderen Bohrung die Schraube **AM** fest.

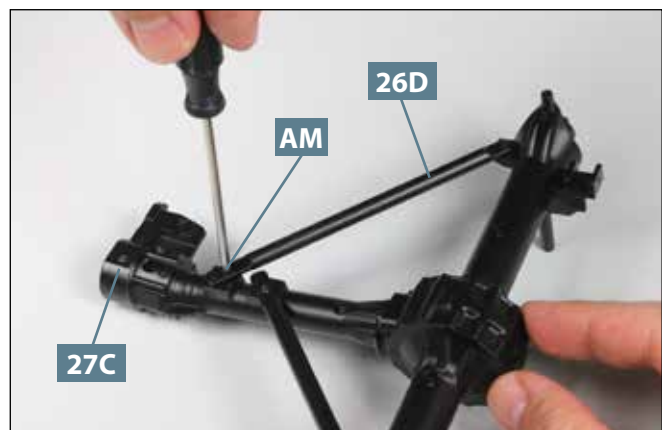

**10** Das hintere Ende der rechten Achsstrebe **26D** wird auf dem hinteren vorspringenden Rechteck des Schubrohrs **27C** platziert und dort mit einer Schraube **AM** fixiert.

## DAS BAUERGBNIS



Die Vorderachse hat ihre obere Hälfte erhalten. Das Schubrohr wurde an ihr befestigt. Die beiden Achsstreben sind mit dem Schubrohr verbunden.