

Die Hinterachse II

In dieser Ausgabe arbeiten Sie an der Hinterachse Ihres Modells weiter. Sie montieren die Federstabhülsen und verbinden sie mit dem Fahrgestell-Mittelträger. Außerdem ergänzen Sie das Bodenblech um die Vorderachse und das Zentralrohr.

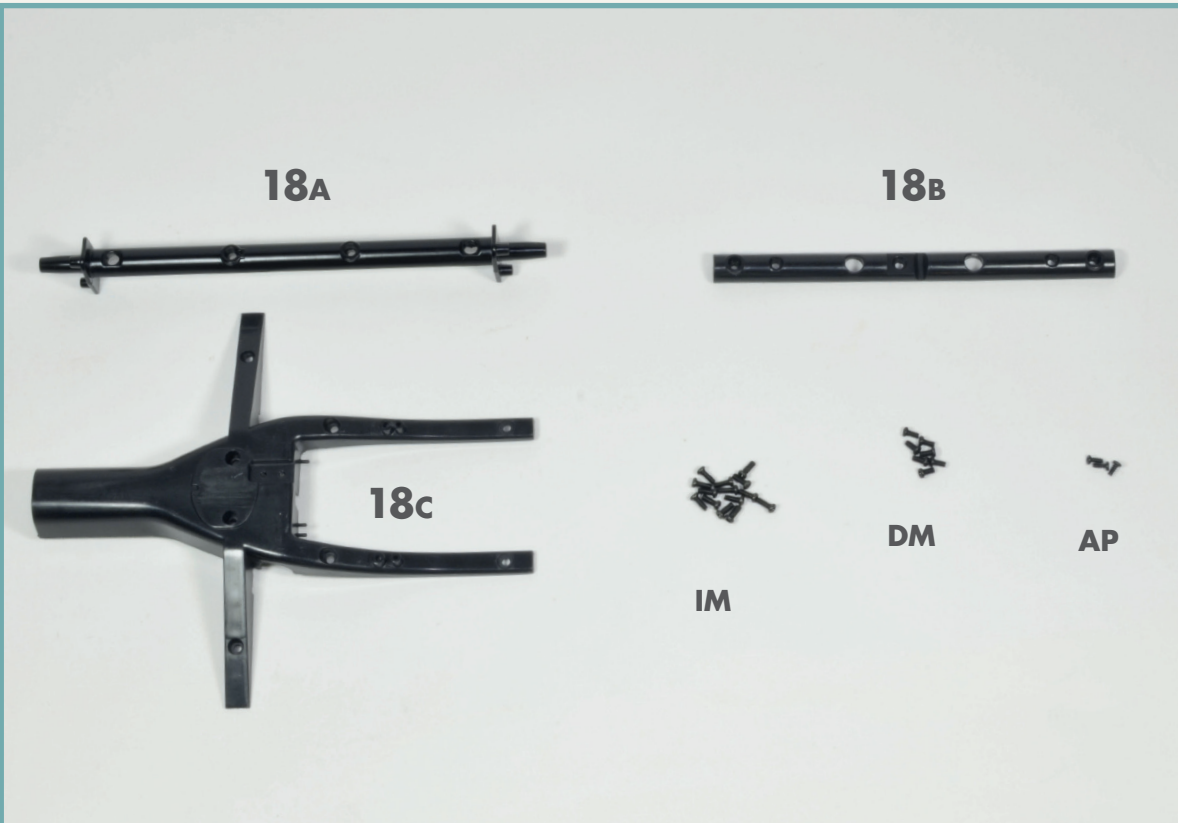

BAUTEILE IM ÜBERBLICK

- 18A** Federstabdeckel (unterer Teil)
- 18B** Federstabdeckel (oberer Teil)
- 18C** Hinterer Teil des Fahrgestell-Mittelträgers (I)
- IM** vierzehn Schrauben (2 x 5 mm)
- DM** sieben Schrauben (2 x 4 mm)
- AP** drei Schrauben (1.7 x 4 mm)

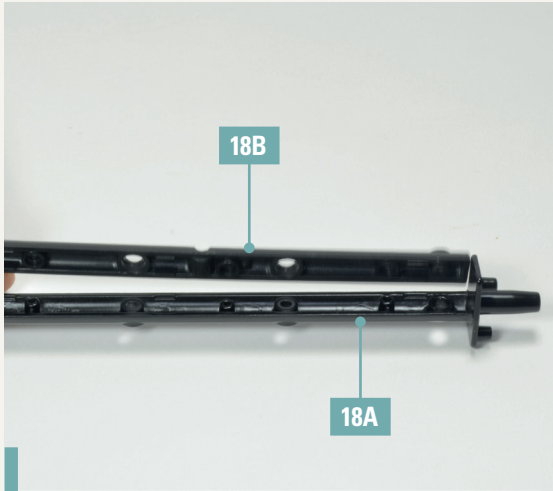

18-1. Fügen Sie die beiden Teile der Federstabdeckel (18A und 18B) zusammen und richten Sie sie wie gezeigt aus.

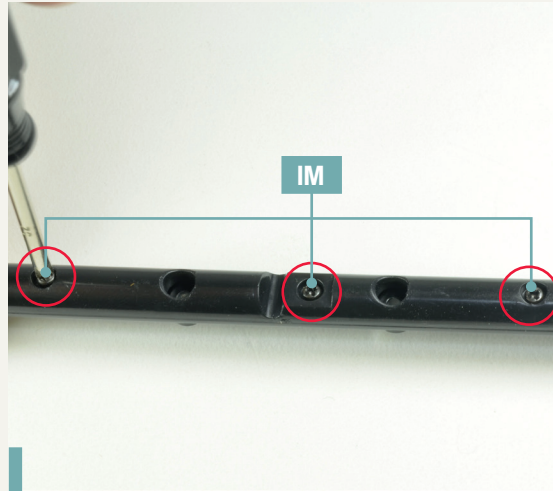

18-2. Ziehen Sie drei Schrauben IM in den rot eingekreisten Löchern fest, um die Komponenten miteinander zu verbinden.

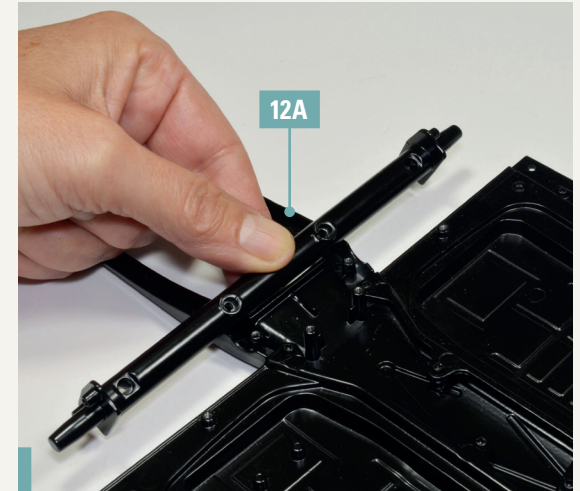

18-3. Montieren Sie den Federstabdeckel am hinteren Teil des Fahrgestell-Mittelträgers 12A, in der auf dem Foto gezeigten Position. Richten Sie die Teile wie abgebildet aus.

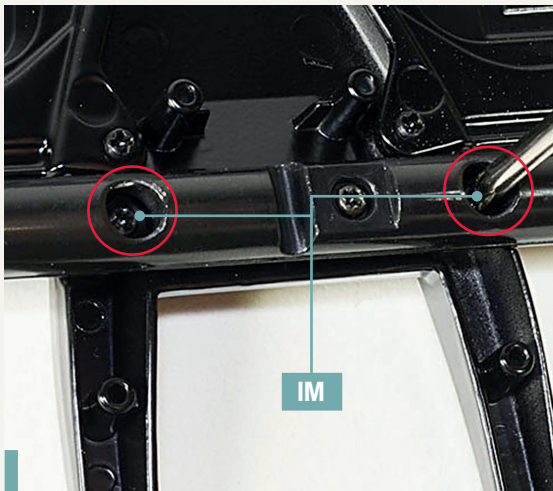

18-4. Befestigen Sie den Federstabdeckel, indem Sie zwei Schrauben IM in den angegebenen Löchern anziehen.

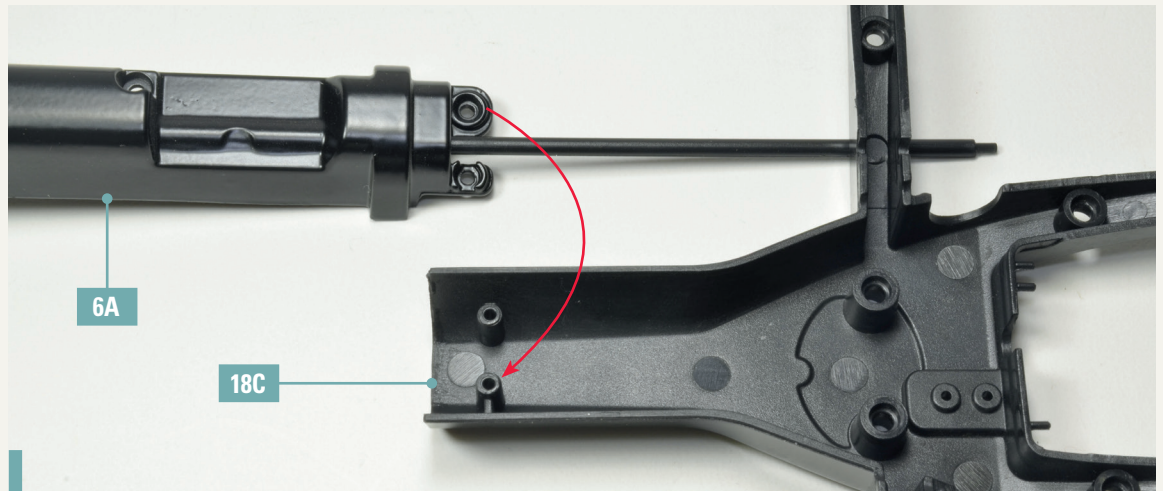

18-5. Nehmen Sie die Baugruppe des Zentralrohrs 6A zur Hand und befestigen Sie sie am hinteren Teil des Fahrgestell-Mittelträgers (I) 18C. Richten Sie die Teile wie auf dem Foto gezeigt aus, um die Löcher für die Schrauben zu finden und sie korrekt miteinander zu verbinden.

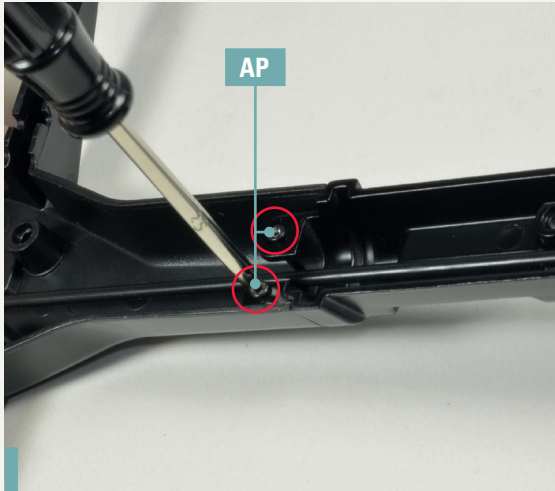

18-6. Ziehen Sie zwei Schrauben AP in den markierten Löchern an, um die Komponenten zu befestigen.



18-7. Montieren Sie die Vorderachse und das Zentralrohr auf das Bodenblech Ihres Modells. Richten Sie die Teile wie auf dem Foto gezeigt aus. Drücken Sie die Baugruppe, die aus dem Zentralrohr und dem hinteren Teil des Fahrgestell-Mittelträgers (I) besteht, nach unten.

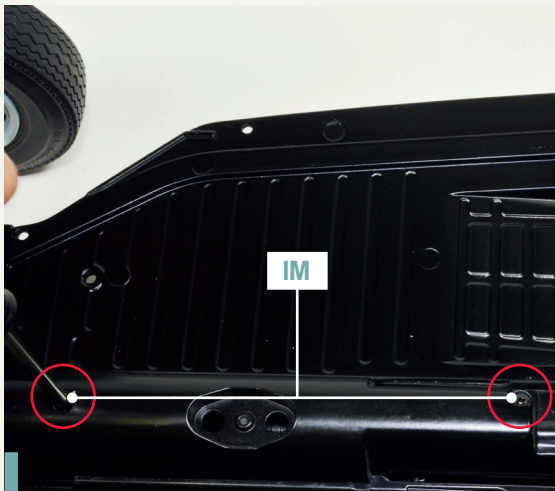

18-8. Ziehen Sie zunächst zwei Schrauben IM am Zentralrohr in den auf dem Foto angezeigten Löchern fest.

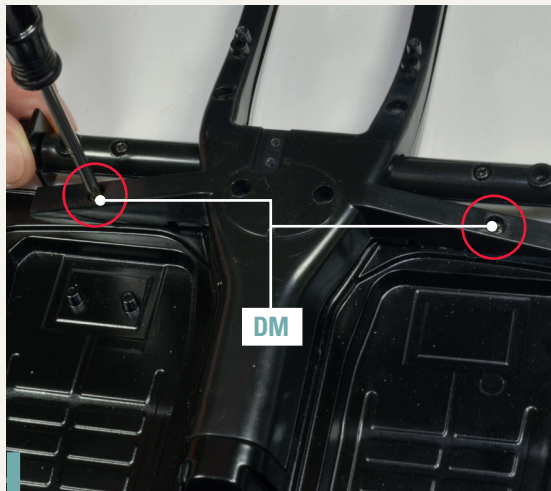

18-9. Gehen Sie nun zum hinteren Teil des Fahrgestell-Mittelträgers (I) und ziehen Sie zwei Schrauben DM in den rot markierten Löchern fest.

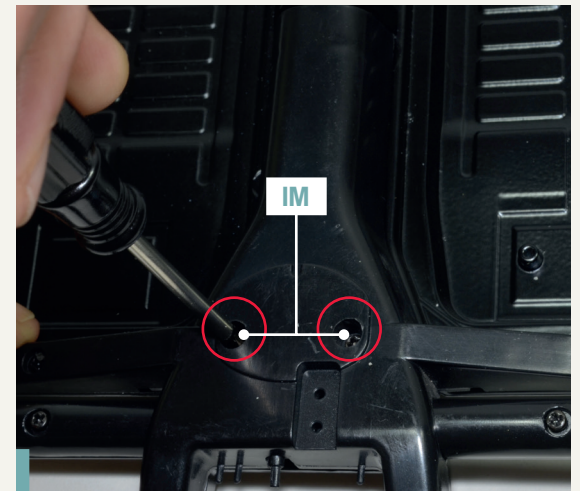

18-10. Ziehen Sie abschließend zwei weitere Schrauben IM am hinteren Teil des Fahrgestell-Mittelträgers (I) fest.

BAUANLEITUNG

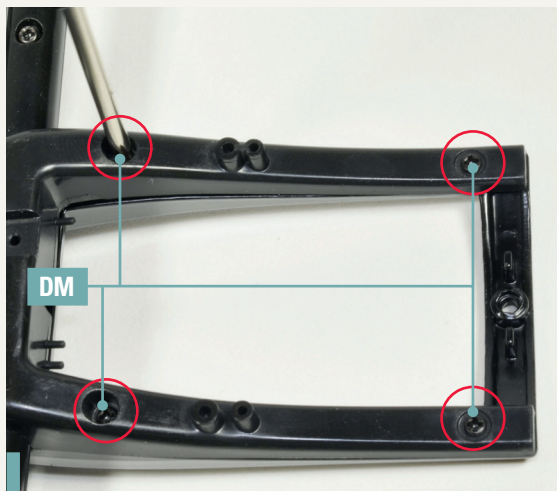

18-11. Befestigen Sie den hinteren Teil des Fahrgestell-Mittelträgers (I) am Rest der Einheit, indem Sie vier Schrauben DM in den angegebenen Löchern anziehen.

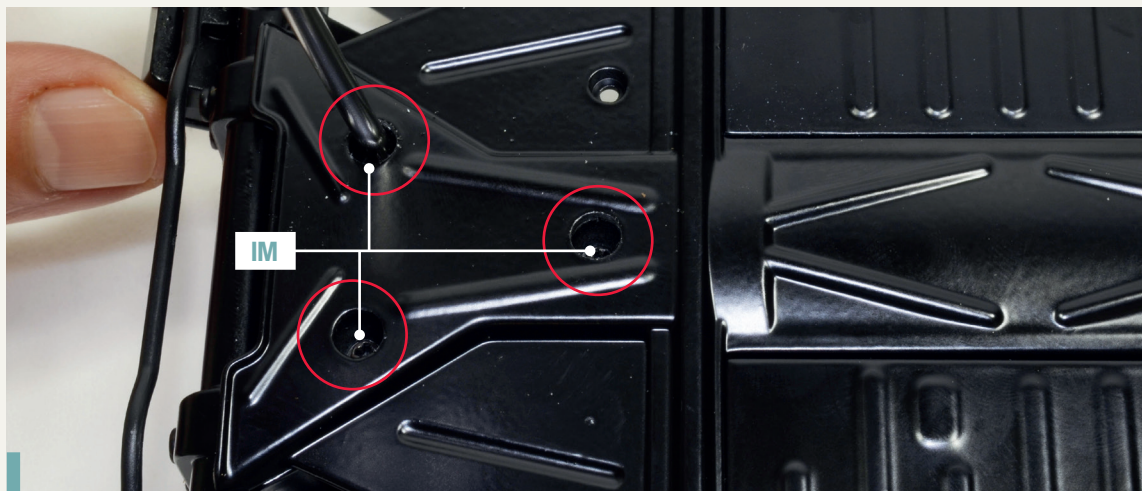

18-12. Drehen Sie die Baugruppe um und ziehen Sie an der Unterseite des Geräts drei Schrauben IM in den durch die Kreise auf dem Foto gekennzeichneten Löchern fest.

BAUFORTSCHRITT

So sieht das Bodenblech Ihres Modells aus, wenn die neuen Elemente der Hinterachse, Vorderachse und des Zentralrohrs korrekt montiert sind. Bewahren Sie alles an einem sicheren Ort auf.

