

Die Zylinderköpfe

Mit den in dieser Ausgabe erhaltenen Bauteilen setzen Sie die Arbeit am Motor Ihres Modells fort und fügen die Zylinderköpfe, die Kraftstoffpumpe, die Zündkerzen sowie den Ölablassdeckel hinzu.

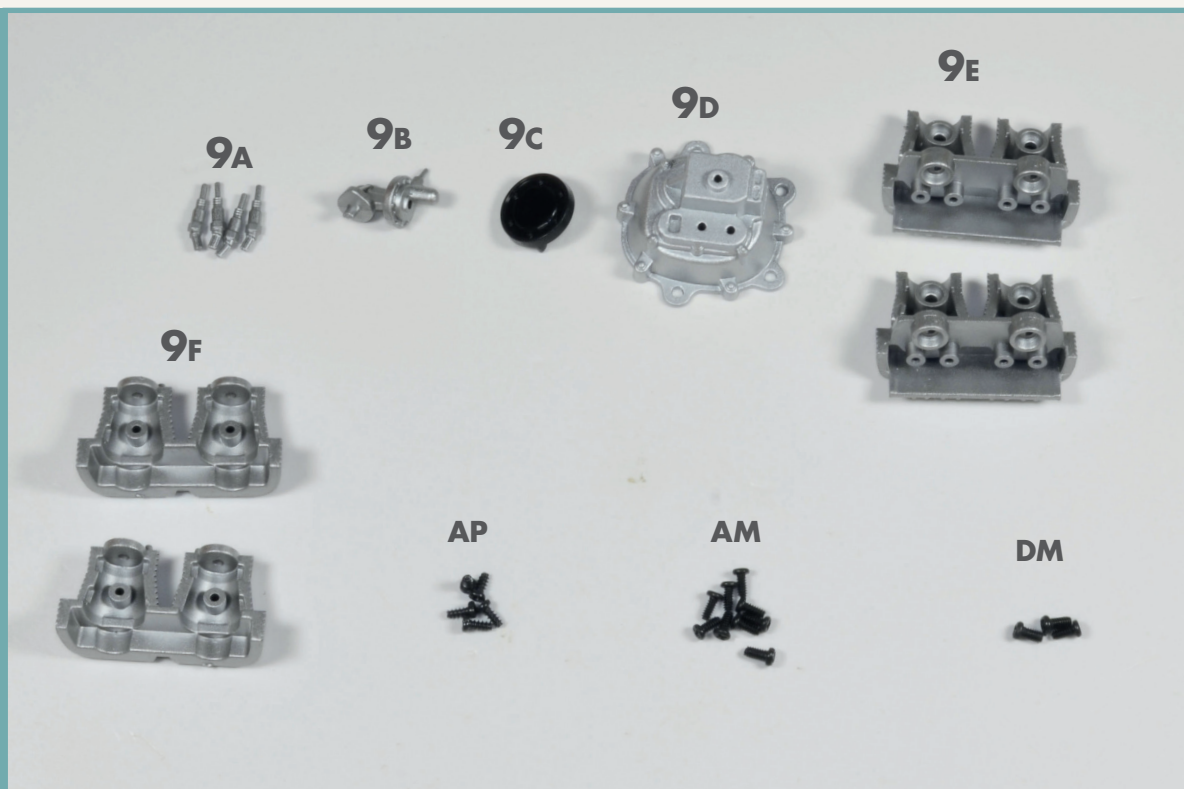

BAUTEILE IM ÜBERBLICK

- 9A** Zündkerzen (x4)
- 9B** Kraftstoffpumpe
- 9C** Ölablassdeckel
- 9D** Lagerschild
- 9E** Zylinderkopfunterteile (x2)
- 9F** Zylinderkopfberteile (x2)

- AP** fünf Schrauben
(1.7 x 4 mm)
- AM** neun Schrauben
(1.7 x 4 mm)
- DM** drei Schrauben
(2 x 4 mm)

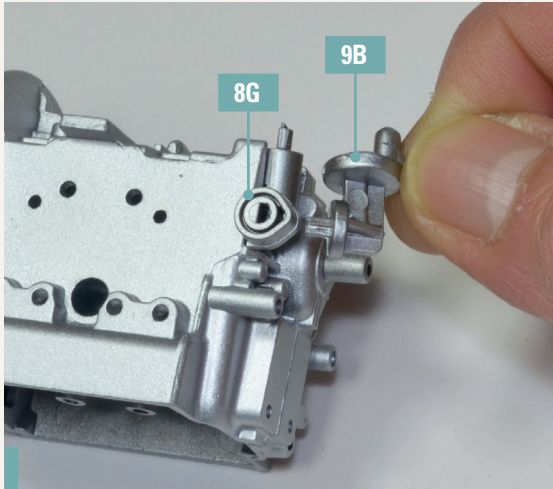

9-1. Stecken Sie die Kraftstoffpumpe 9B auf das Verbindungselement 8G, das Sie in der vorherigen Ausgabe am Motorgehäuse angebracht haben. Die Teile können nur in einer Richtung miteinander verbunden werden.

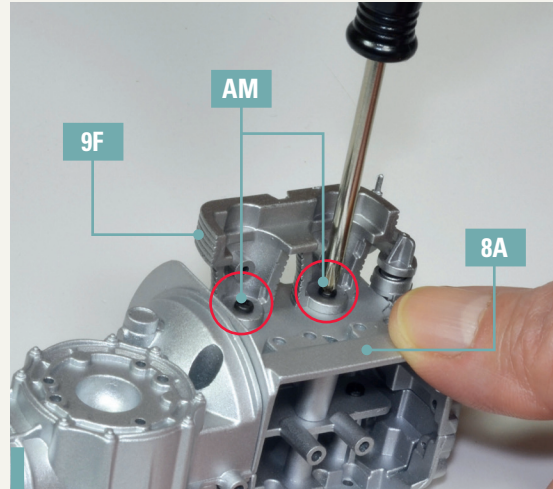

9-2. Montieren Sie das erste Zylinderkopfberteil 9F auf den linken Teil des Motorgehäuses 8A. Richten Sie die Komponenten wie abgebildet aus und befestigen Sie sie mit zwei Schrauben AM.

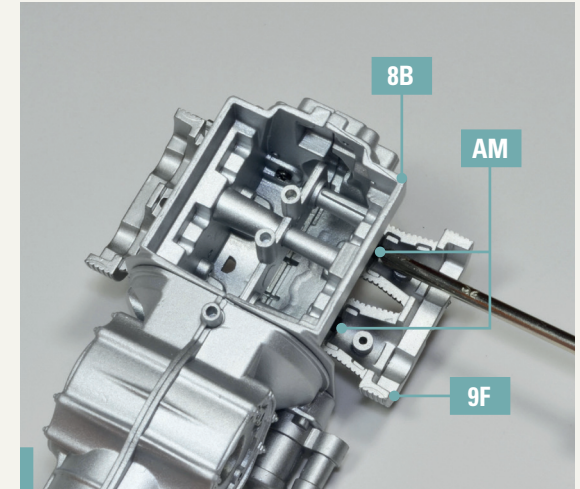

9-3. Wiederholen Sie diesen Bauschritt, um auch das zweite Zylinderkopfberteil 9F am rechten Teil des Motorgehäuses 8B zu befestigen. Verwenden Sie wiederum zwei Schrauben AM, um die Teile miteinander zu verbinden.

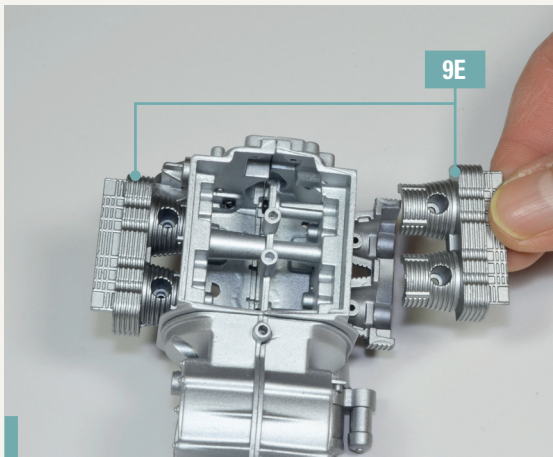

9-4. Montieren Sie die beiden Zylinderkopfunterteile 9E auf die beiden Oberteile. Richten Sie die Komponenten wie abgebildet aus.

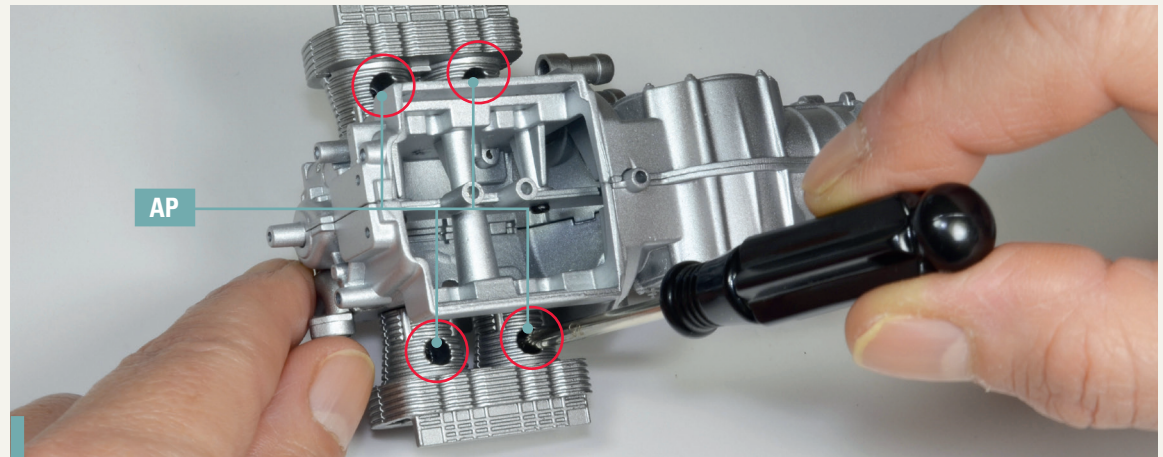

9-5. Befestigen Sie die Zylinderköpfe, indem Sie vier Schrauben AP in den durch die Kreise in der Abbildung gekennzeichneten Löchern anziehen.

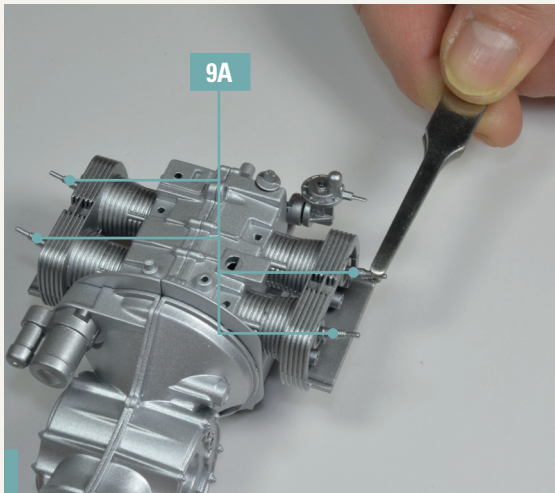

9-6. Montieren Sie die vier Zündkerzen 9A auf die Zylinderköpfe. Aufgrund der Form der Teile ist die Einschubrichtung vorgegeben.

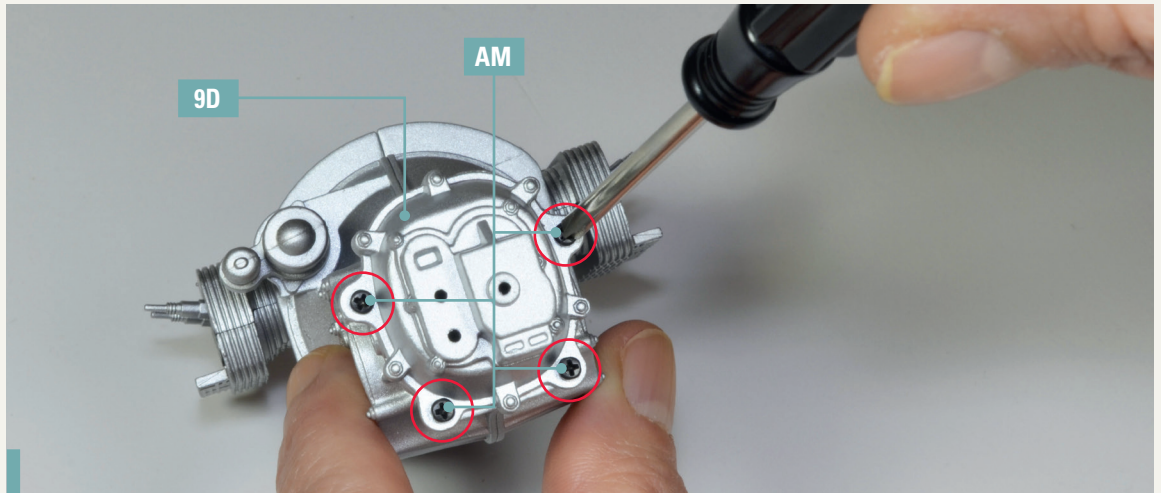

9-7. Befestigen Sie das Lagerschild 9D am Getriebegehäuse und richten Sie die Komponenten wie auf dem Foto gezeigt aus. Befestigen Sie sie mit vier Schrauben AM.

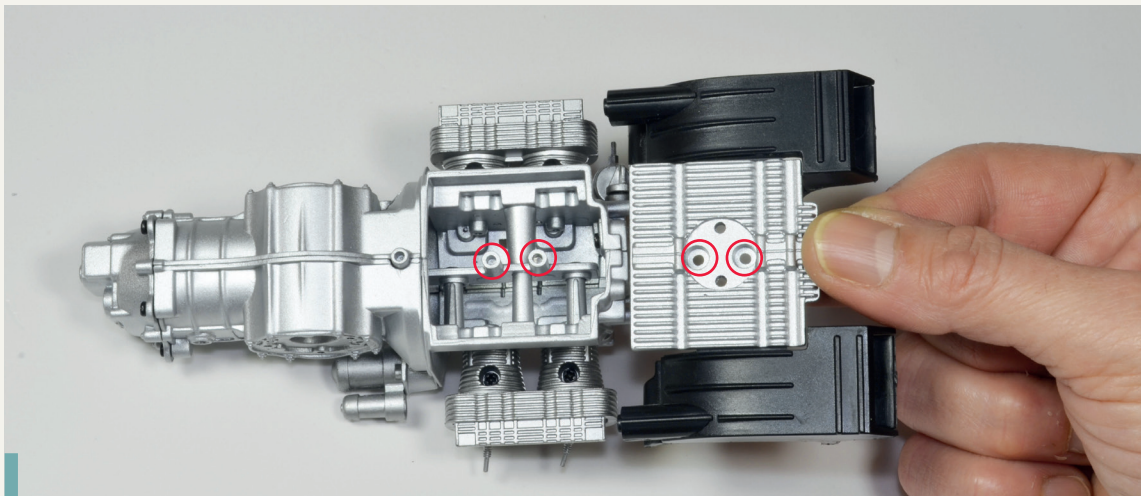

9-8. Verbinden Sie die Ölwanne, die Sie in Ausgabe 7 zusammengebaut haben, wie abgebildet mit dem Rest der Motorbaugruppe. Die Aussparungen, die in der Abbildung durch die roten Kreise gekennzeichnet sind, müssen übereinander ausgerichtet werden.

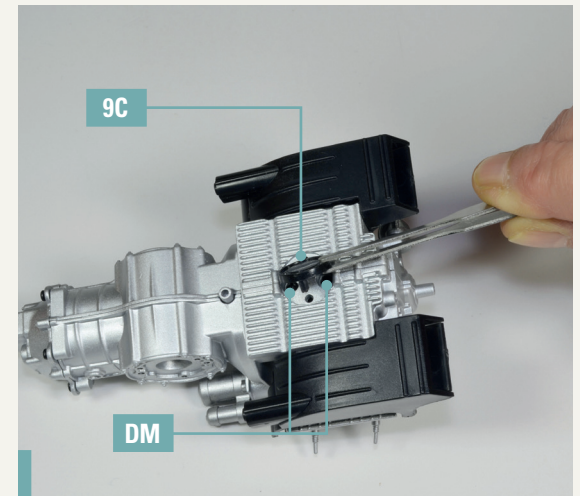

9-9. Ziehen Sie zwei Schrauben DM in den im vorherigen Schritt gekennzeichneten Löchern an, um die Teile zu befestigen. Danach decken Sie die Schrauben mit dem Ölablassdeckel 9C ab.

BAUFORTSCHRITT

Die Motorbaugruppe Ihres Modells wurde um neue Komponenten ergänzt. Bewahren Sie sie bis zur nächsten Verwendung an einem sicheren Ort auf.

