

DAS GETRIEBE

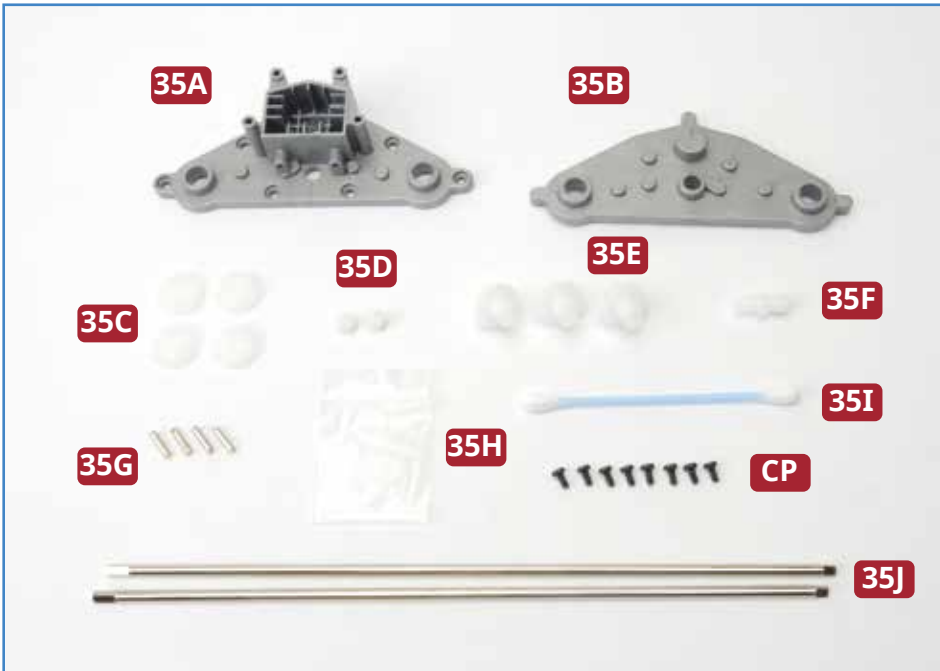

BAUTEILE IM ÜBERBLICK

- 35A** Getriebegehäuse
- 35B** Getriebe
- 35C** Zahnrad A (x 4)
- 35D** Zahnrad B (x 2)
- 35E** Zahnrad C (x 3)
- 35F** Zahnrad D
- 35G** Zahnradwelle (x 4)
- 35H** Schmiermittel
- 35I** Wattestäbchen
- 35J** Äußere Propellerwellen (x 2)
- CP** Acht Schrauben 2,3 x 4 mm (eine als Ersatz)

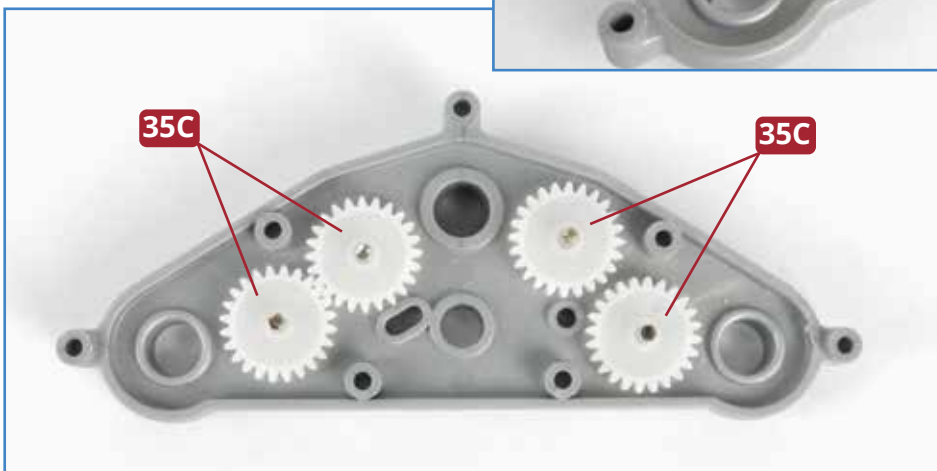
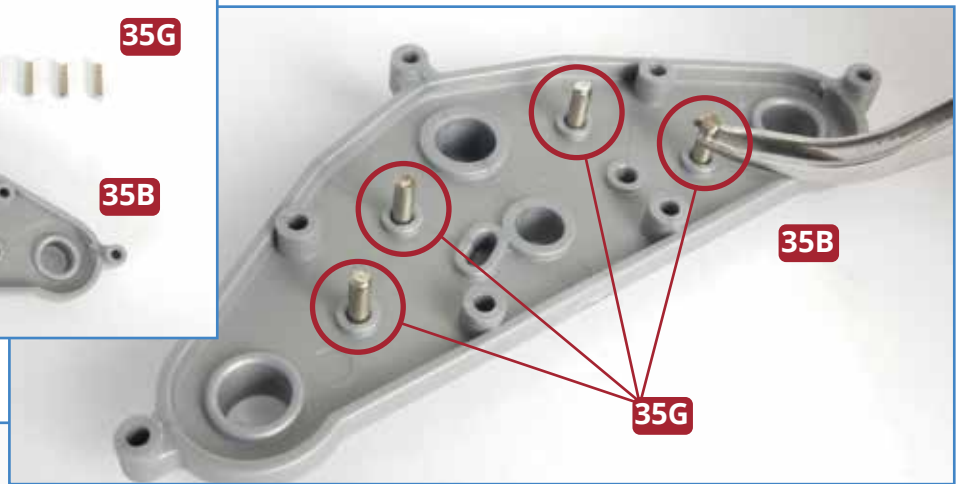

1 Legen Sie das Getriebe **35B**, die vier Zahnräder A, **35C**, und die vier Zahnradwellen **35G** bereit. Fügen Sie die Wellen in die vier oben eingekreisten Sacklöcher ein. Anschließend werden die Zahnräder **35C** auf den Wellen platziert. Beachten Sie, dass die Zähne der beiden linken Zahnräder ineinandergreifen (links).

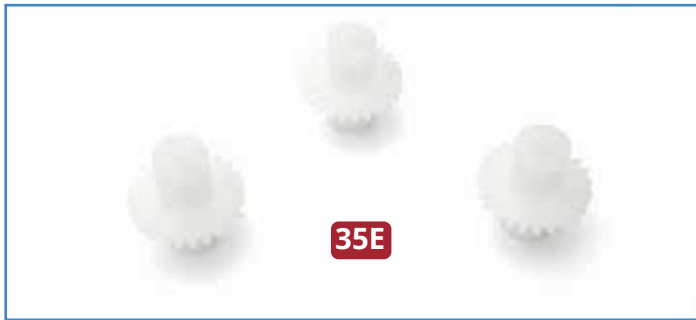

2 Nehmen Sie die drei Zahn-
räder C, **35E**, zur Hand.
Platzieren Sie sie in den drei
großen Löchern des Getriebes
(rechts eingekreist). Alle drei
Zahnräder C greifen in die
benachbarten Zahnräder A ein.

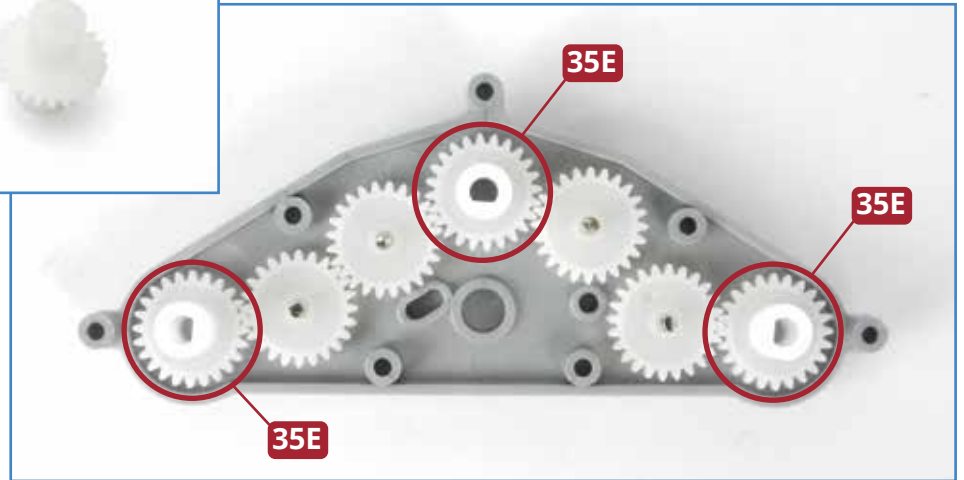

3 Fügen Sie das Zahnrad D, **35F**,
in das zentrale Loch im
Getriebe ein.

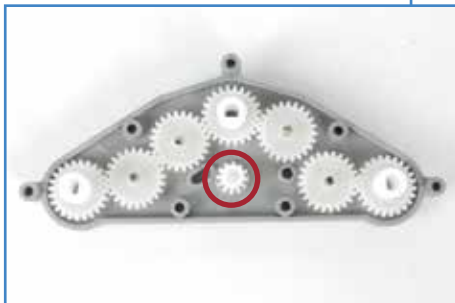

4 Damit das Getriebe einwandfrei
funktioniert, müssen die
beweglichen Teile unbedingt
geschmiert werden. Tauchen Sie
das Wattestäbchen **35I** in das
Schmiermittel **35H** und tragen Sie
es auf die Zähne der Zahnräder
und auf die Zahnradwellen auf.

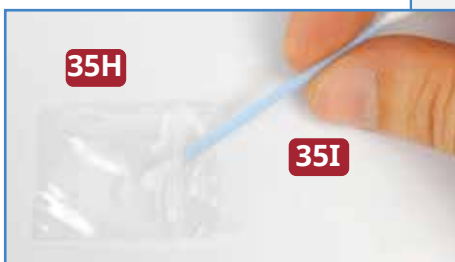

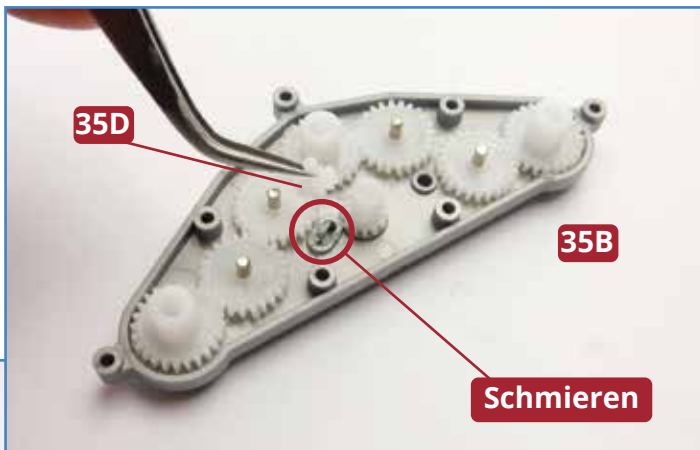

5 Geben Sie Schmiermittel auch in das ovale Loch des Getriebes **35B** (links). Anschließend wird in dieses Loch das erste der beiden Zahnräder **B, 35D**, eingefügt. Das zweite Zahnrad **35D** gehört in das runde Loch (unten links eingekreist). Die Zahnräder **35D** greifen in die Zahnräder **35C**, wie unten gezeigt. Geben Sie auch Schmiermittel auf die Zahnräder **35D**.

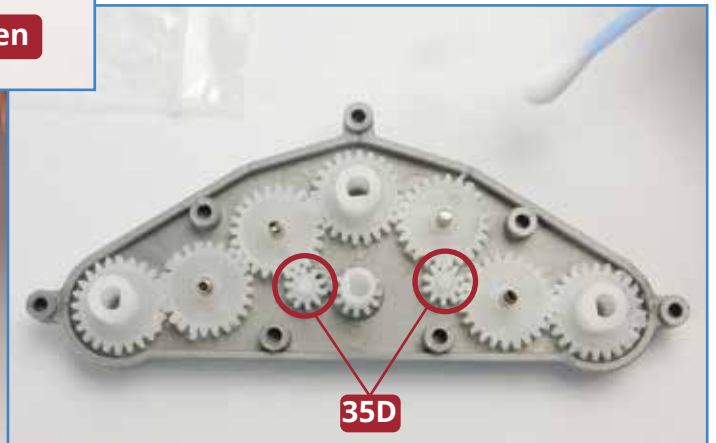
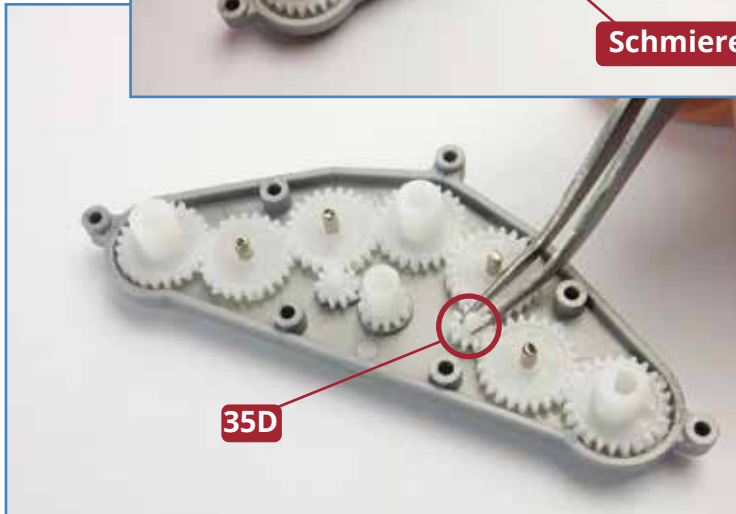

6 Setzen Sie das Getriebegehäuse **35A** so auf das Getriebe **35B** auf, dass die Wellen und Buchsen der Zahnräder in den entsprechenden Sacklöchern bzw. Löchern des Getriebegehäuses sitzen. Fixieren Sie das Gehäuse mit sieben Schrauben **CP**: Ziehen Sie die einzelnen Schrauben abwechselnd sukzessive an, bis alle schließlich fest sitzen.

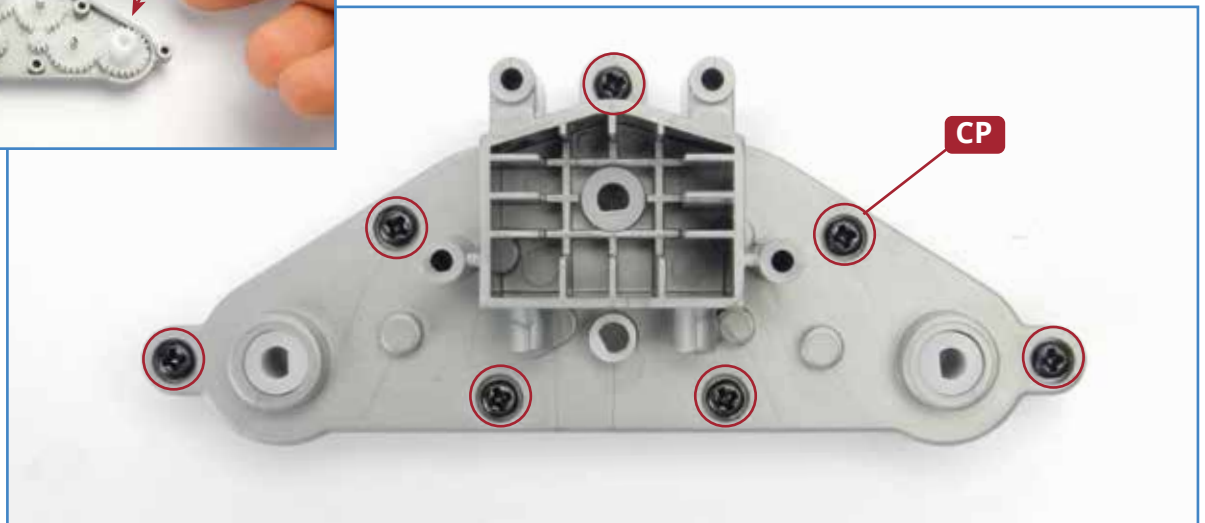

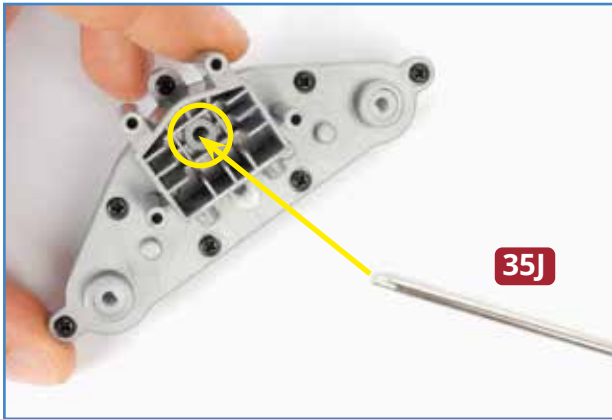

7 Prüfen Sie die Funktion des Getriebes: Stecken Sie das Ende einer der Wellen **35J** in die obere zentrale Buchse (links eingekreist). Drehen Sie die Welle von Hand im Uhrzeigersinn, drehen sich alle drei unteren Buchsen gemeinsam (gelb eingekreist, unten links). Wenn Sie die Welle hingegen gegen den Uhrzeigersinn drehen, drehen sich nur die beiden äußeren Buchsen (unten), während die mittlere stehen bleibt.

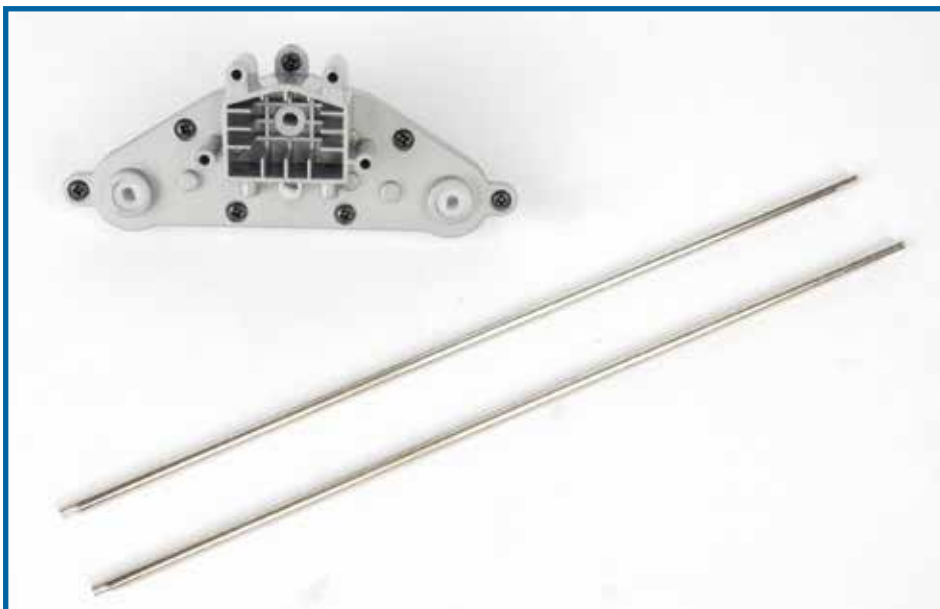
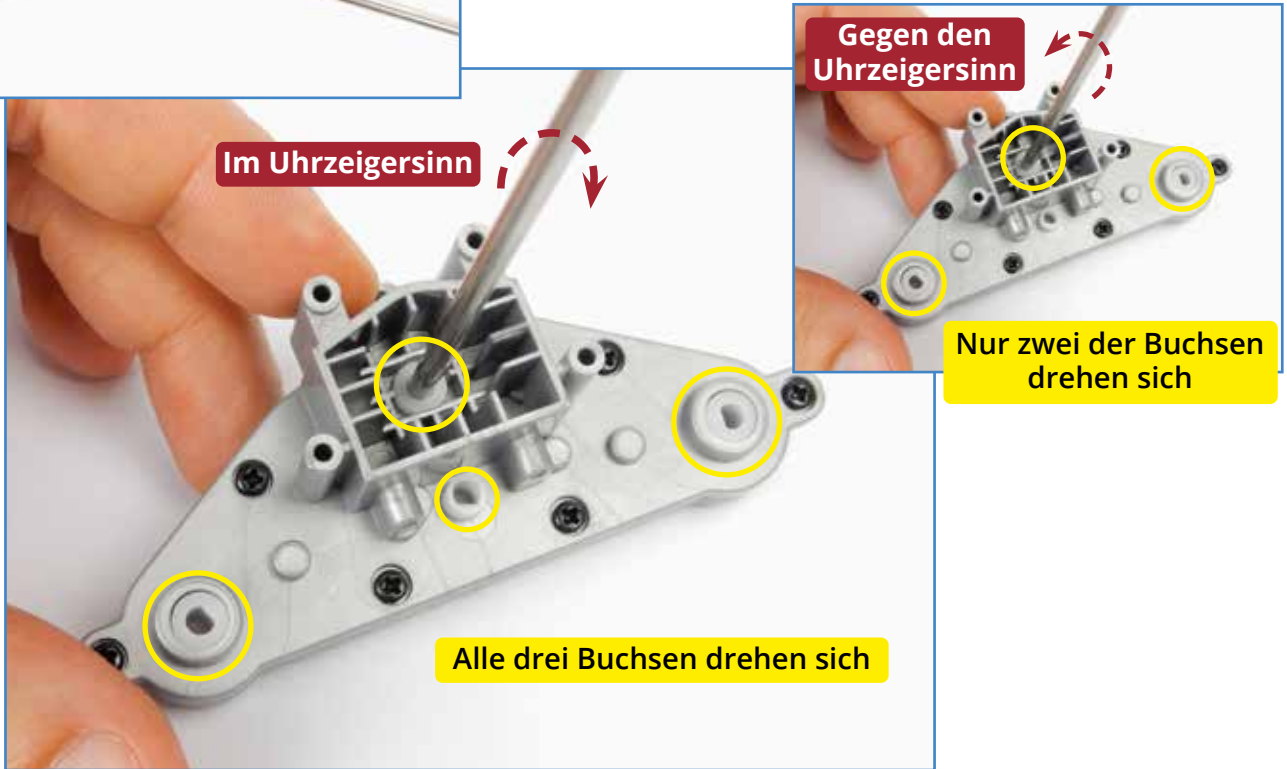

Das Bauergebnis

Bewahren Sie das zusammengebaute Getriebe und die beiden äußeren Propellerwellen sorgfältig auf. Sie werden in den folgenden Bauanleitungen an den Maschinen bzw. dem Maschinen-deck befestigt.