

# DIE OFFIZIERSUNTERKÜNFTE

## BAUTEILE IM ÜBERBLICK

- 14A** Schwanenhalslüfter
- 14B** Lüfter
- 14C** Lüfter
- 14D** Lüfter
- 14E** Lüfter
- 14F** Lufteinlass
- 14G** Offiziersunterkünfte
- 14H** Hölzerner Decksbelag

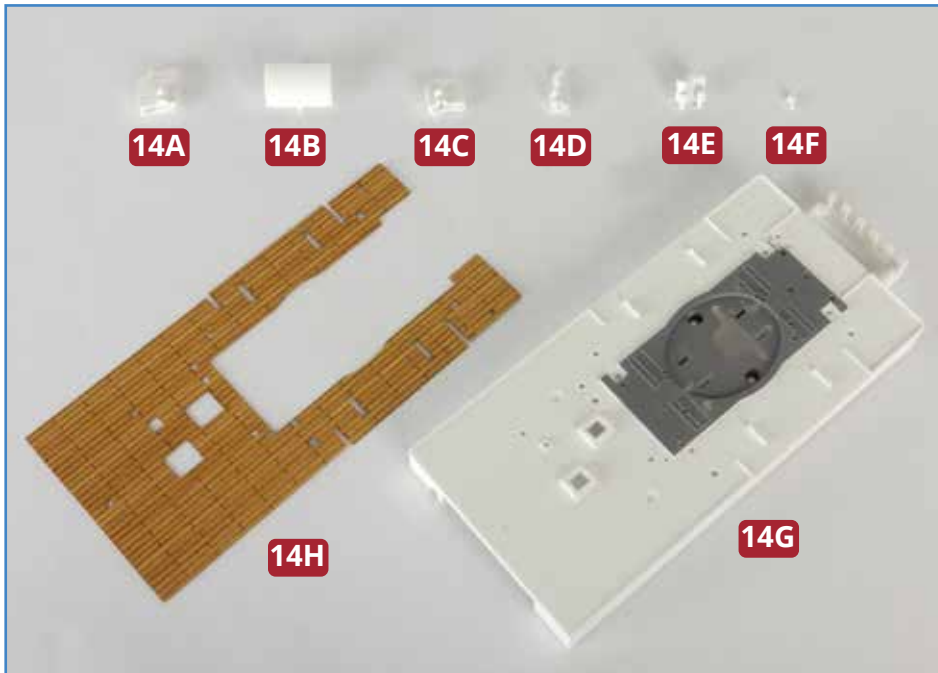

**1** Wie bereits beim C-Deck und dem Vorderdeck beschrieben: Machen Sie zunächst eine provisorische Passprobe mit dem hölzernen Decksbelag **14H** auf den Offiziersunterkünften **14G**. Ziehen Sie anschließend ganz vorsichtig die Schutzfolie vom Decksbelag ab (links). Achten Sie beim Verlegen des Decksbelags auf dem Deck darauf, dass alle Öffnungen beider Teile fluchten. Glätten Sie auftretende Unebenheiten sofort mit einem weichen Tuch. Drücken Sie die Kanten des Decksbelags fest an.

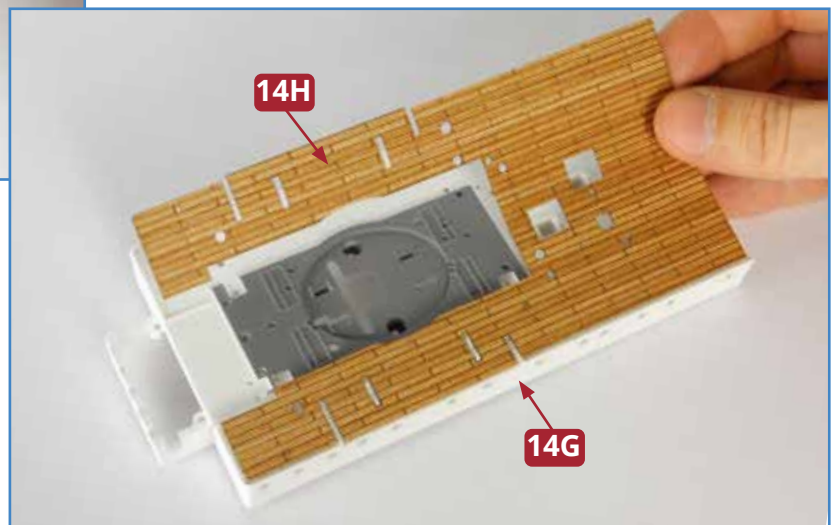

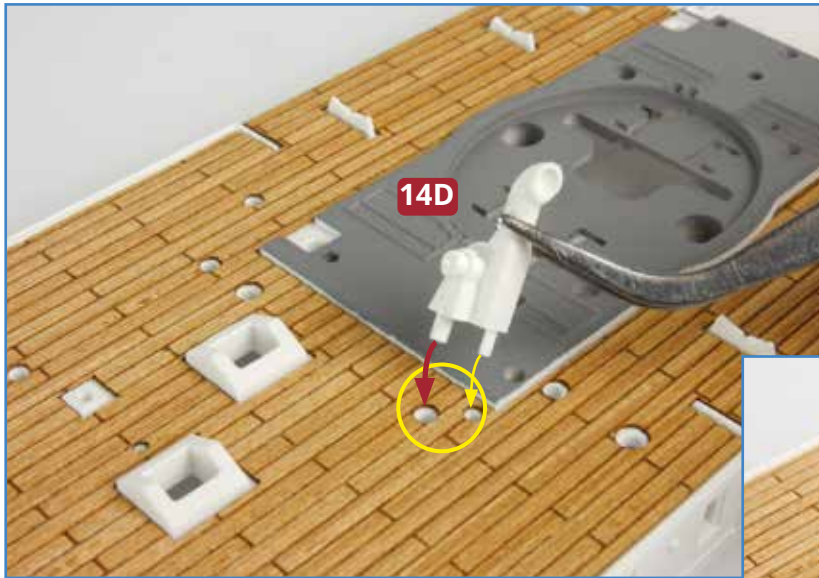

**2** Nehmen Sie den Lüfter **14D** und fügen Sie seine beiden Zapfen in die entsprechenden Öffnungen des Deckbelags ein. Beachten Sie, dass der Zapfen, von dem der rote Pfeil ausgeht, etwas größer ist (links). Sie benötigen zum Montieren keinerlei Klebstoff.

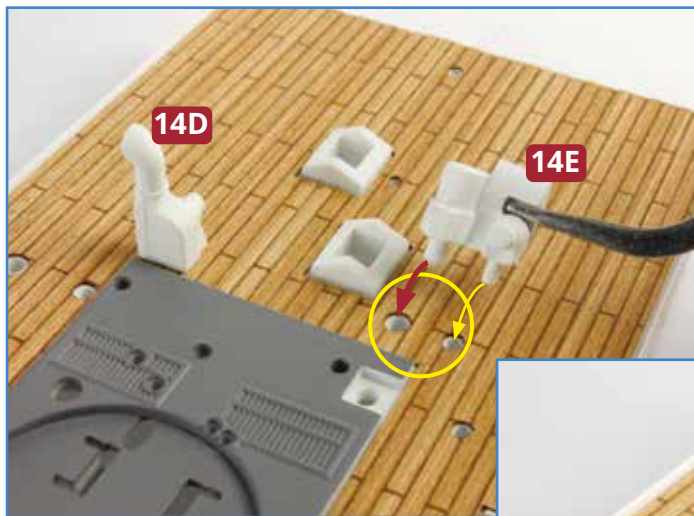
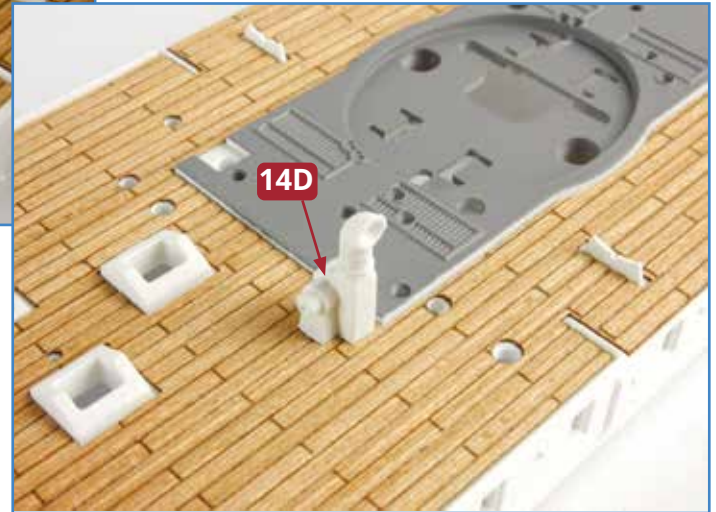

**3** Nehmen Sie den Lüfter **14E** und führen Sie ihn zu den Bohrungen, die im oberen Bild eingekreist sind. Auch bei diesem Lüfter sind die beiden Zapfen unterschiedlich groß: Der rote Pfeil weist vom größeren Zapfen zum größeren Loch.

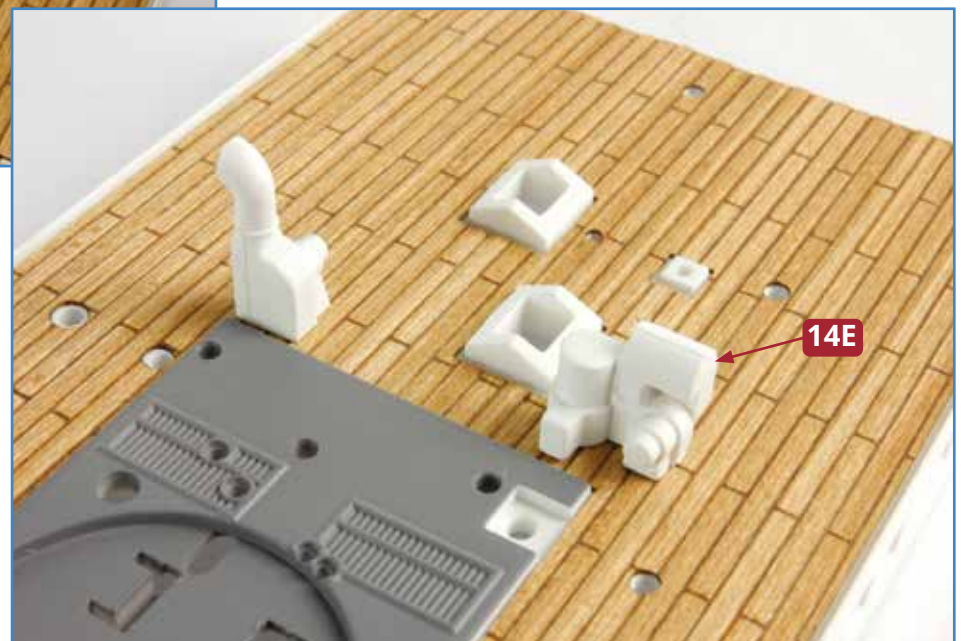

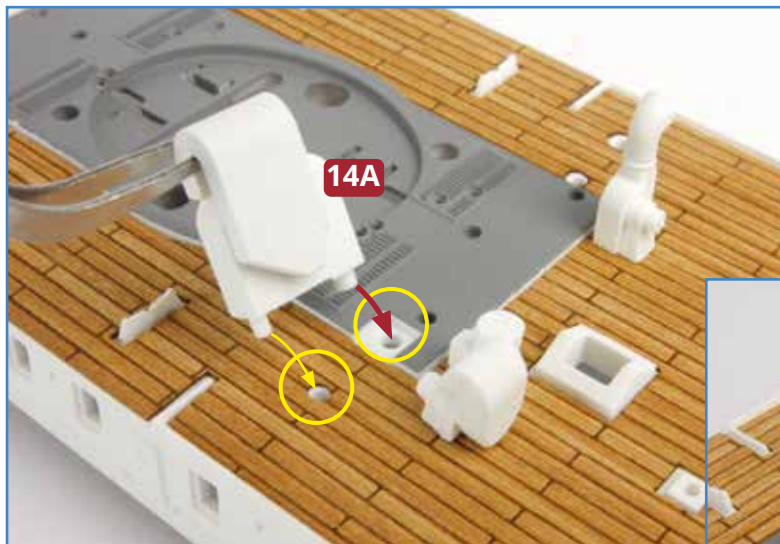

**4** Nehmen Sie den Schwanenhalslüfter **14A**. Achten Sie auch hier wieder darauf, dass Sie den größeren Zapfen (roter Pfeil, links) in das größere Loch einfügen. Geben Sie gegebenenfalls etwas Sekundenkleber auf die beiden Zapfen.

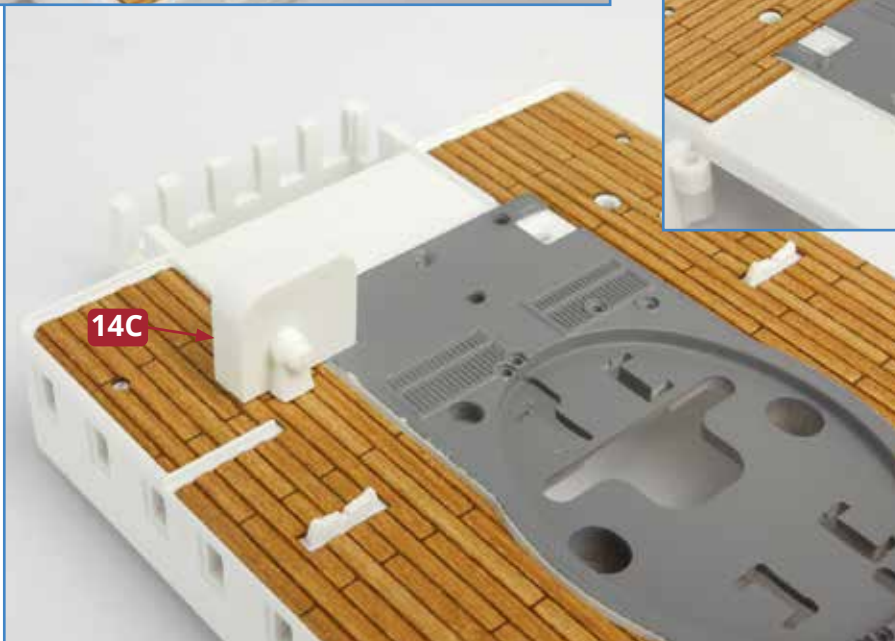
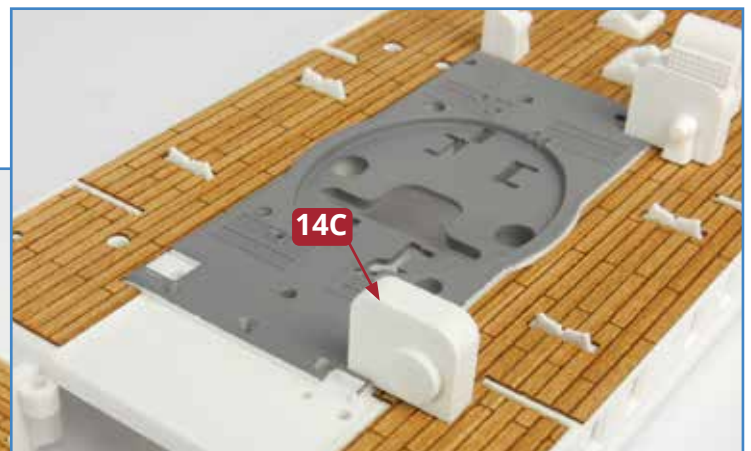
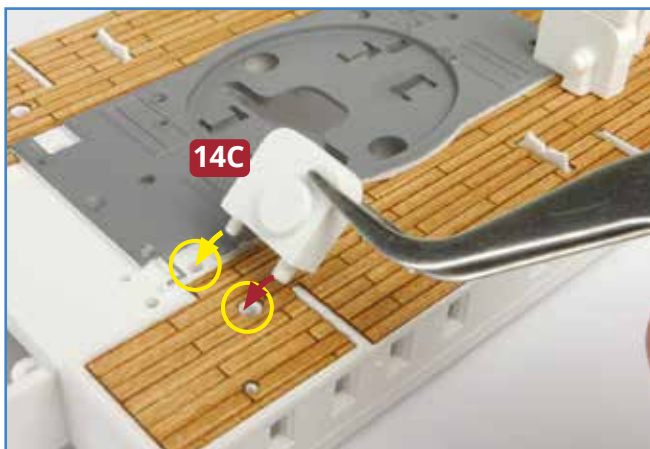
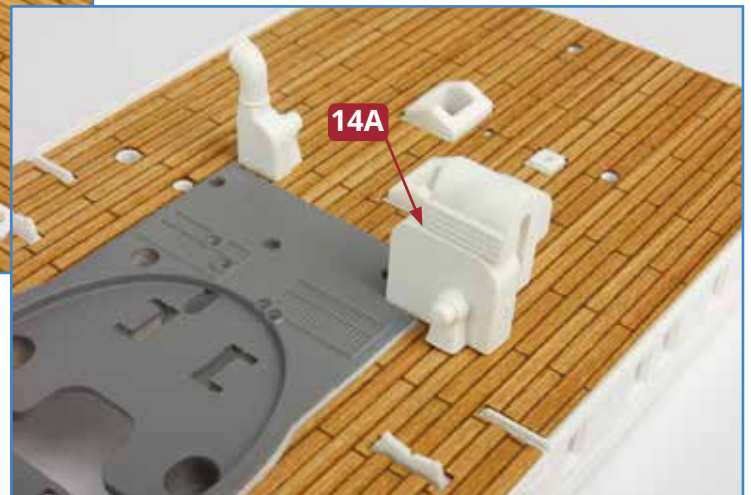

**5** Der Lüfter **14C** gehört auf das backbord-vordere Ende des Decksbelags **14H**: Wie beim Lüfter zuvor wird ein Zapfen in den weiß ausgesparten Bereich der grauen Fläche eingefügt. Der größere Zapfen wird in die Bohrung im Decksbelag eingefügt. Verwenden Sie auch hier zum Fixieren des Lüfters gegebenenfalls etwas Sekundenkleber.

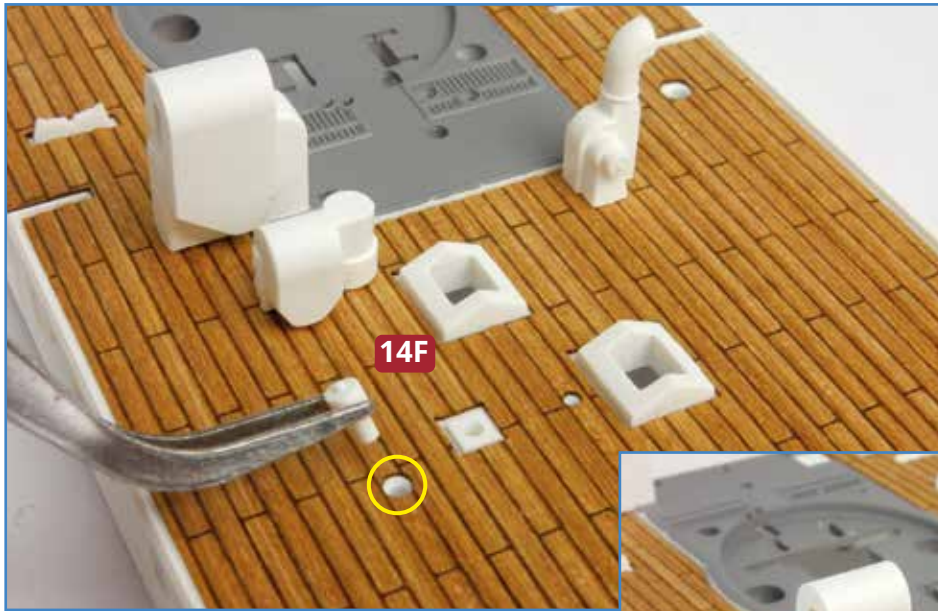

**6** Der Lufteinlass **14F** gehört in das kleine Loch im hinteren Bereich des Decksbelags. Drücken Sie seinen Zapfen vorsichtig bis zum Anschlag hinein, wie im unteren Foto abgebildet.

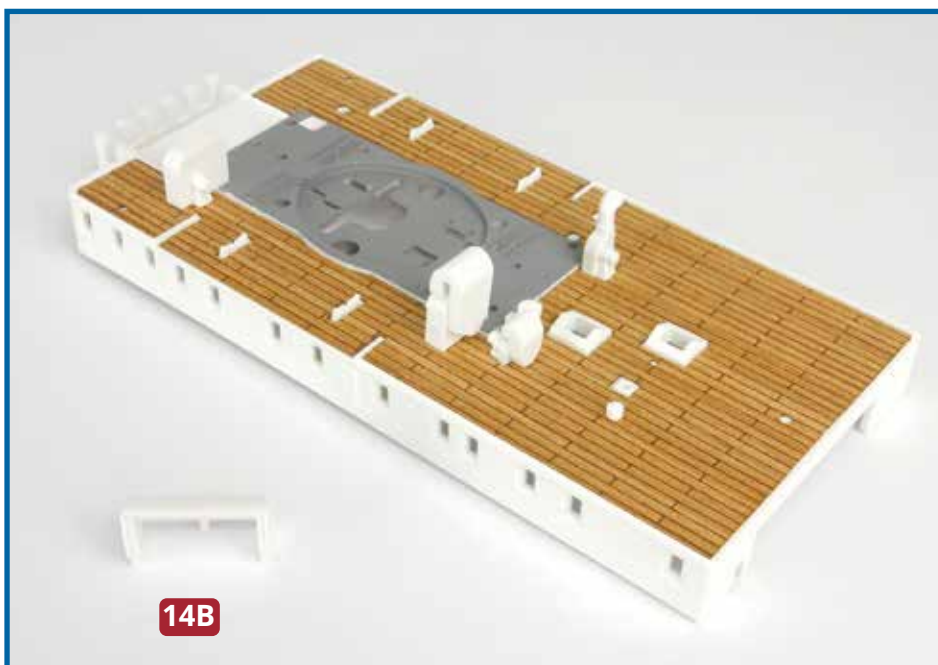
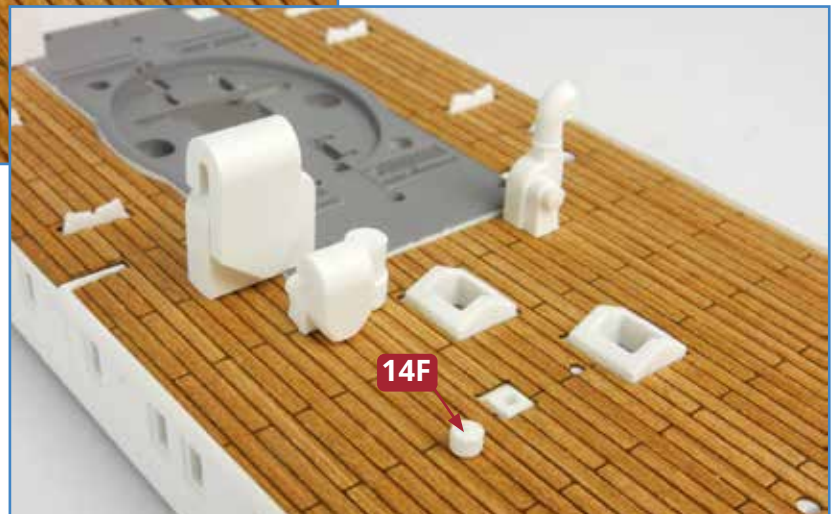

## Das Bauergebnis

Der Decksbelag wurde auf dem Dach der Offiziersunterkünfte angebracht. Lüfter und ein Lufteinlass wurden montiert. Der Lufteinlass **14B** wird erst in einer späteren Ausgabe verwendet. Bewahren Sie den Einlass und die gesamte Baugruppe an einem sicheren Ort auf.