

# ZUSAMMENSETZEN DES RECHTEN SCHULTERGELENKS

In dieser Ausgabe fügst Du die Zubehörteile der rechten Schulter zusammen, inklusive des Gelenks und der inneren Feder.

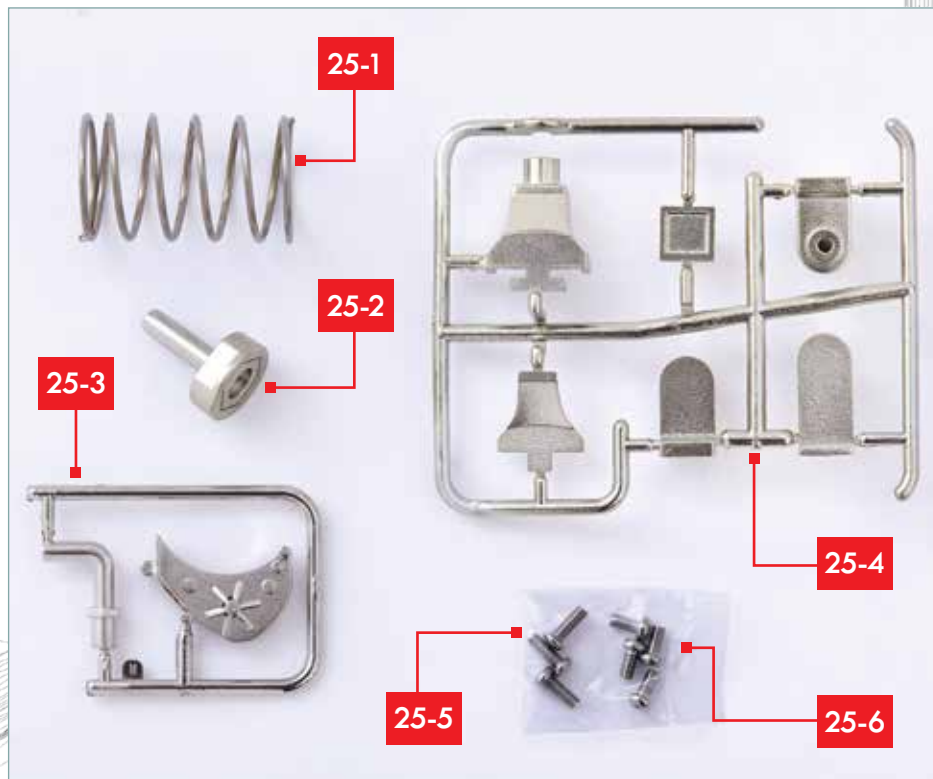
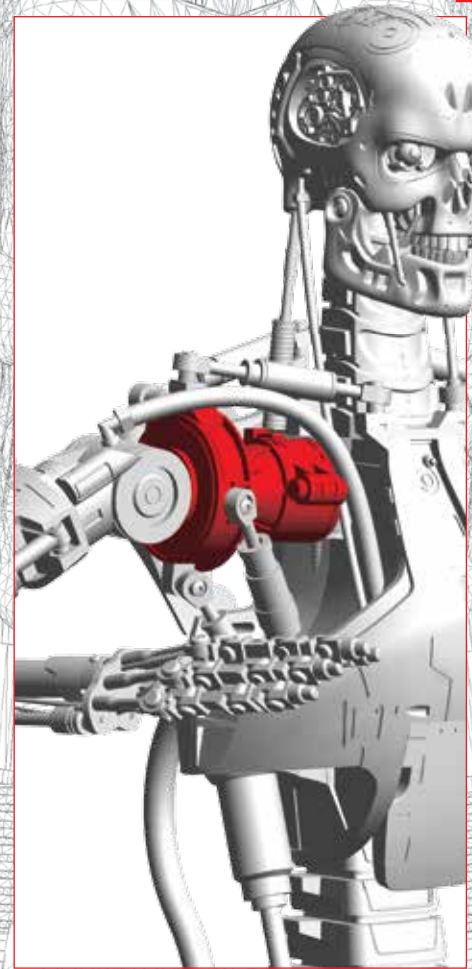

## BAUTEILE

- 25-1** Rechte Schulter-Feder
- 25-2** Rechter Schulter-Pin
- 25-3** Zubehör rechte Schulter
- 25-4** Zubehör rechte Schulter
- 25-5** 3 Schrauben PM (3 x 8 mm)  
(1 Reserve)
- 25-6** 4 Schrauben PM (3 x 6 mm)  
(1 Reserve)

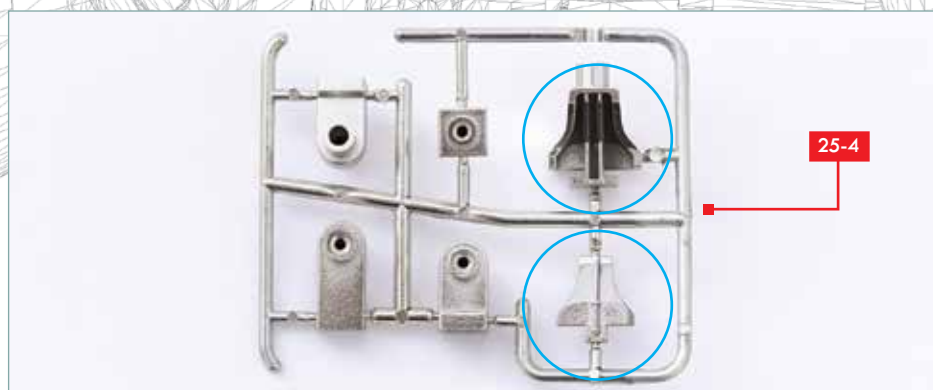

## SCHRITT 1

Schneide die beiden großen Schulter-Zubehörteile (eingekreist) aus dem Plastikrahmen **25-4**. Glätte alle brüchigen Stellen an den Bauteilen mit einer Schlichtfeile oder mit Sandpapier, nachdem Du sie aus dem Rahmen geschnitten hast. Teste, wie die Bauteile zusammenpassen.

## DES WEITEREN BENÖTIGST DU

Einen Kreuzschlitz-Schraubendreher, eine Schneidematte oder andere geeignete Unterlage sowie Sekundenkleber, Pinzette und Schlichtfeile oder Sandpapier. Zudem die Schulter-Baugruppe aus Ausgabe 23, das Schultergelenk-Bauteil 23-2 und die Schulterplatte 24-1.



## SCHRITT 2

Gib etwas Sekundenkleber auf den erhöhten Grat des kleineren Bauteils.



## SCHRITT 3

Füge die beiden Bauteile zusammen wie gezeigt, um Schulter-Zubehör **A** zu erzeugen. Identifiziere die „Naht“ und den „Fuß“ an diesem Schulter-Zubehör.

## SCHRITT 4

Schneide die restlichen Bauteile aus dem ersten Rahmen und ordne sie an wie im Bild. Wir haben jedem der Teile zur genauen Bezeichnung einen Buchstaben gegeben. Es ist immer gut, den Sitz der Bauteile zu prüfen, bevor Du Klebstoff aufträgst.

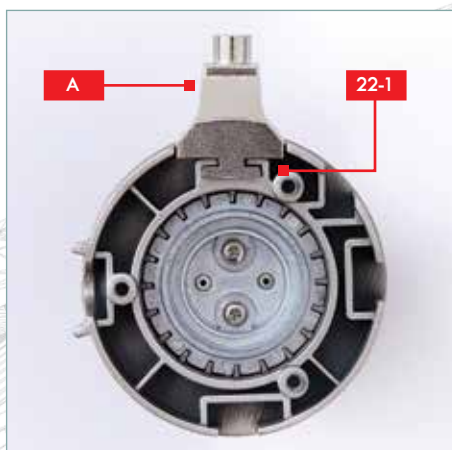
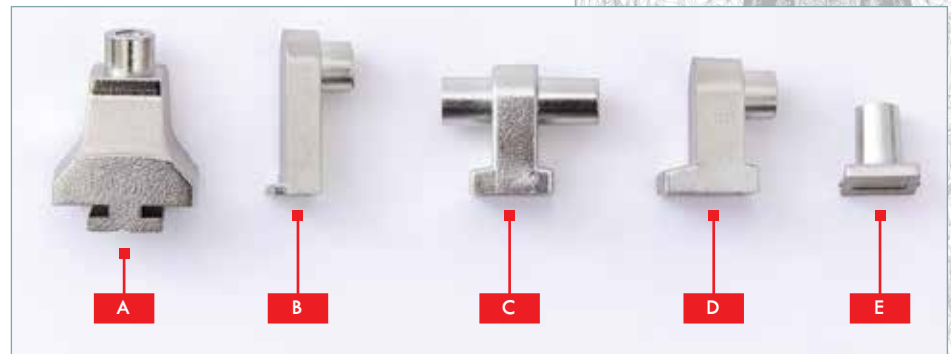

## SCHRITT 5

Nimm die Schultergelenk-Baugruppe aus Ausgabe 23 inklusive des Bauteils **22-1** und richte sie wie im Bild gezeigt aus. Gib etwas Sekundenkleber auf den „Fuß“ von Zubehöriteil **A** und stecke es in die obere Fassung von Bauteil **22-1**. Aus diesem Winkel betrachtet zeigt die „Naht“ von Bauteil A von Dir weg.



## SCHRITT 6

Gib etwas Sekundenkleber auf den Fuß von Bauteil **B** und fixiere es wie im Bild gezeigt in der entsprechenden Fassung von Bauteil **22-1**.



## SCHRITT 7

Gib etwas Sekundenkleber auf den Fuß von Bauteil **C** und fixiere es wie im Bild gezeigt in der entsprechenden Fassung von Bauteil **22-1**.



## SCHRITT 8

Gib etwas Sekundenkleber auf den Fuß von Bauteil **D** und fixiere es wie im Bild gezeigt in der entsprechenden Fassung von Bauteil **22-1**.



## SCHRITT 9

Prüfe die Ausrichtung von Bauteil **23-1** im Inneren von Bauteil **22-1**. Stelle sicher, dass die Schrauben wie im blauen Kreis ausgerichtet sind. (Siehe auch Schritt 3 von Ausgabe 23.) Gib etwas Sekundenkleber auf den Fuß von Bauteil **E** und fixiere es wie im Bild gezeigt in der Fassung an der linken Seite von Bauteil **22-1**.



## SCHRITT 10

Nimm die Schulterfeder **25-1** und füge sie in die Mitte des Schultergelenks innerhalb des Randes von Bauteil **23-1** ein.

## SCHRITT 11

Nimm Bauteil **24-1** und teste, wie es über die Feder **25-1** passt. Beachte, dass drei der Schraublöcher von Bauteil **24-1** mit den Schraubmuffen von Bauteil **22-1** fluchten (im Bild rechts angedeutet durch die blauen Pfeile).

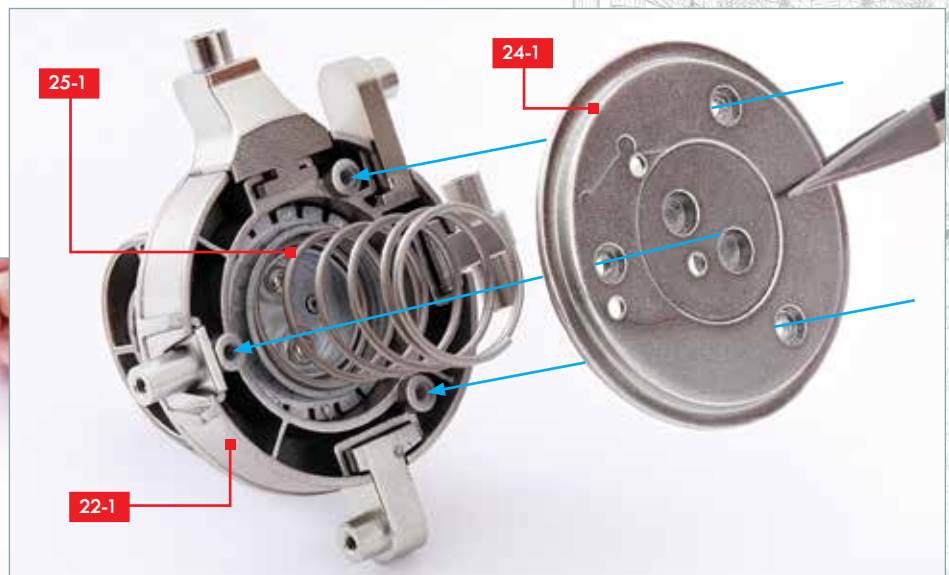
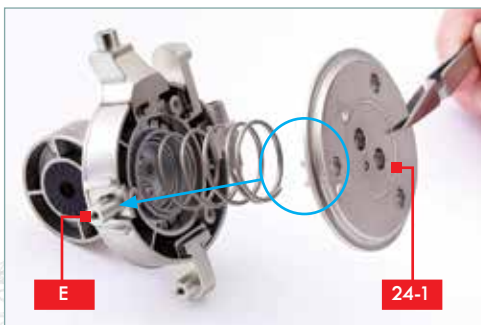

### EXPERTENTIPP!

Beachte, dass es an der Seite von Bauteil **24-1** einen gekerbten Aufhänger (im linken Bild eingekreist) gibt, der über den Arm von Bauteil **E** passt, wie durch den Pfeil angedeutet.

## SCHRITT 12

Wenn die Ausrichtung korrekt ist, fixiere Bauteil **24-1** mit drei Schrauben PM (3 x 6 mm, eingekreist).





## SCHRITT 13

Schneide das sichelförmige Bauteil aus dem Plastikrahmen **25-3**. Gib eine sehr kleine Menge Sekundenkleber auf die zwei erhöhten Zapfen auf der Rückseite des Bauteils (eingekreist).

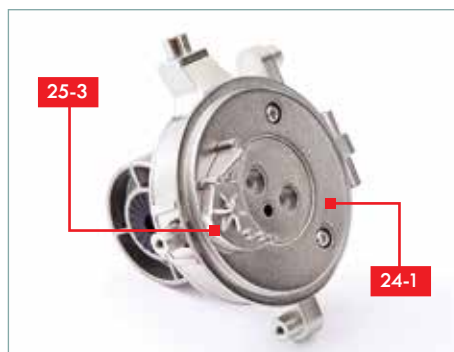

## SCHRITT 14

Fixiere das Bauteil in der Aussparung von Bauteil **24-1**.



## SCHRITT 15

Nimm Bauteil **23-2** und identifiziere die beiden erhöhten Schraubmuffen an der Rückseite (eingekreist). Teste, wie sie in die beiden vertieften Schraublöcher in der Mitte von Bauteil **24-1** passen.

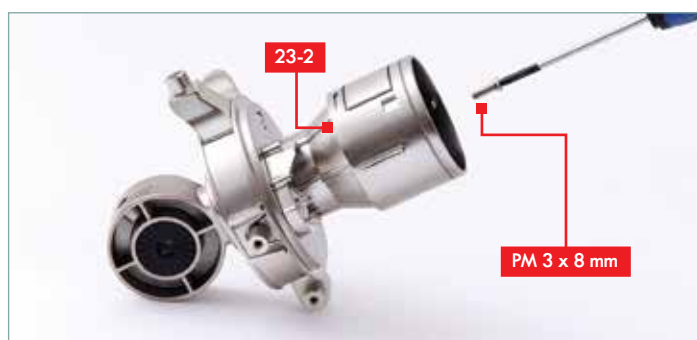

## SCHRITT 16

Setze das Schulter-Bauteil **23-2** auf die Schultergelenk-Baugruppe und fixiere es mit zwei Schrauben PM (3 x 8 mm).



## SCHRITT 17

Schneide das Röhrchen aus dem Rahmen **25-3**. Nachdem Du den Sitz des Röhrchens getestet hast (siehe nächster Schritt), gib eine kleine Menge Sekundenkleber auf das eingekerbte Ende, wie im Bild gezeigt.



## SCHRITT 18

Fixiere das Röhrchen mit dem geklebten Ende voran im Loch an der Seite von Bauteil **21-1**.



## BAUFORTSCHRITT

Du hast das Schultergelenk zusammengesetzt: Bauteil **21-1** ist nun fixiert, sodass es nicht mehr verrutschen kann. Bauteil **25-2** wird in der nächsten Ausgabe verwendet.



# VERBINDEN DES RECHTEN ARMS MIT DEM SCHULTERGELENK

In dieser Ausgabe wirst Du die Baugruppen des Ober- und Unterarms zusammenfügen und eine weitere Komponente der linken Schulter erhalten.

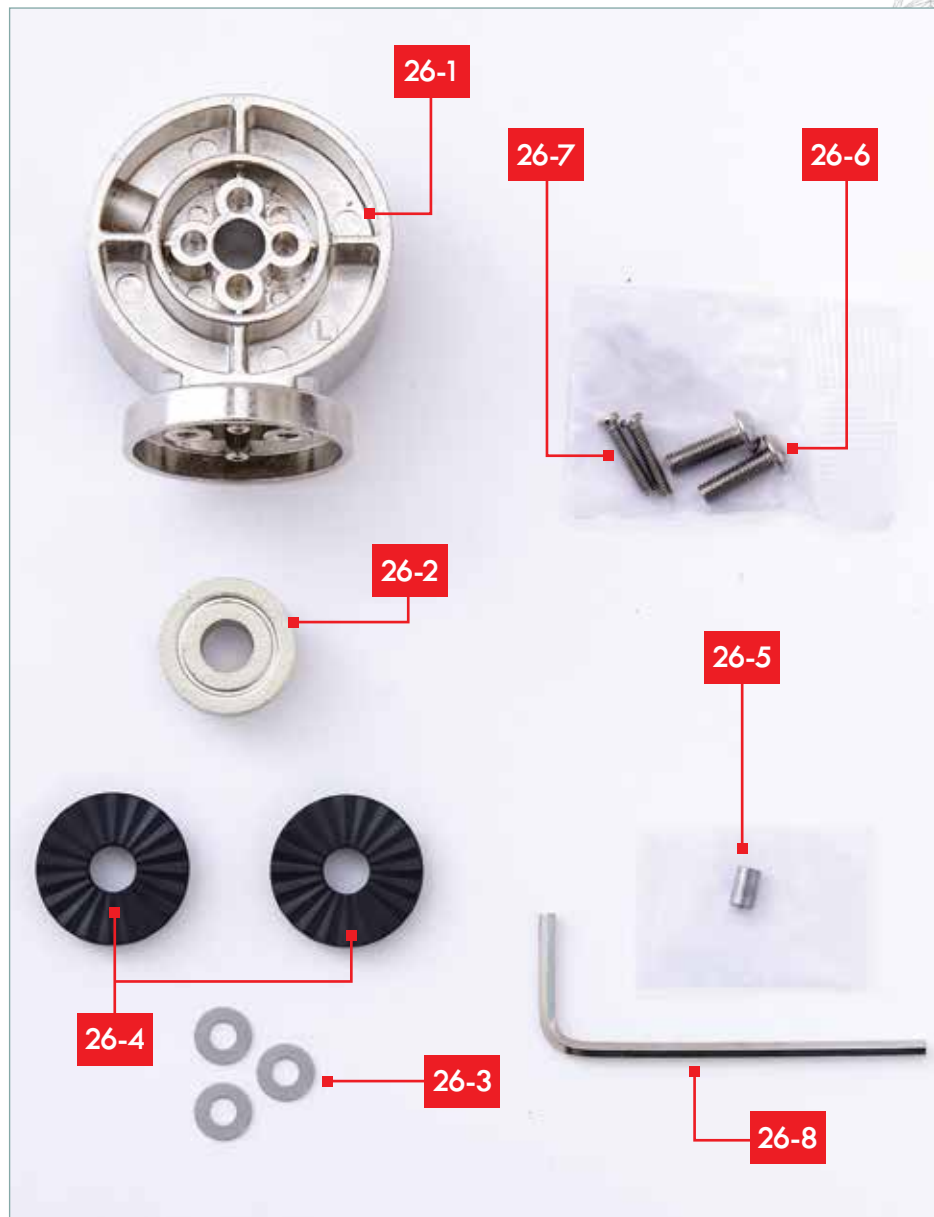
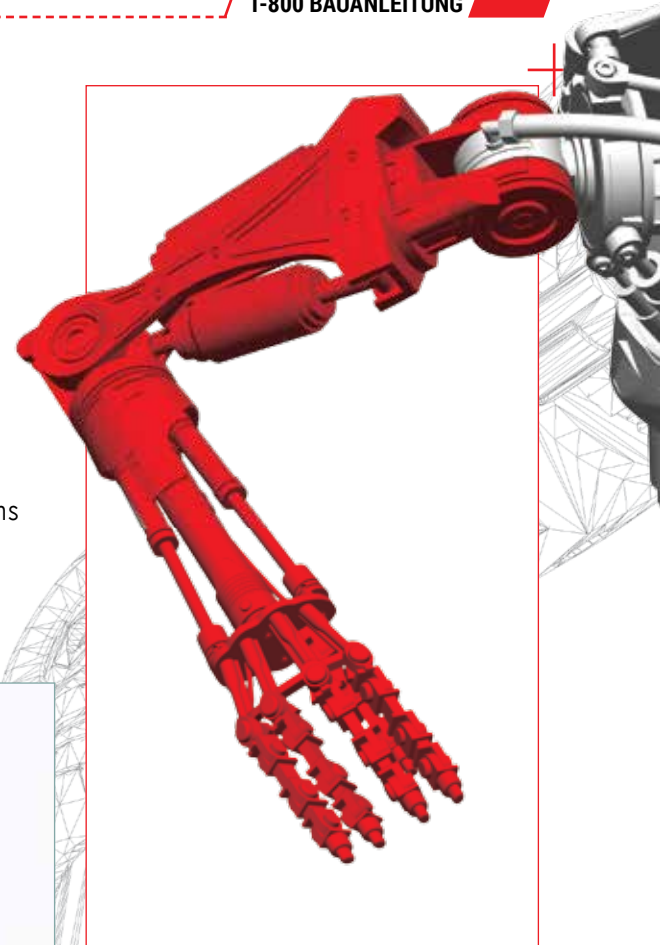

## BAUTEILE

- 26-1 Linke Schulter
- 26-2 Rechtes Ellenbogenteil
- 26-3 3 Unterlegscheiben
- 26-4 2 rechte Ellenbogenteile
- 26-5 Kleiner Zylinder
- 26-6 2 Inbusschrauben PM (3 x 10 mm)  
(1 Reserve)
- 26-7 2 Schrauben PM (3 x 10 mm)  
(1 Reserve)
- 26-8 Inbusschlüssel

## DES WEITEREN BENÖTIGST DU

Einen Kreuzschlitz-Schraubendreher und Sekundenkleber. Zudem die Hand- und Unterarmbaugruppe aus Ausgabe 24, die Oberarmbaugruppe aus Ausgabe 7 und den rechten Ellenbogen-Pin 25-2 aus Ausgabe 25.

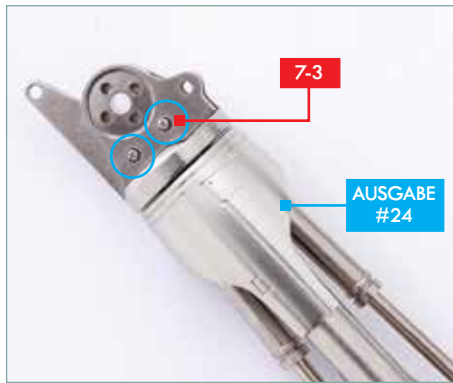

## SCHRITT 1

Nimm die Unterarm- und Hand-Baugruppe aus Ausgabe 24. Identifiziere die beiden Schrauben PM (2 x 6 mm), die das Bauteil **7-3** zusammenhalten.



## SCHRITT 2

Löse die Schrauben, um Bauteil **7-3** abzunehmen. Lege die Schrauben an einem sicheren Ort beiseite.



## SCHRITT 3

Nimm eine der schwarzen Scheiben für den rechten Ellenbogen (**26-4**) und gebe etwas Sekundenkleber auf jeden der vier Zapfen.



## SCHRITT 4

Füge die schwarze Scheibe in die Aussparung an der Oberseite des Unterarms ein (**7-2**). Die vier Zapfen passen in die Aussparungen des Bauteils. Wiederhole Schritt 3 mit der zweiten Gummischeibe **26-4** und setze sie in Bauteil **7-3** ein. Auch hier passen die vier Zapfen in die vier Löcher des Bauteils.



## SCHRITT 5

Gib den kleinen Zylinder **26-5** in das Loch oben an Bauteil **7-2**. Der Zylinder sitzt nur lose, Du musst ihn also an seinem Platz halten.



## SCHRITT 6

Nimm die Oberarm-Baugruppe aus Ausgabe 7. Beachte, dass die beiden Arme an diesem Bauteil unterschiedliche Verbindungstypen an den Enden haben (**4-5** und **4-6**).



## SCHRITT 7

Passen einen der Zapfen am Ende von Bauteil **4-5** von unten in das Loch an der Seite von Bauteil **7-2** (eingekreist).

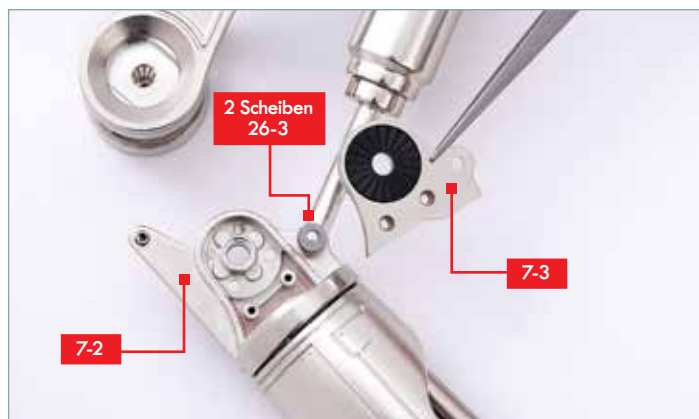

## SCHRITT 8

Wenn der Arm richtig platziert ist, setze zwei Unterlegscheiben **26-3** auf den Zapfen des Arms **4-5**. Füge dann Bauteil **7-3** wieder an Bauteil **7-2**.



## SCHRITT 9

Der zweite Zapfen von Bauteil **4-5** wird mithilfe des Lochs an der Seite von Bauteil **7-3** festgehalten. Setze die zwei Schrauben PM (2 x 6 mm) wieder ein.



## SCHRITT 10

Drehe die Baugruppe um und ziehe das Mittelteil des Oberarms über das obere Ende des Unterarms. Gehe sicher, dass der Zylinder **26-5** in Bauteil **7-2** korrekt sitzt.



## SCHRITT 11

Beachte, dass sich an einer Seite von Bauteil **4-6** eine kleine Aussparung um das Loch herum befindet. Diese Seite sollte beim Zusammensetzen oben sein.

## SCHRITT 12

Passe die Länge von Bauteil **4-6** so an, dass es auch über den Zylinder im Loch von Bauteil **7-2** ragt. Gehe zugleich sicher, dass sich das Mittelteil des Unterarms zwischen den Mittelteilen des Oberarms befindet. Fixiere Bauteil **4-6** mit einer Schraube PM (2 x 10 mm). Der Kopf der Schraube passt in die Aussparung von Bauteil **4-6**.



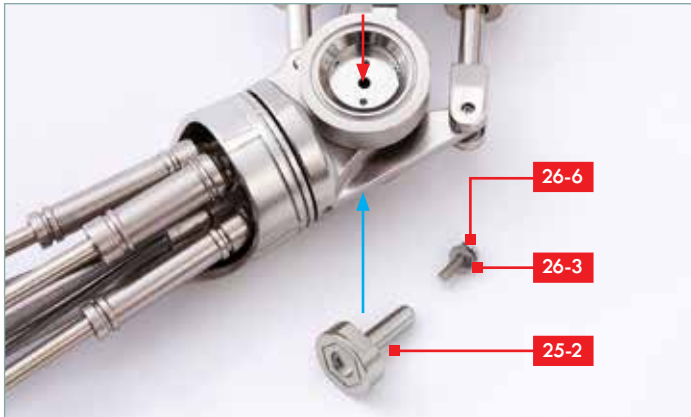

## SCHRITT 13

Ziehe die Unterlegscheibe **26-3** über die Inbusschraube PM (3 x 10 mm) **26-6**. Nimm den Schulter-Pin **25-2** aus der letzten Ausgabe und drücke den Schaft von unten durch das Ellenbogengelenk, wie mit dem blauen Pfeil angedeutet. Füge die Inbusschraube in das Loch in der Mitte des Ellenbogengelenks ein, angezeigt durch den roten Pfeil.



## SCHRITT 14

Schraube das Gelenk mithilfe des Inbusschlüssels **26-8** zusammen. Die Schraube regelt den Widerstand der Gelenkbewegung. Ziehe sie also nicht zu fest, damit der Ellenbogen gut beweglich bleibt.



## SCHRITT 15

Nimm Bauteil **26-2** und prüfe, wie es in die Mitte des Ellenbogengelenks passt (siehe nächster Schritt). Gib etwas Sekundenkleber auf die beiden erhöhten Zapfen von Bauteil **26-2**.



## SCHRITT 16

Fixiere Bauteil **26-2** in der Mitte des Ellenbogengelenks wie gezeigt.

## BAUFORTSCHRITT

Der Unter- und Oberarm wurden miteinander verbunden. Das linke Schulter-Bauteil **26-1** wird in einer späteren Ausgabe verwendet.

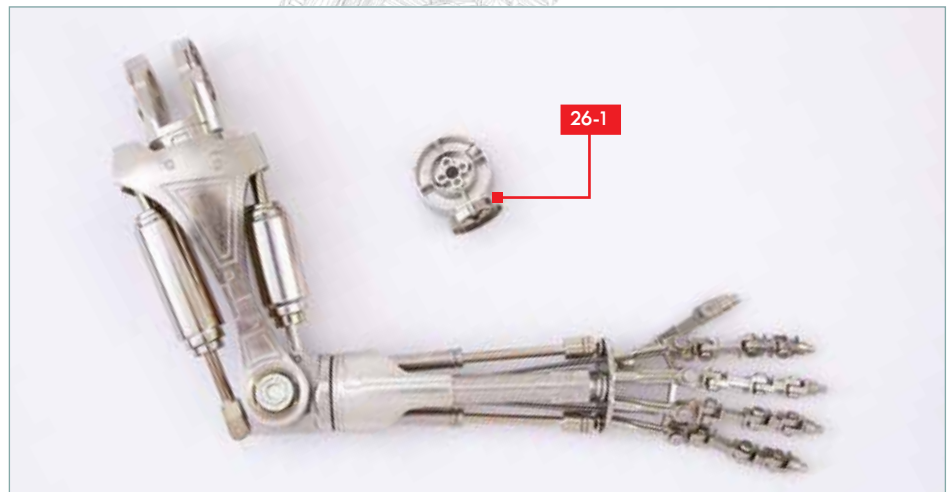



# ZUSAMMENSETZEN DER LINKEN UND RECHTEN SCHULTER

In dieser Ausgabe wirst Du die linken Schulter-Einsätze montieren und den rechten Schultersockel zusammensetzen.

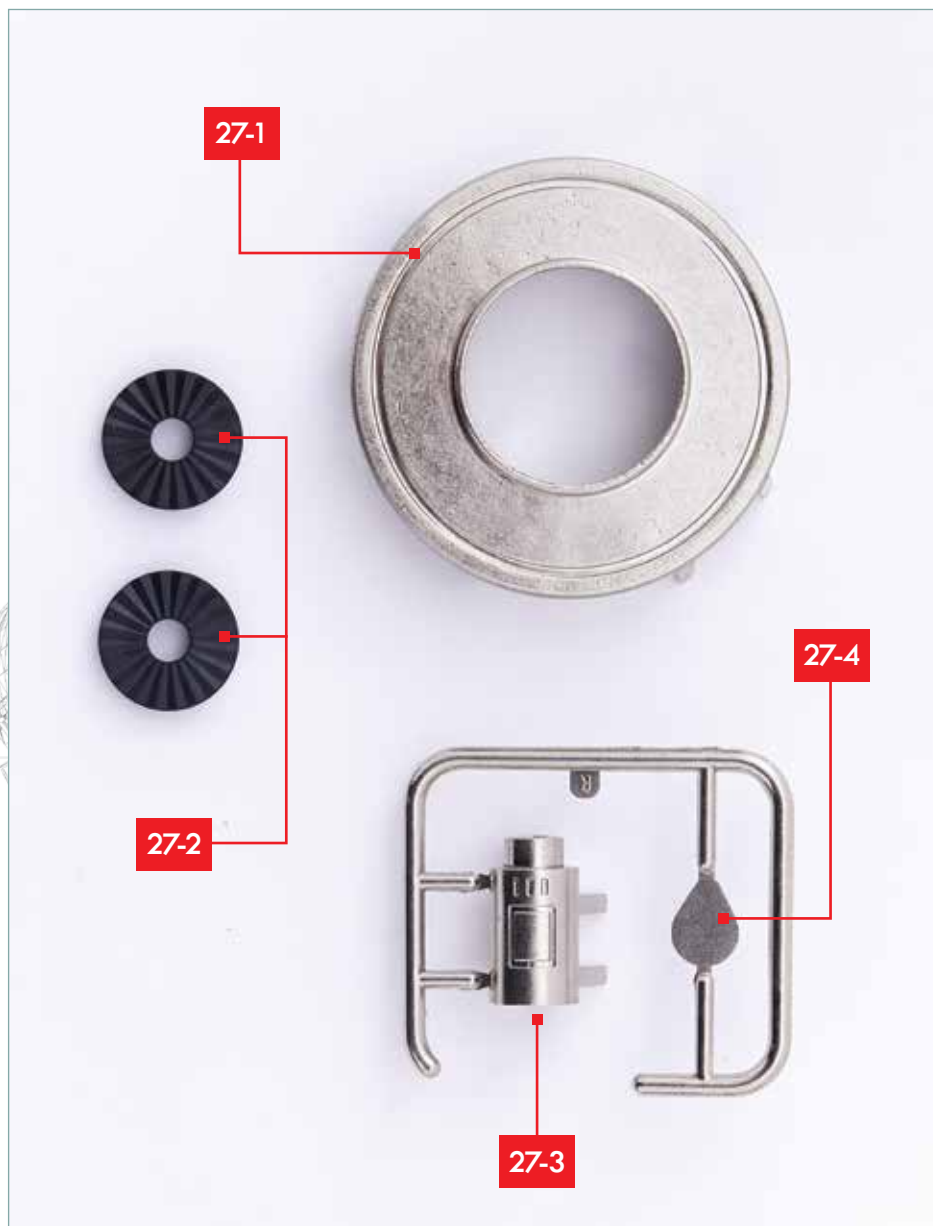
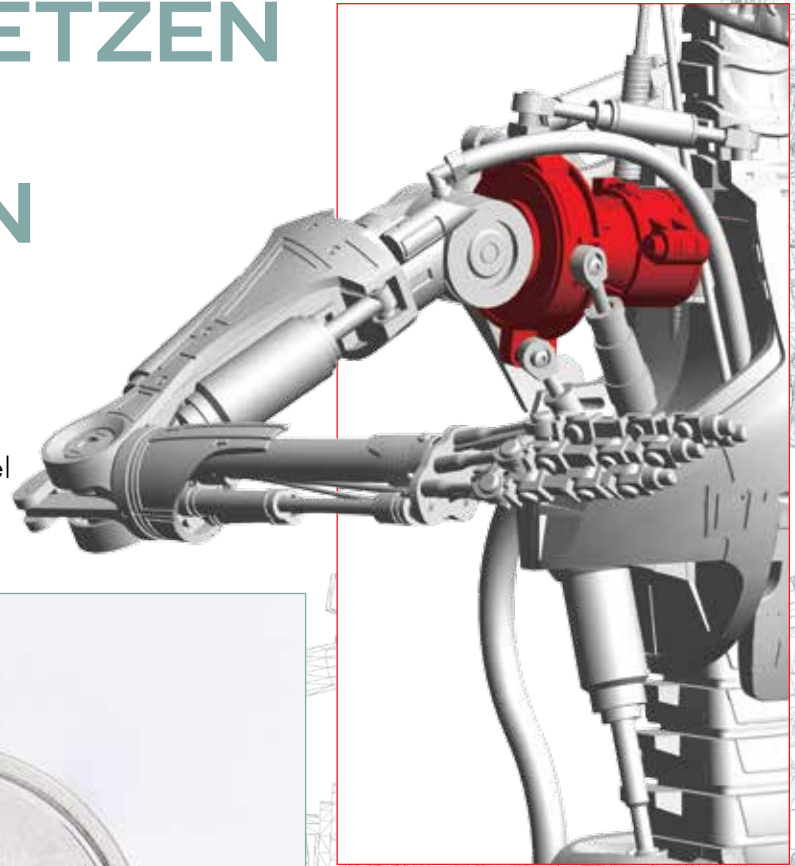

## BAUTEILE

- 27-1 Linke Schulterplatte
- 27-2 2 Linke Schulter-Einsätze
- 27-3 Rechter Schultersockel
- 27-4 Rechter Schultersockel-Verschluss

## DES WEITEREN BENÖTIGST DU

Einen Kreuzschlitz-Schraubendreher, Sekundenkleber, Zahnstocher und Schleifpapier. Zudem der Bauteil 26-1, mitgeliefert in der letzten Ausgabe und die rechte Schulter-Baugruppe aus Ausgabe 25.



## SCHRITT 1

Nimm Bauteil **26-1** aus der letzten Ausgabe und einen der linken Schulter-Einsätze **27-2**. Gib etwas Sekundenkleber auf die Seiten der vier angehobenen Flächen von Bauteil **27-2**.

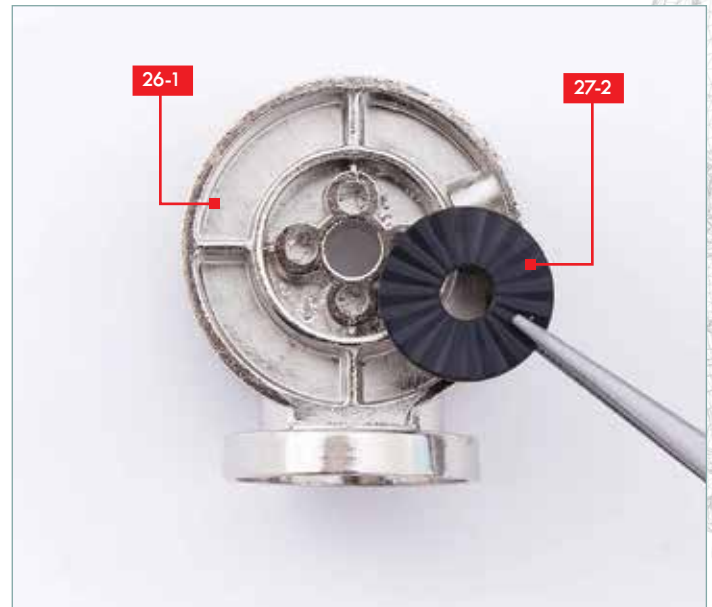

## SCHRITT 2

Fixiere den Einsatz **27-2** mittig auf einer Seite von Bauteil **26-1**.



## SCHRITT 3

Nimm das zweite Bauteil **27-2** und gebe etwas Sekundenkleber auf die vier angehobenen Flächen.



## SCHRITT 4

Fixiere Bauteil **27-2** auf der anderen Seite von Bauteil **26-1**.

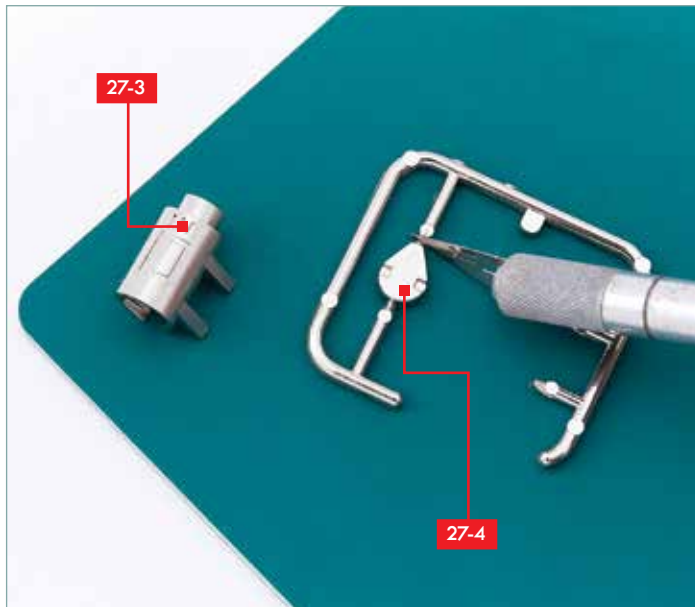

## SCHRITT 5

Schneide Bauteile **27-3** und **27-4** aus dem Rahmen und glätte alle unebenen Kanten.



## SCHRITT 6

Setze beide Teile testweise zusammen und gib dann etwas Sekundenkleber in die Aussparungen an der Rückseite von Bauteil **27-4**.



## SCHRITT 7

Fixiere Bauteil **27-4** an der Rückseite von Bauteil **27-3**.



## SCHRITT 8

Nimm die rechte Schulter-Baugruppe aus Ausgabe 25. Teste, wie der Schlitz in Bauteil **27-3** mit der Leiste an der Seite Bauteil **23-2** zusammenpasst. Gehe sicher, dass Du die Bauteile korrekt ausrichtest (siehe eingerücktes Bild).



## SCHRITT 9

Gib etwas Sekundenkleber auf die Leiste von Bauteil **23-2**.



## SCHRITT 10

Klebe Bauteil **27-3** an der Leiste fest.



## BAUFORTSCHRITT

Die Innenteile der linken Schulter wurden in den Hauptteil der linken Schulter gesetzt. Ein Sockel wurde an der rechten Schulter angebracht. Bauteil **27-1** wird in einer späteren Ausgabe verwendet.

# WEITERER ZUSAMMENBAU DER LINKEN UND RECHTEN SCHULTERN

In dieser Ausgabe ergänzt Du die rechte Schulter um eine Schulterplatte sowie Schulterkappen, und setzt den Bau der linken Schulter fort.

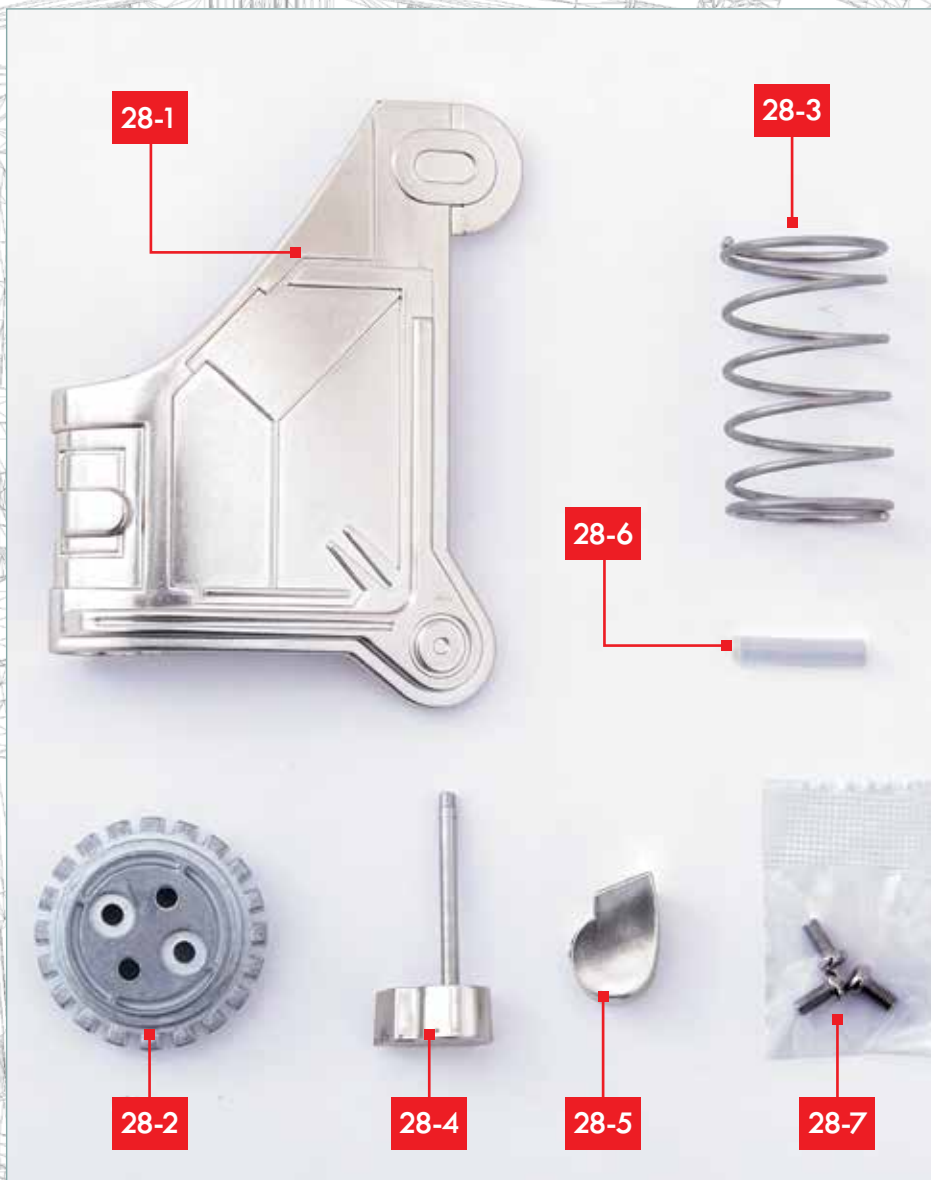
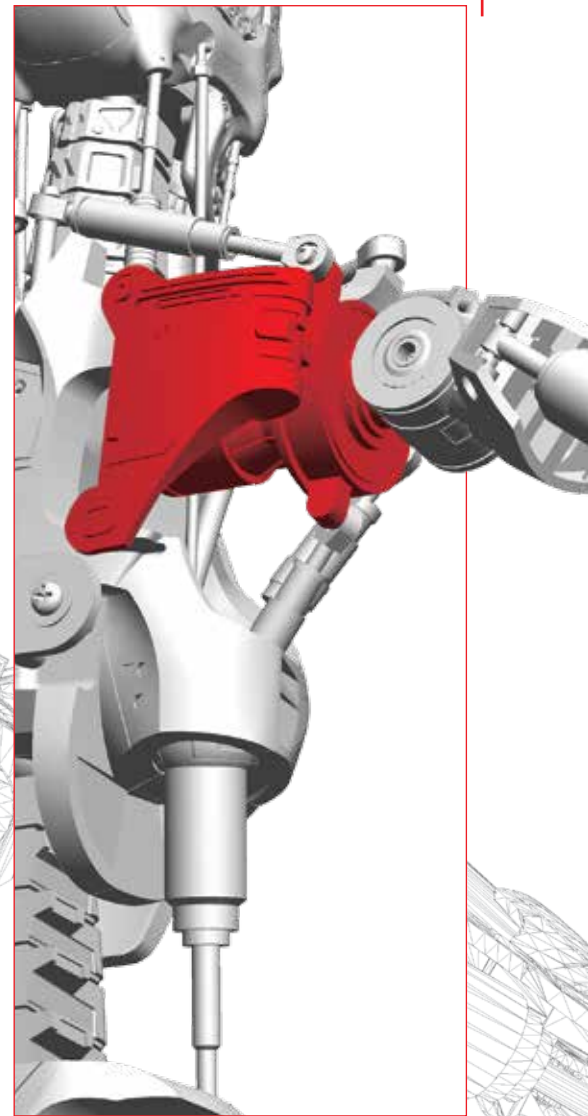

## BAUTEILE

- 28-1 Rechte Schulterplatte
- 28-2 Linkes Schulter-Zahnrad
- 28-3 Linke Schulter-Feder
- 28-4 Rechte Schulterkappe mit Stab
- 28-5 Rechte Schulterkappe
- 28-6 Rechte Schullerröhre
- 28-7 3 Schrauben PB (3 x 6 mm)  
(1 Reserve)

## DES WEITEREN BENÖTIGST DU

Einen Kreuzschlitz-Schraubendreher sowie die linke und rechte Schulter-Baugruppe aus Ausgabe 27.

## SCHRITT 1

Nimm die Baugruppe aus Ausgabe 27 und führe die Schultererröhre **28-6** in die Seitenfassung (**25-4C**) ein, wie hier gezeigt.

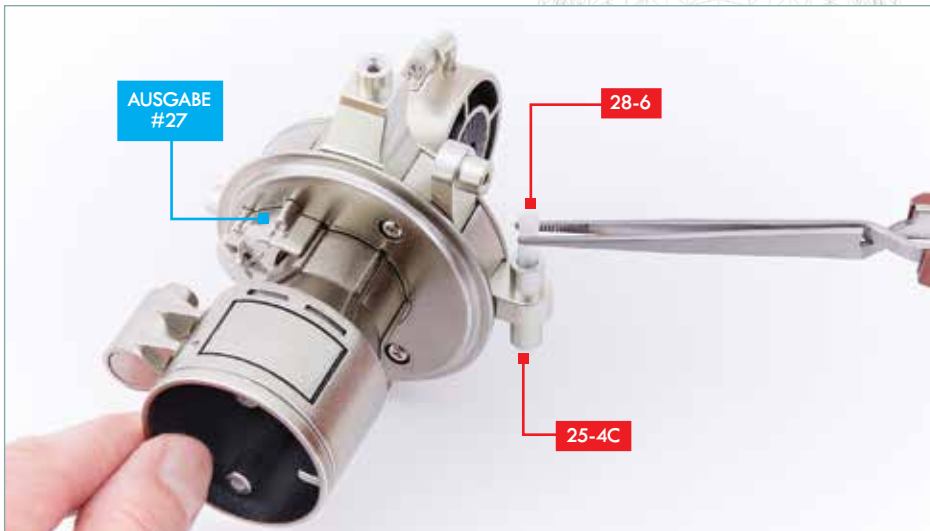

## SCHRITT 2

Setze die Seitenfassung (**25-4C**) an der Schulter-Baugruppe in die Aussparung der Schulterplatte **28-1**.

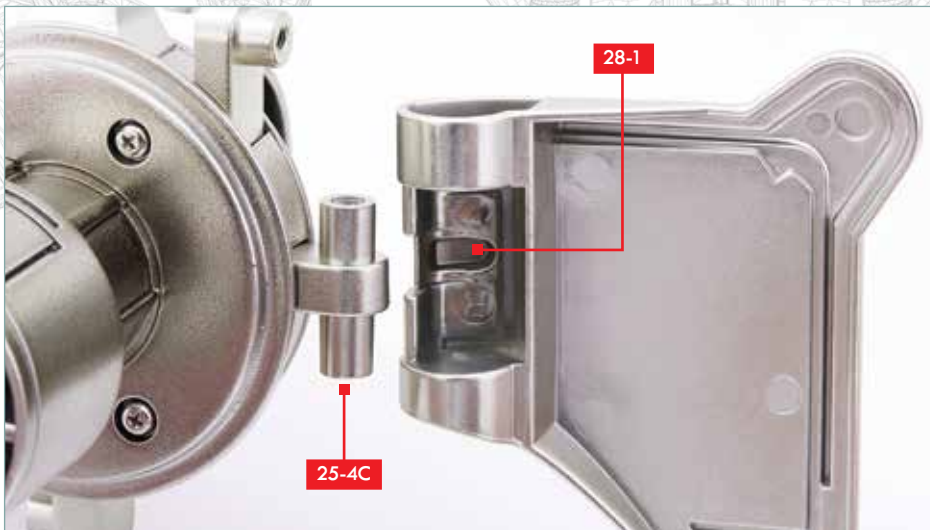

## SCHRITT 3

Führe den Stab von Bauteil **28-4** in das Gelenk, das in Schritt 2 zusammengesetzt wurde. Führe ihn in die Plastikröhre **28-6**, um das Gelenk zusammenzuhalten.



## SCHRITT 4

Setze die rechte Schulterkappe **28-5** auf das untere Ende des Gelenks. Hierbei handelt es sich um eine Steckverbindung.



## SCHRITT 5

Nachdem Du die Ausrichtung der Bauteile geprüft hast, setze das linke Schulter-Zahnrad **28-2** in die Mitte des linken Schulterteils **27-1**, das in der letzten Ausgabe mitgeliefert wurde.

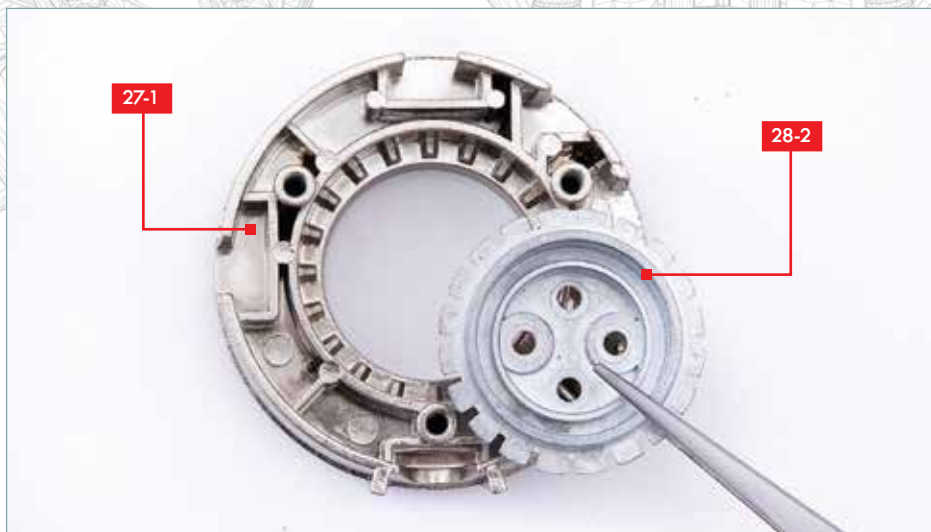

## SCHRITT 6

Bei richtigem Sitz passen die Kerben des Bauteils **28-2** in die mittig gelegenen Zähne von **27-1**.

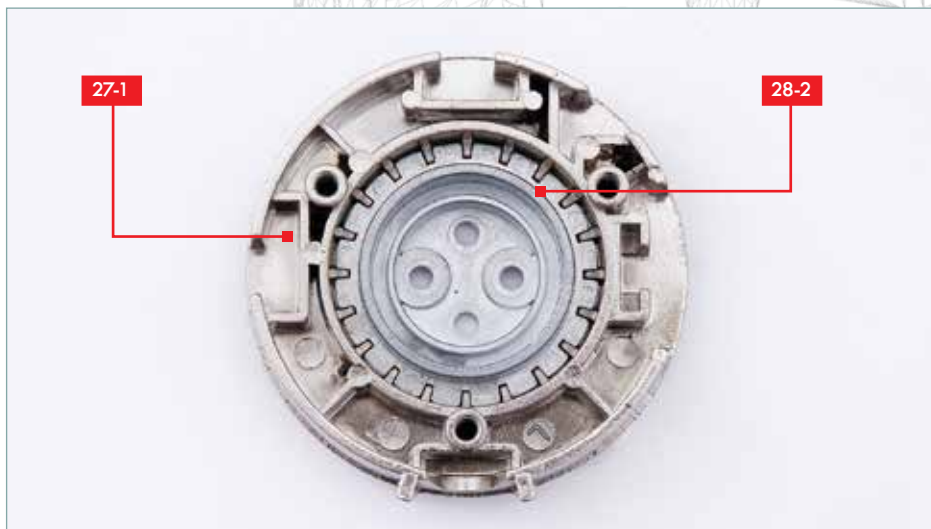

## SCHRITT 7

Nimm die in Ausgabe 27 zusammengesetzten Schulterteile (**26-1** und **27-2**) und platziere sie so auf die Baugruppe **28-2/27-1**, dass die Schraublöcher fluchten (angedeutet mit den blauen Pfeilen) und die erhöhten Zapfen von Bauteil **26-1** in die Löcher von **28-2** passen. Unter Baufortschritt siehst Du die korrekte Ausrichtung der montierten Baugruppe.

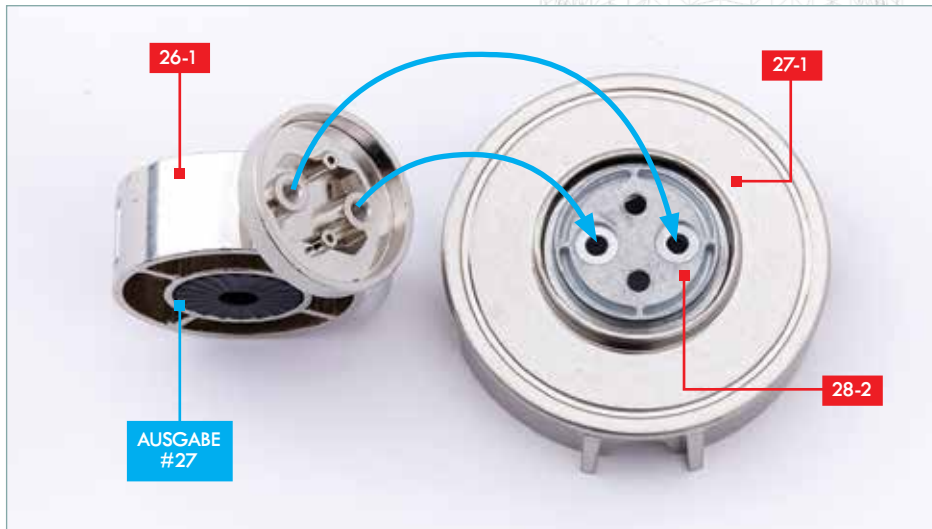

## SCHRITT 8

Fixiere die Bauteile mit zwei Schrauben PM (3 x 6 mm).



## BAUFORTSCHRITT

Bauteile der linken und rechten Schulter wurden zusammengesetzt. Die Feder wird in einer späteren Ausgabe eingesetzt.

