

DAS KNIEGELENK ZUSAMMENBAUEN

In dieser Ausgabe setzt Du das rechte Kniegelenk und eine zugehörige Sehne zusammen.

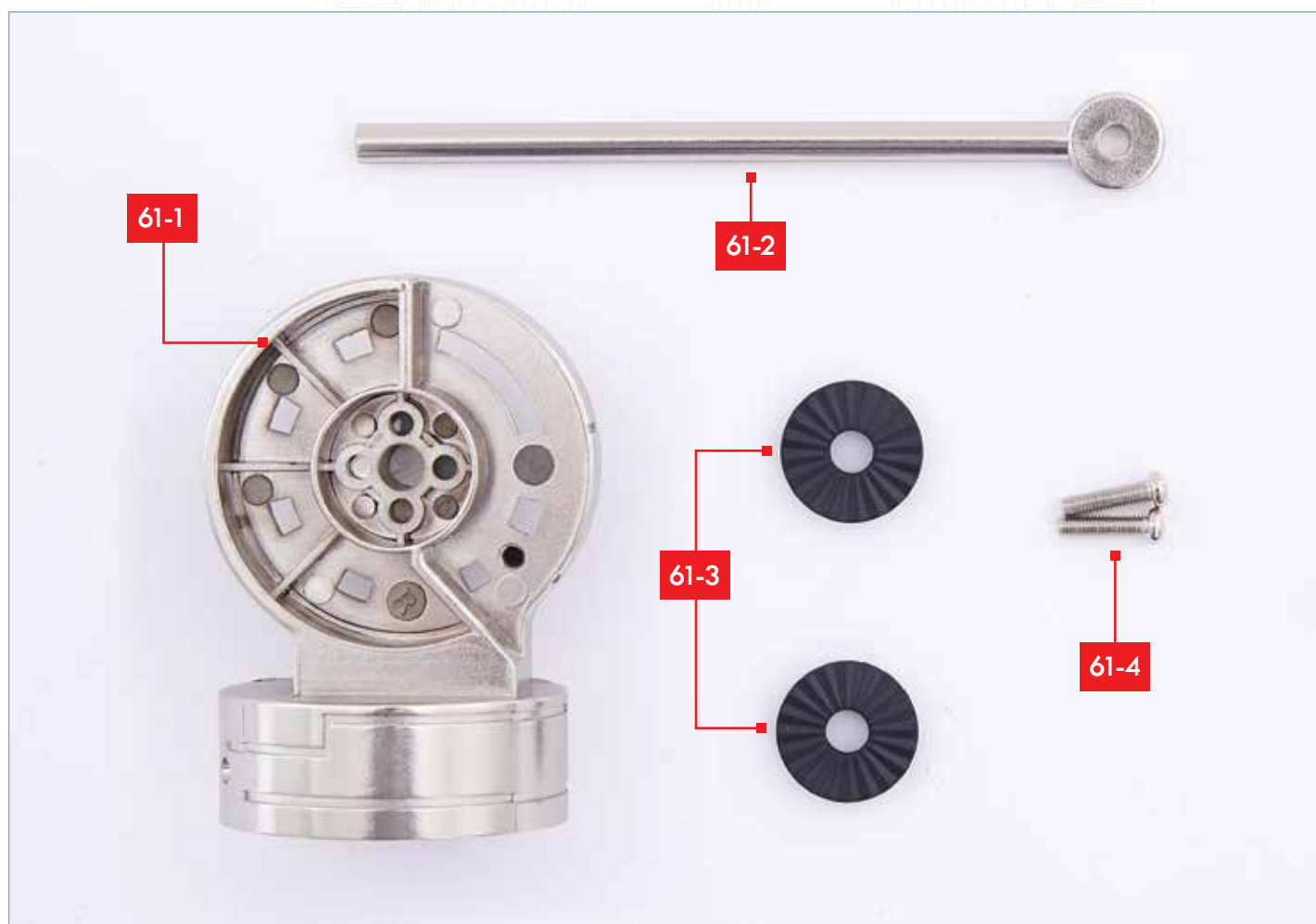
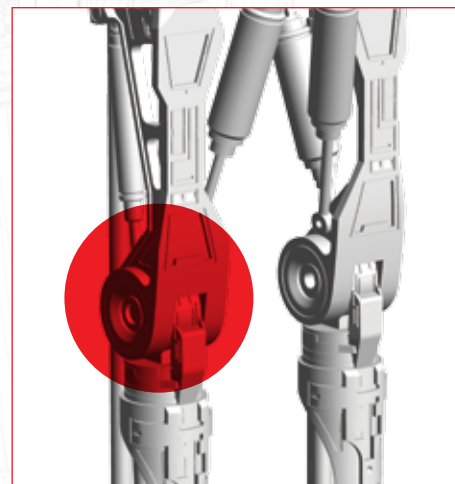

BAUTEILELISTE

- 61-1 Kniegelenk
- 61-2 Sehne für rechtes Bein
- 61-3 2 Gelenkverkleidungen
- 61-4 2 Schrauben PM (3 x 12 mm, 1 Reserve)

DES WEITEREN BENÖTIGST DU

Einen feinen Kreuzschlitz-Schraubendreher sowie Sekundenkleber-Gel und einen Zahnstocher.



SCHRITT 1

Nimm die erste Gelenkverkleidung **61-3**. Beachte die vier erhöhten Zapfen, die in die Aussparungen von Bauteil **61-1** passen werden. Gebe etwas Sekundenkleber auf die Seiten der Zapfen.



SCHRITT 2

Nimm Bauteil **61-1** und identifiziere die vier Aussparungen für die Zapfen von Bauteil **61-3**.



SCHRITT 3

Setze Bauteil **61-3** an seinen Platz an der Seite von Bauteil **61-1** und gehe dabei sicher, dass die Zapfen in den Aussparungen sind. Die Gelenkverkleidung **61-3** sollte sich nicht um den Schaft drehen lassen, wenn sie korrekt positioniert ist.



SCHRITT 4

Drehe Bauteil **61-1** auf die andere Seite und wiederhole Schritt 1 bis 3, um die zweite Gelenkverkleidung **61-3** an der anderen Seite des Kniegelenks zu befestigen.

SCHRITT 5

Hier im Bild die zweite Gelenkverkleidung **61-3**, korrekt in der Mitte von Bauteil **61-1** eingesetzt. Prüfe, ob Bauteil **61-3** komplett fest sitzt.



SCHRITT 6

Nimm die Sehne **61-2** und eine Schraube PM (3 x 12 mm). Beachte die Ausrichtung von Bauteil **61-1**. Identifiziere den Befestigungspunkt für das abgerundete Ende von Bauteil **61-2** an Bauteil **61-1** (eingekreist).

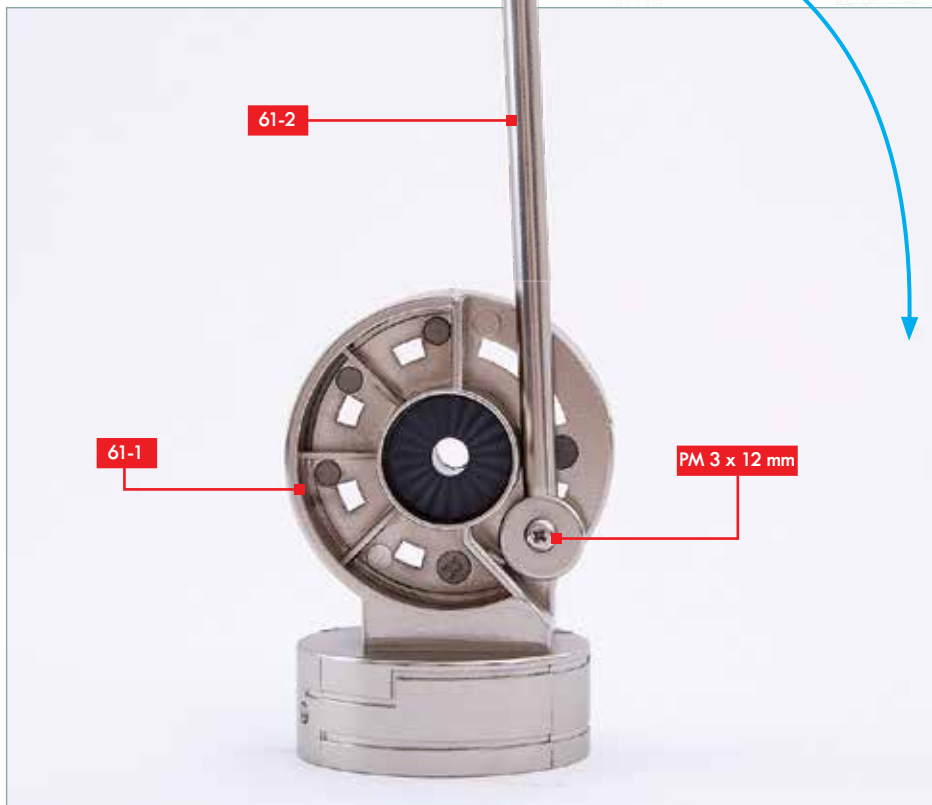

SCHRITT 7

Nutze einen feinen Schraubendreher, um Bauteil **61-2** mit einer Schraube PM (3 x 12 mm) an Bauteil **61-1** zu fixieren. Ziehe die Schraube nicht zu fest, damit das Bauteil in der Lage ist, nach unten zu schwingen (siehe Pfeil).



BAUFORTSCHRITT

Du hast einen Teil des Kniegelenks zusammengesetzt.



KNIESCHEIBE UND KNIEGELENK MONTIEREN

Bringe die Kniescheibe am rechten Knie an und setze das komplette Kniegelenk zusammen.

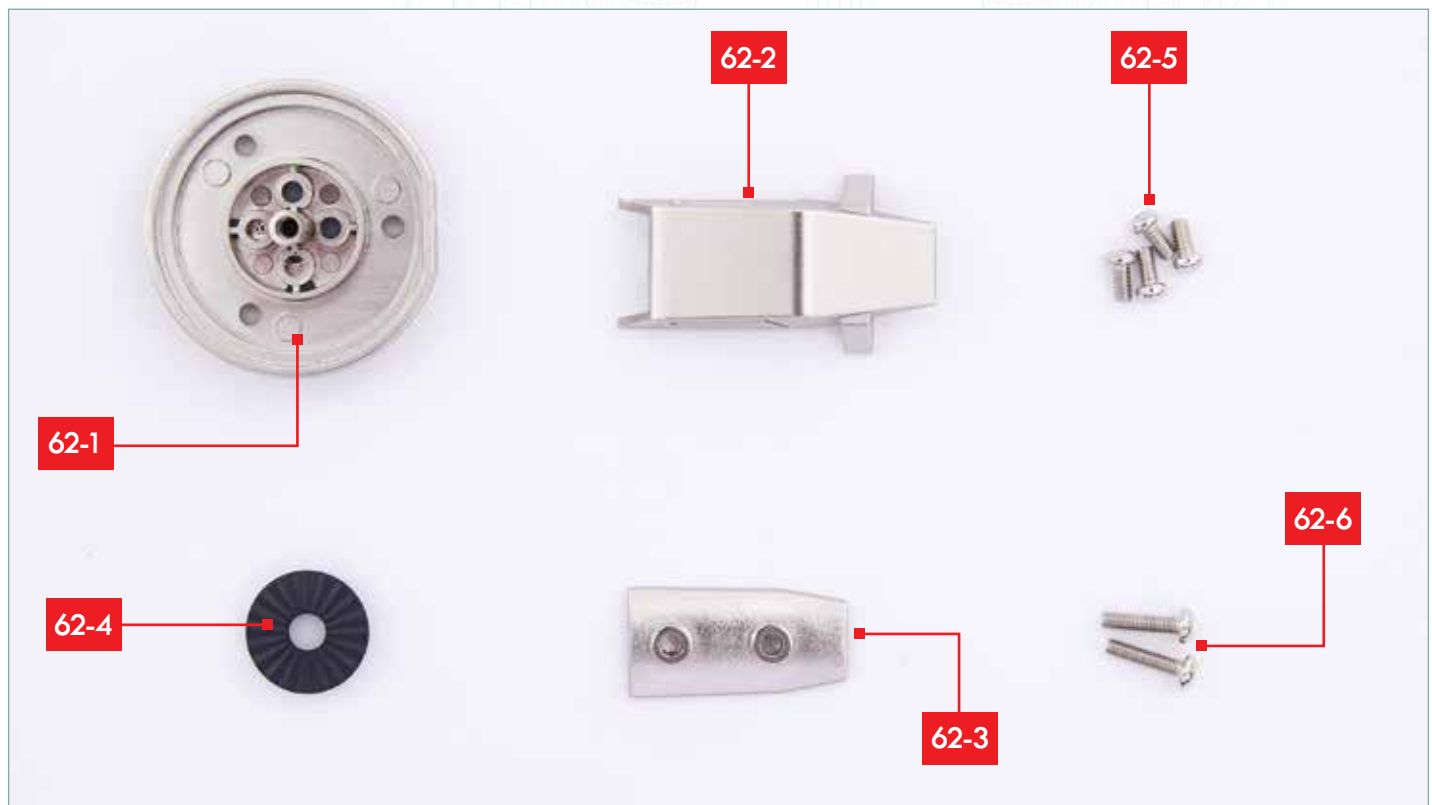
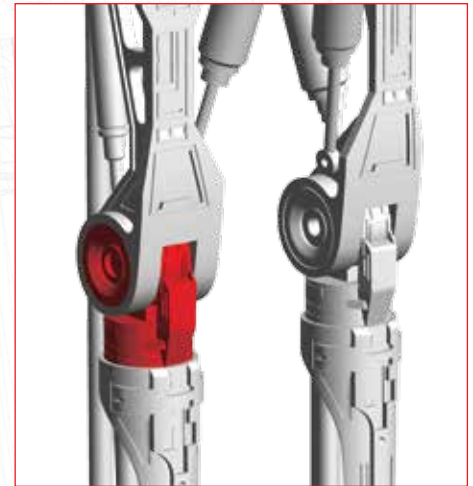

BAUTEILELISTE

- | | |
|-------------|--|
| 62-1 | Kniegelenk |
| 62-2 | Äußere rechte Kniescheibe |
| 62-3 | Innere rechte Kniescheibe |
| 62-4 | Gelenkverkleidung |
| 62-5 | 4 Schrauben PM (3 x 6 mm, 1 Reserve) |
| 62-6 | 2 Inbusschrauben PM (3 x 12 mm, 1 Reserve) |

DES WEITEREN BENÖTIGST DU

Sekundenkleber-Gel und einen Zahnstocher, einen Kreuzschlitz-Schraubendreher, den Inbusschlüssel aus Ausgabe 26 und alle bisher zusammengesetzten Bauteile.



SCHRITT 1

Nimm das Kniegelenk **62-1** und die Gelenkverkleidung **62-4**.
Beachte die vier erhöhten Zapfen, die in die Aussparungen von Bauteil **62-1** passen werden.
Gebe etwas Sekundenkleber auf die Seiten der Zapfen.



SCHRITT 2

Ziehe Bauteil **62-4** über den Schaft in der Mitte von Bauteil **62-1**.
Gehe dabei sicher, dass die Zapfen korrekt in den Aussparungen sind.



SCHRITT 3

Nimm die Bauteile **62-2** und **62-3** für die Kniescheibe und prüfe, wie sie zusammenpassen: Die zwei hohlen Zapfen von **62-2** passen in die Schraublöcher von Bauteil **62-3**. Gebe etwas Sekundenkleber auf die Innenseite der Schraublöcher in Bauteil **62-3**.



SCHRITT 4

Setze Bauteil **62-3** auf die Rückseite von Bauteil **62-2**.



SCHRITT 5

Nimm das Kniegelenk aus Ausgabe 61 und prüfe, wie die Kniescheiben-Baugruppe **62-2/62-3** darauf passt: Der Aufhänger an der Oberseite von Bauteil **62-2** und zwei Zapfen an der Seite passen in die entsprechenden Löcher von Bauteil **61-1** (Pfeile).



SCHRITT 6

Gebe etwas Sekundenkleber auf die Seiten des Aufhängers und auf die Zapfen von Bauteil **62-2**.



SCHRITT 7

Fixiere die Baugruppe **62-2/62-3** an Bauteil **61-1**.



SCHRITT 8

Nimm die in Schritt 1 und 2 zusammengesetzten Bauteile und drehe die Baugruppe aus Schritt 7 auf die Seite. Beachte den abgeflachten Abschnitt am Rand von Bauteil **62-1** (blauer Pfeil). Dieser muss so ausgerichtet sein, dass er auf die entsprechende Stelle an der Kniescheibe passt (roter Pfeil).



SCHRITT 9

Setze Bauteil **62-1** auf Bauteil **61-1** wie gezeigt und fixiere es mit drei Schrauben PM (3 x 6 mm, eingekreist).

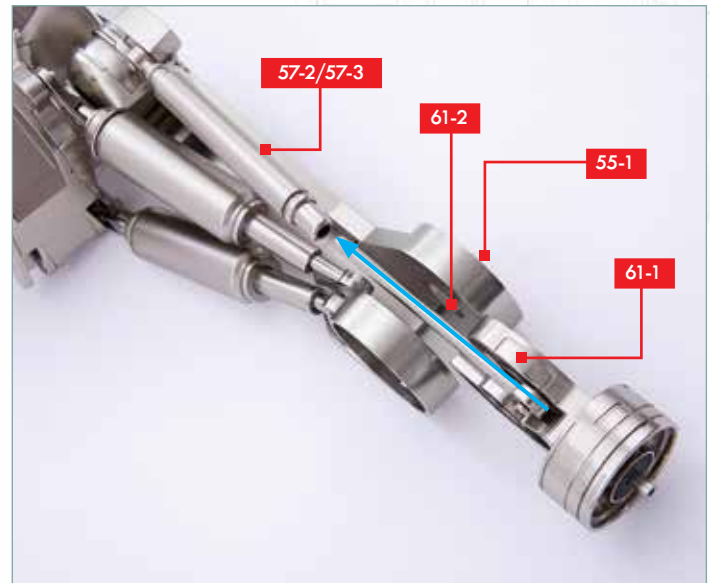

SCHRITT 10

Nimm die Modellbaugruppe aus Ausgabe 60 und lege sie mit dem Gesicht nach unten. Positioniere die beiden Bauteile aus dem vorherigen Schritt so, dass der „Kopf“ von Bauteil **61-1** zwischen die Seiten des rechten Oberschenkels (Bauteil **55-1**) passt. Beachte die Ausrichtung von Bauteil **61-1**, wobei die Sehne **61-2** direkt nach vorn zeigt. Während Du den Kopf von Bauteil **61-1** zwischen die Seiten von Bauteil **55-1** schiebst, führe die Sehne **61-2** in das offene Ende der Bauteile **57-2/57-3** ein (Pfeil).



SCHRITT 11

Hier das korrekt positionierte Kniegelenk, bereit zur Montage.

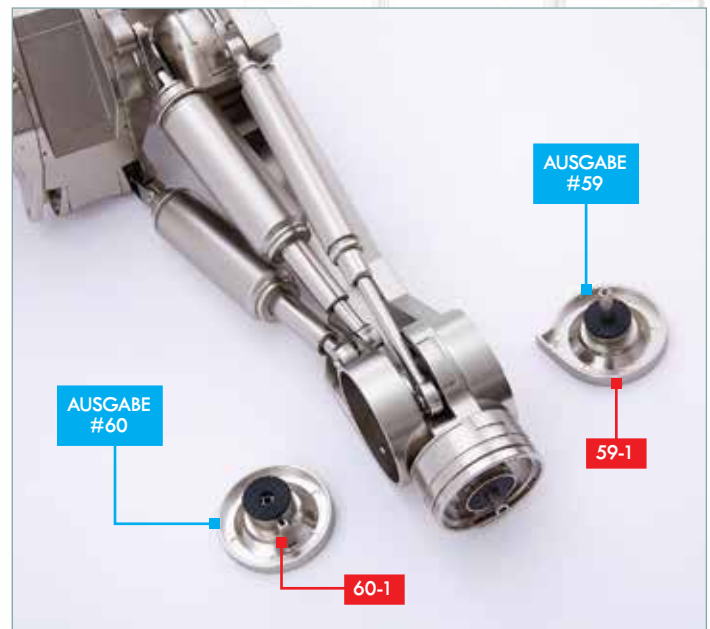

SCHRITT 12

Nimm die beiden Seiten der Kniegelenk-Baugruppe, die Du in Ausgabe 59 und 60 zusammengesetzt hast. Beachte, dass das Modell immer noch mit dem Gesicht nach unten liegen muss.



SCHRITT 13

Die Bauteile aus Ausgabe 59 und 60 passen an beiden Seiten in das Kniegelenk. Wenn sie zusammengeschrubt sind, halten sie die Kniegelenk-Bauteile aus Ausgabe 61 an ihrem Platz. Beachte die Kerbe an Bauteil **60-1**, welche in die Aussparung von Bauteil **55-1** passt (Pfeil).



SCHRITT 14

An der Außenseite des Gelenks verfügt Bauteil **59-1** über einen ausgeformten Rand, der in die entsprechende Form von Bauteil **55-1** passt (Pfeil).



SCHRITT 15

Setze die beiden Kniegelenk-Baugruppen in die Seiten von Bauteil **55-1** und schiebe die Inbusschraube PM (3 x 12 mm) in die Mitte von Bauteil **60-1**. Nutze den Inbusschlüssel, um die Schraube festzuziehen.



BAUFORTSCHRITT

Du hast das Kniegelenk am unteren Ende des Oberschenkels angebracht. Hier der Blick von der rechten Handseite auf das rechte Knie, wobei das Modell mit dem Gesicht nach oben liegt.



DIE ARBEIT AM RECHTEN UNTERSCHENKEL BEGINNEN

In dieser Ausgabe beginnst Du mit dem Zusammensetzen des rechten Schienbeins, um das herum der Unterschenkel konstruiert wird.

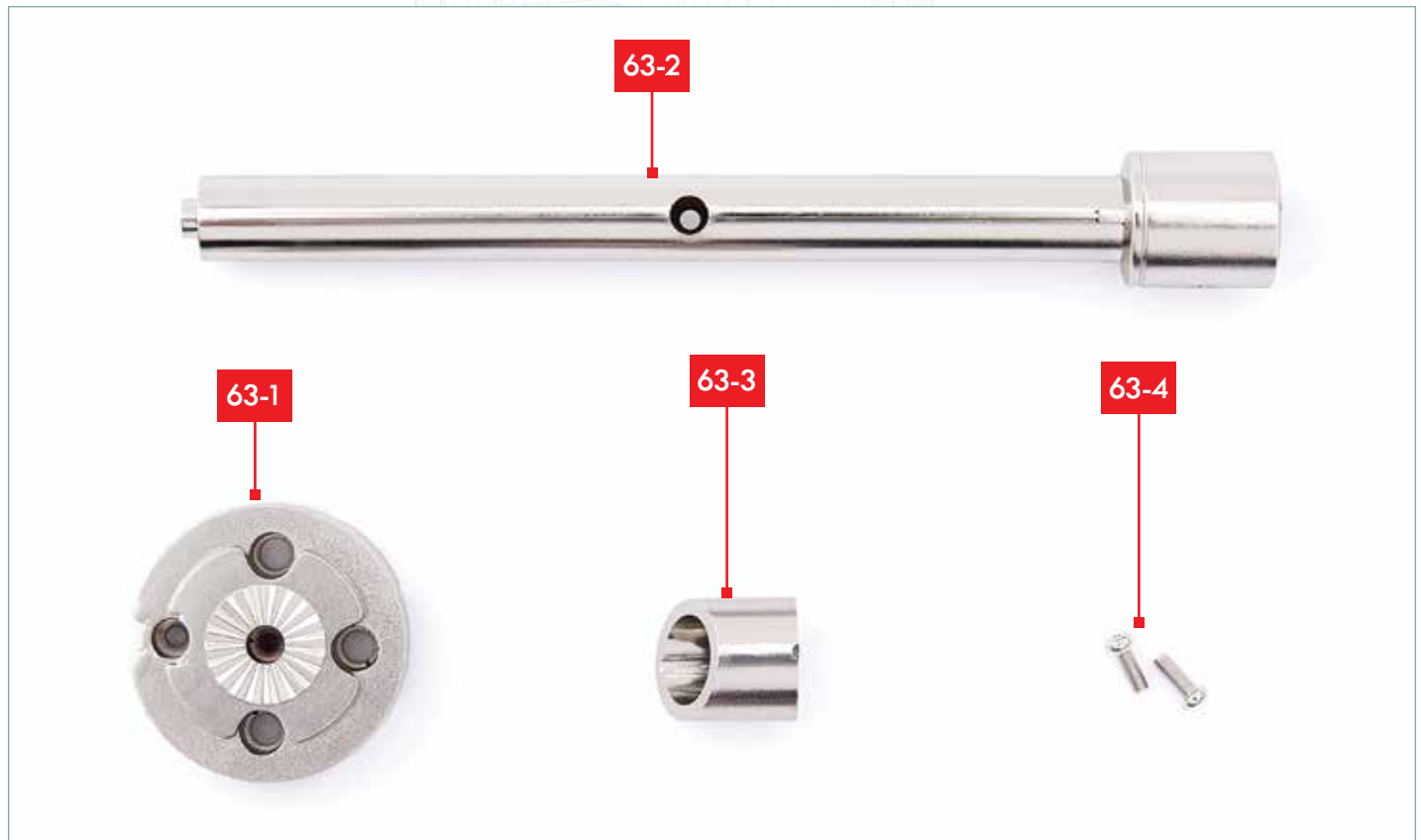
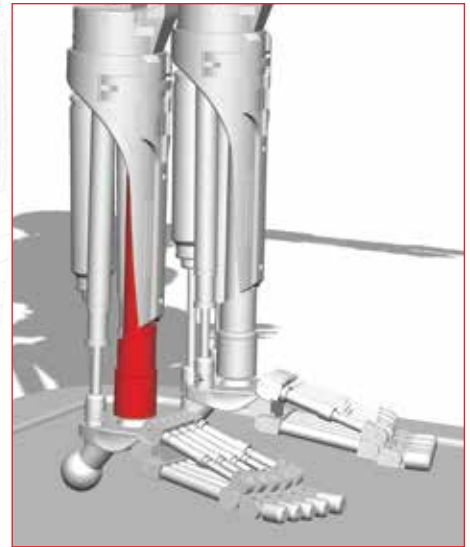

BAUTEILELISTE

- 63-1** Unterschenkel-Gelenk
- 63-2** Unterschenkel-Bauteil
- 63-3** Hülse für Unterschenkel
- 63-4** 2 Schrauben PM (3 x 8 mm, 1 Reserve)

DES WEITEREN BENÖTIGST DU

Sekundenkleber-Gel, einen Zahnstocher sowie einen feinen Kreuzschlitz-Schraubendreher.



SCHRITT 1

Nimm das Unterschenkel-Bauteil **63-2** und die Hülse **63-3**. Beachte, dass an einer Seite von Bauteil **63-2** eine schmale Leiste herunterläuft, während Bauteil **63-3** über eine entsprechende Rille verfügt. Teste, wie Bauteil **63-3** über den Schaft von Bauteil **63-2** passt und sich nach unten zur Basis schieben lässt. Das kleine Bild zeigt die Bauteile im zusammenmontierten Zustand.

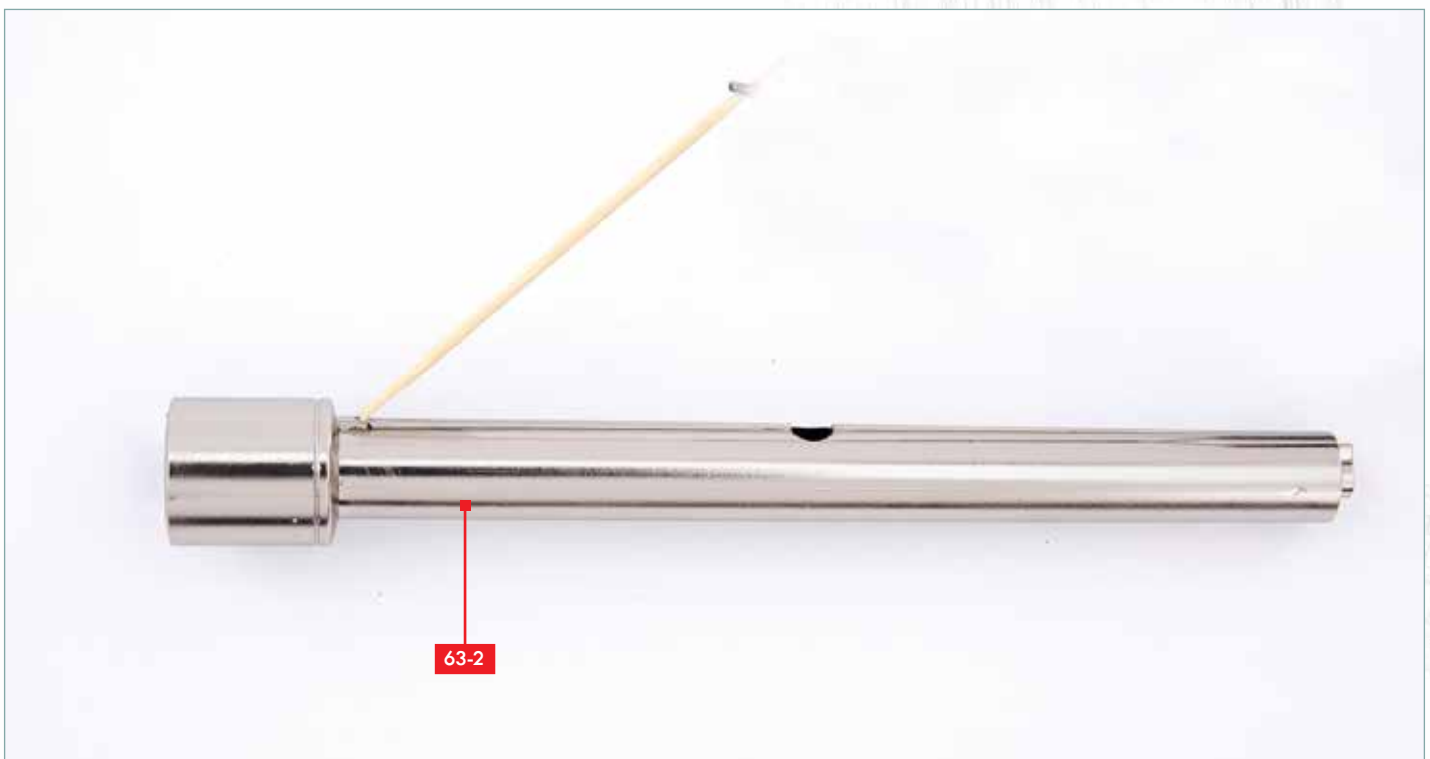

SCHRITT 2

Gebe etwas Sekundenkleber auf den Aufhänger am Ende der Leiste an der Unterseite von Bauteil **63-2**.



SCHRITT 3

Schiebe die Hülse **63-3** den Schaft herunter und fixiere sie wie gezeigt.

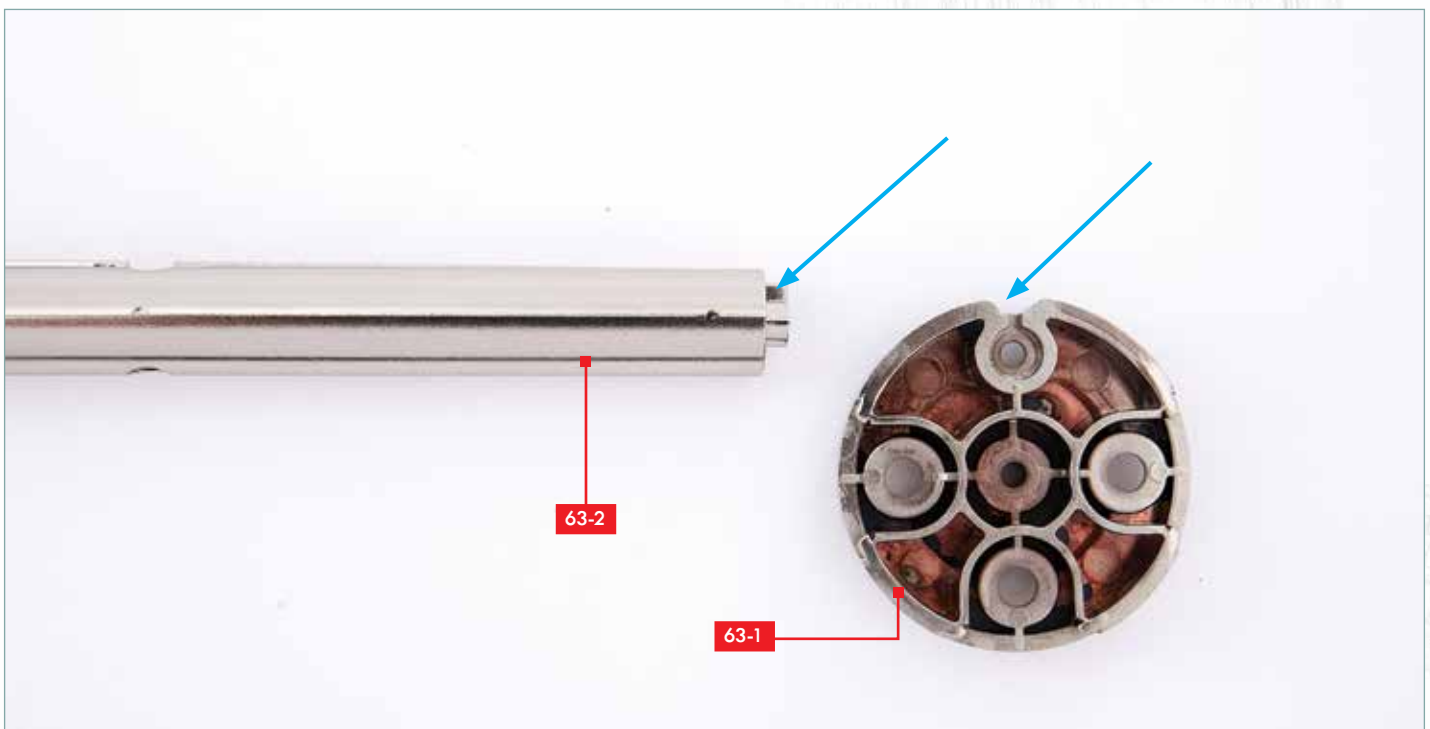

SCHRITT 4

Nimm das Unterschenkel-Gelenk **63-1**. Beachte den Aufhänger am schmalen Ende von Bauteil **63-2**, der in einen entsprechenden Schlitz von Bauteil **63-1** passt (Pfeile).

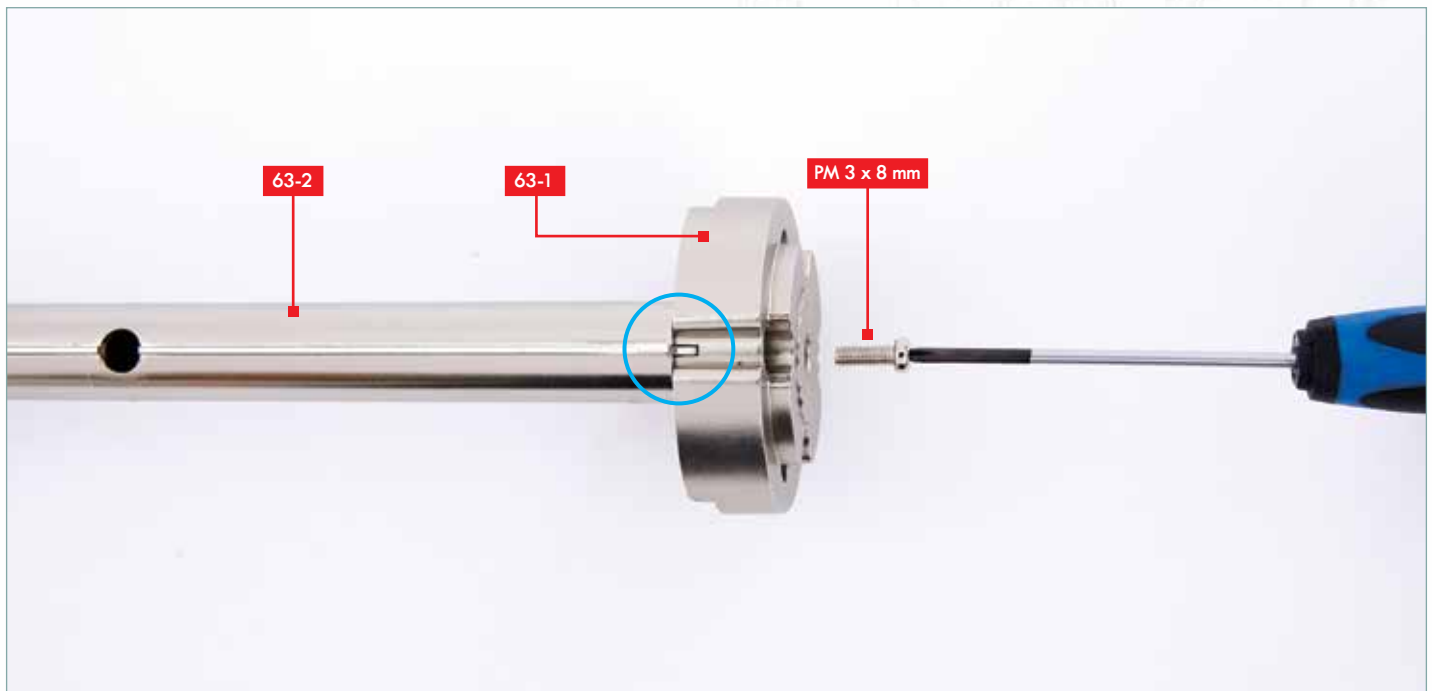

SCHRITT 5

Führe Bauteil **63-2** in Bauteil **63-1** ein wie gezeigt, sodass der Aufhänger in den Schlitz passt (eingekreist). Fixiere die Bauteile mit einer Schraube PM (3 x 8 mm).



BAUFORTSCHRITT

Du hast die ersten Schritte zum Zusammensetzen des Unterschenkels gemacht.



DEN RECHTEN UNTERSCHENKEL WEITERBAUEN

Du erhältst ein Schienbein-Teil und fügst der rechten Bein-Baugruppe ein neues Muskelement an.

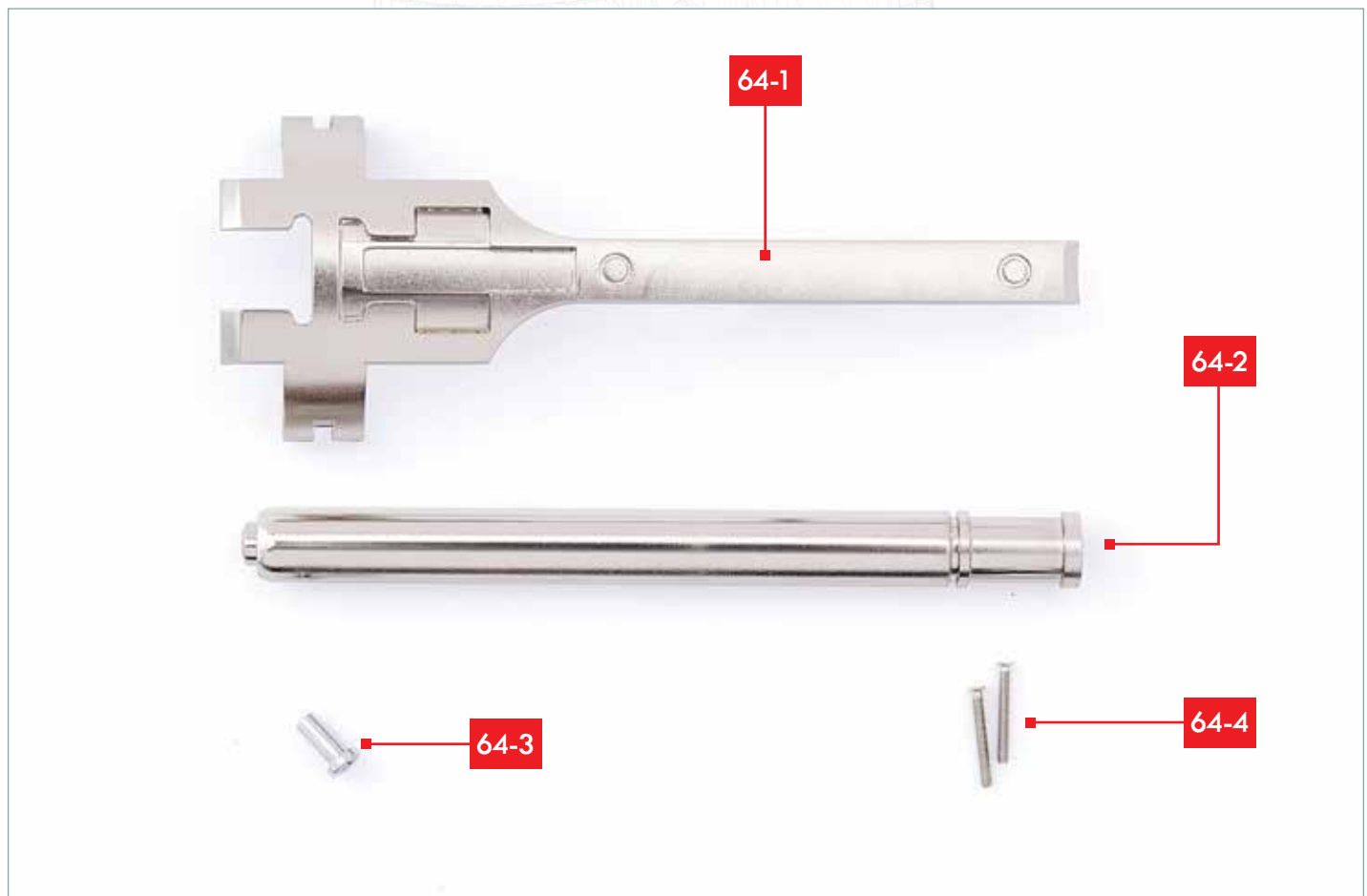
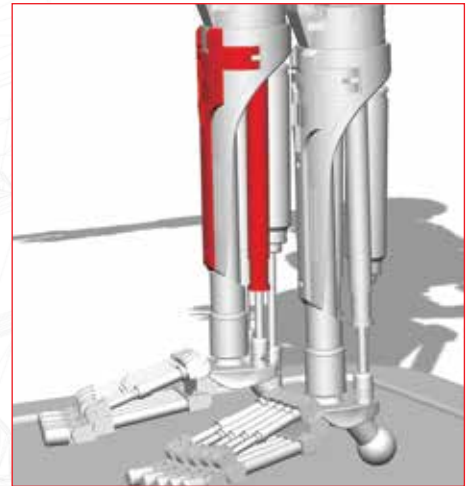

BAUTEILELISTE

- 64-1** Schienbein
- 64-2** Unterschenkel-Bauteil
- 64-3** Schraubengehäuse
- 64-4** 2 Schrauben KM (2 x 16 mm, 1 Reserve)

DES WEITEREN BENÖTIGST DU

Einen feinen Kreuzschlitz-Schraubendreher und eine Pinzette.



SCHRITT 1

Für den nächsten Schritt benötigst Du die Bauteile, die Du in Ausgabe 63 zusammengesetzt hast.



SCHRITT 2

Nimm das Unterschenkel-Bauteil **64-2** und positioniere es neben der Baugruppe aus Ausgabe 63. Beachte die Ausrichtung von Bauteil **64-2**: Das schmale Ende wird an Bauteil **63-1** montiert (siehe Pfeil).



SCHRITT 3

Schiebe eine Schraube KM (2 x 16 mm) in das Schraubgehäuse **64-3**.



SCHRITT 4

Führe das Ende von Bauteil **64-2** an das in Schritt 2 gezeigte Loch von Bauteil **63-1**. Setze die Schraube mit dem Gehäuse **64-3** in das entsprechende Loch an der anderen Seite von Bauteil **63-1** und fixiere sie. Beachte, dass Bauteil **64-2** nicht fest mit **63-1** verbunden ist – es sollte locker hängen.



BAUFORTSCHRITT

Du hast ein zweites Bauteil am Unterschenkel angebracht. Beachte, dass die Teile lose sitzen, um ihnen Bewegungsspielraum zu geben. Das Schienbein wird in einer späteren Ausgabe verwendet. Bewahre die Bauteile sorgsam auf.

