

# WEITERE BAUTEILE FÜR OBERKÖRPER UND BECKEN ERGÄNZEN

In dieser Ausgabe schließt Du dem Oberkörper einen verbindenden Muskel an und ergänzt das Becken um eine weitere Hüft-Verbindung.

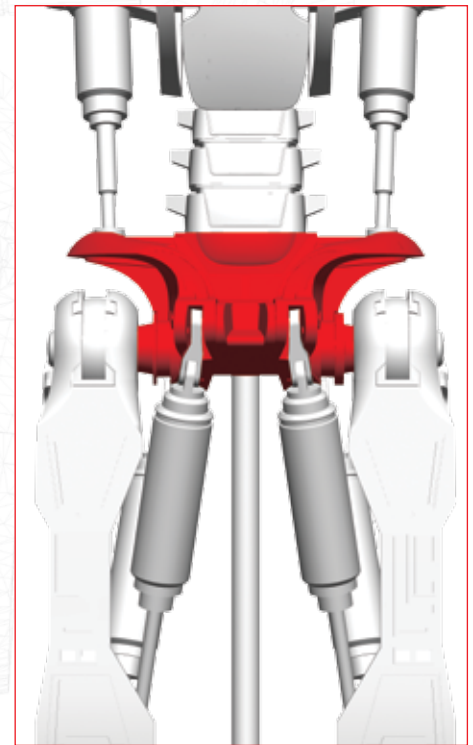

## BAUTEILE

- 53-1** | Beingelenk
- 53-2** | Hüftbuchse
- 53-3** | Innerer Seitenmuskel
- 53-4** | Muskelverbindung

## DES WEITEREN BENÖTIGST DU

Nach Bedarf eine Pinzette, die komplette Baugruppe aus Ausgabe 52 sowie Sekundenkleber und einen Zahnstocher.

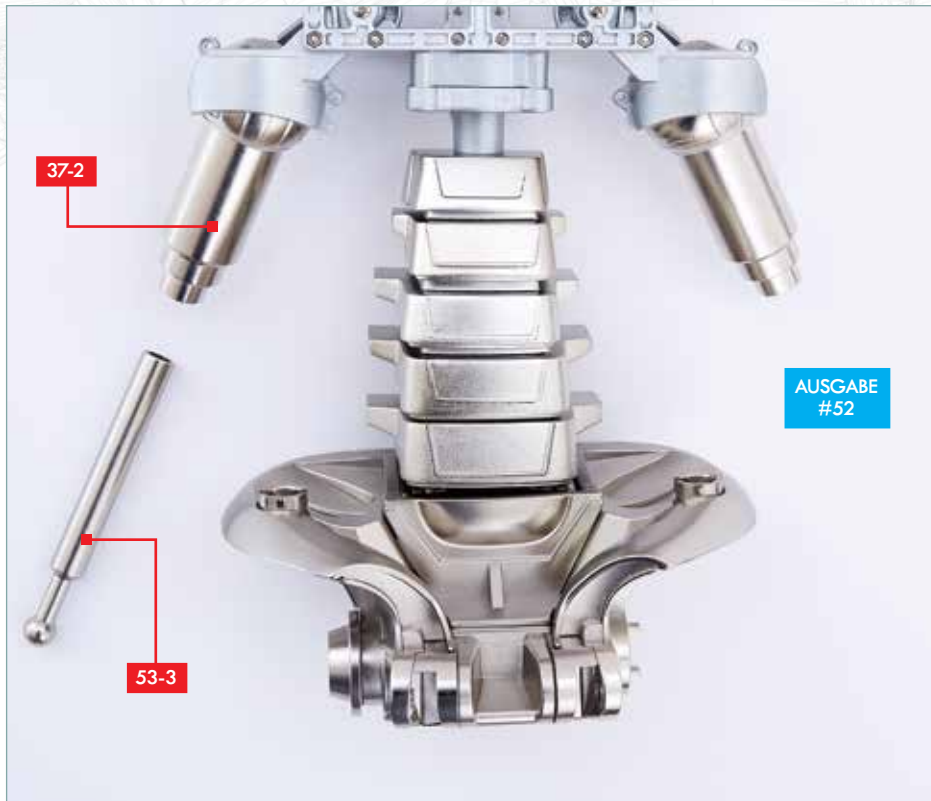

## SCHRITT 1

Führe den inneren Seitenmuskel **53-3** in den Schaft der Brustkorb-Gelenkwelle **37-2**.



## SCHRITT 2

Schiebe den inneren Seitenmuskel **53-3** so weit hinein, wie es geht. Er ist zu diesem Zeitpunkt noch nicht fixiert, was Du bei den weiteren Schritten mit der Baugruppe beachten solltest.



### SCHRITT 3

Gebe etwas Sekundenkleber auf die inneren Aussparungen der Hüftbuchse **53-2**.



### SCHRITT 4

Identifiziere die beiden Zapfen an der linken Seite des Beckens (eingekreist), wo die Hüftbuchse angefügt werden soll.



## SCHRITT 5

Fixiere die Hüftbuchse **53-2** so an der Seite des Beckens, dass die Zapfen am Becken in die Aussparungen der Hüftbuchse hineinpassen.



## SCHRITT 6

Hier die Hüftbuchse **53-2** korrekt eingesetzt.



## BAUFORTSCHRITT

Du hast dem Schaft am Oberkörper einen inneren Muskel hinzugefügt und die Beckenseite um eine weitere Hüftbuchse ergänzt. Die anderen Bauteile werden in einer zukünftigen Ausgabe verwendet.



# ZUSAMMENSETZEN EINES MUSKELS UND ANFÜGEN DER SEITENMUSKELN

Ergänze den Oberkörper mithilfe von Kugelgelenken um Seitenmuskeln und bereite einen weiteren Muskel für die spätere Montage vor.

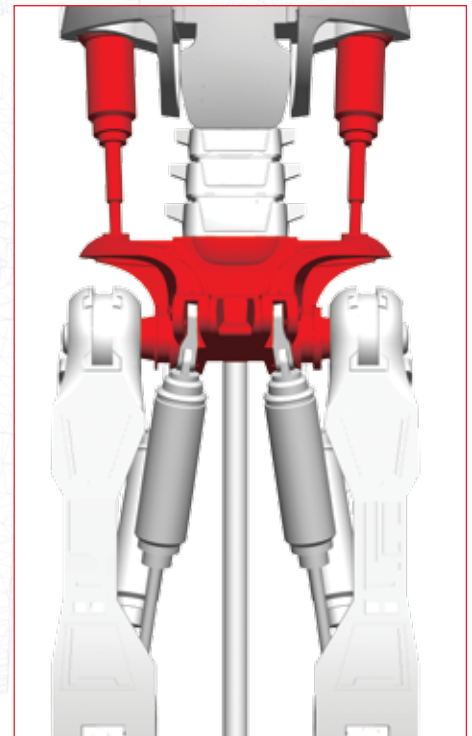

## BAUTEILE

- 54-1** | Beingelenk
- 54-2** | Äußerer Muskel
- 54-3** | Innerer Muskel
- 54-4** | Muskeldeckel
- 54-5** | Innerer Seitenmuskel

## DES WEITEREN BENÖTIGST DU

Nach Bedarf eine Pinzette, die Muskelverbindung 53-4 sowie Sekundenkleber und einen Zahnstocher.



## SCHRITT 1

Führe den inneren Muskel **54-3** in den äußeren Muskel **54-2** ein, indem Du ihn in das breite Ende von Bauteil **54-2** einführest.



## SCHRITT 2

Ziehe den inneren Muskel **54-3** wie gezeigt durch den äußeren Muskel **54-2**.



## SCHRITT 3

Gebe etwas Sekundenkleber direkt neben den hervorstehenden Rand am Ende des Muskeldeckels **54-4** (blau schattierte Fläche). Ziehe ihn über den inneren Muskel **54-3** und dann herab zu dem äußeren Muskel **54-2**.



## SCHRITT 4

Fixiere den Muskeldeckel **54-4** am Ende des äußeren Muskels **54-2**. Von Bauteil **54-4** sollte nun nur noch der Rand sichtbar sein.



## SCHRITT 5

Nimm die Muskelverbindung **53-4**, die in der vorherigen Ausgabe mitgeliefert wurde. Gebe etwas Sekundenkleber direkt unter den Rand von Bauteil **53-4** (blau schattierte Fläche). Setze es auf das offene Ende des äußeren Muskels **54-2**.



## SCHRITT 6

Hier der fertig zusammengesetzte Muskel.

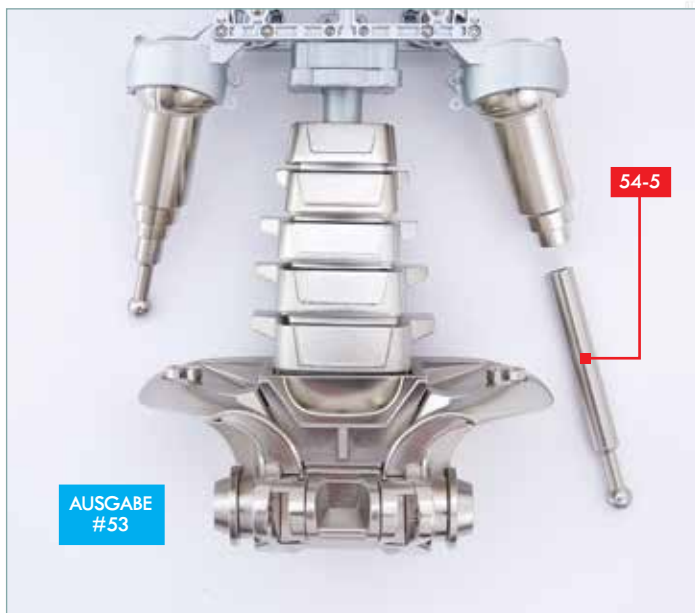

## SCHRITT 7

Nimm die komplette Baugruppe, an der Du zuletzt in Ausgabe 53 gearbeitet hast, sowie den inneren Seitenmuskel **54-5**.

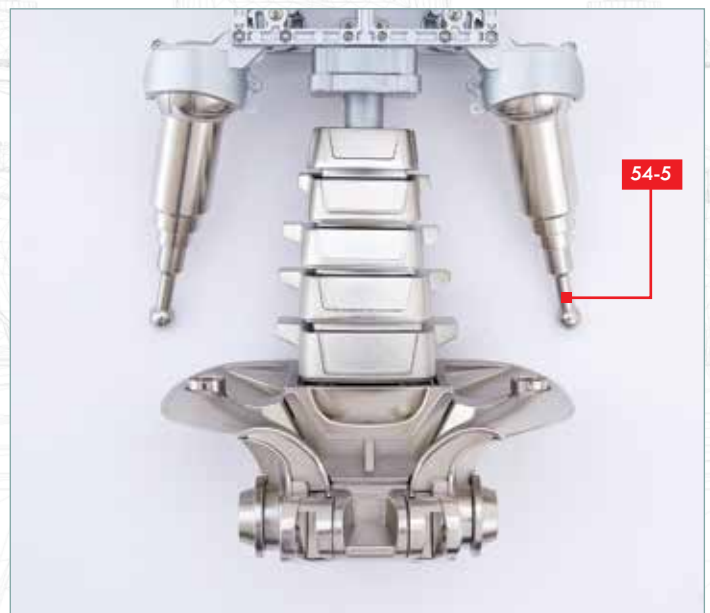

## SCHRITT 8

Führe den inneren Seitenmuskel **54-5** in den Schaft an der linken Seite des Oberkörpers.

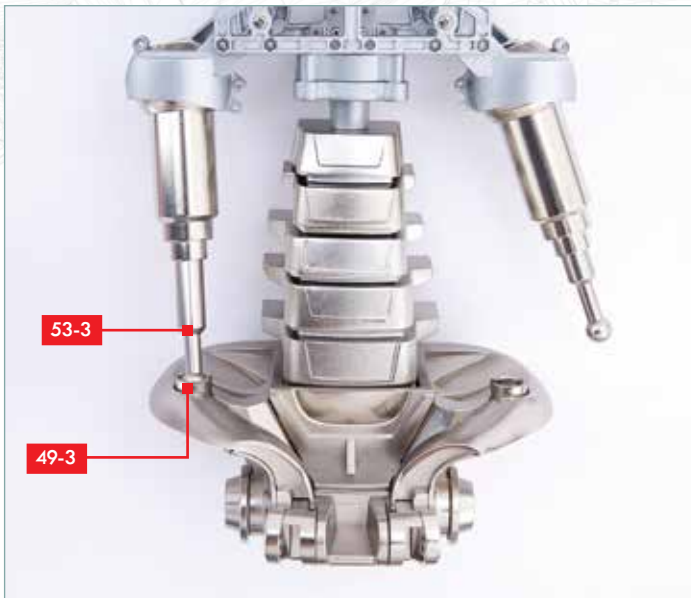

## SCHRITT 9

Schiebe den inneren Seitenmuskel **53-3** in die Beckenbuchse **49-3**. Die Kugel am Ende des Bauteils muss mit festem Druck fixiert werden. Verwende hier keinen Klebstoff.

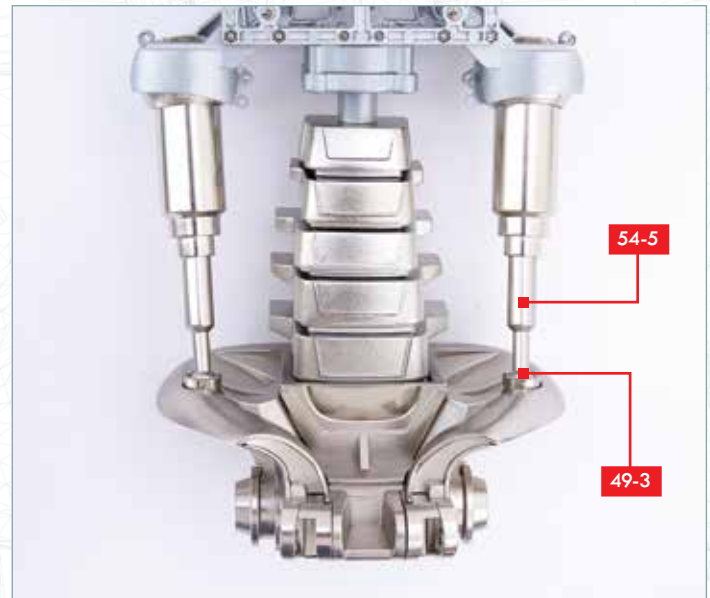

## SCHRITT 10

Schiebe nun auf dieselbe Weise den inneren Seitenmuskel **54-5** in die andere Beckenbuchse **49-3**. Fixiere auch hier die Kugel mit festem Druck und verwende dazu keinen Klebstoff.



## BAUFORTSCHRITT

Du hast einen weiteren Muskel zusammengesetzt und den Oberkörper um die Seitenmuskeln ergänzt. Die anderen Bauteile werden in einer zukünftigen Ausgabe verwendet.





# EIN GELENK AM RECHTEN OBERSCHENKEL ZUSAMMENBAUEN

Der rechte Oberschenkel beginnt, Form anzunehmen, indem Du ihn mit den Beingelenken aus den vorherigen Aufgaben verbindest.

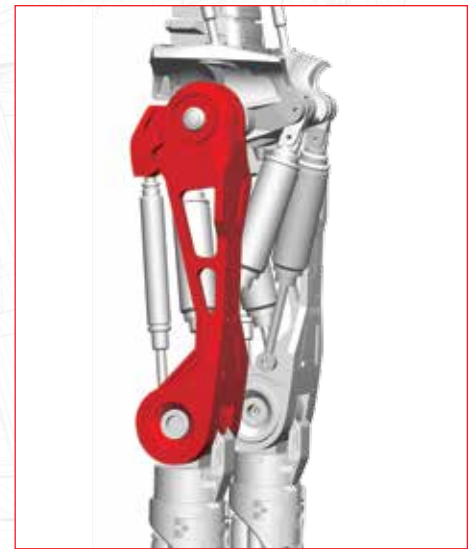

## BAUTEILE

- 55-1** Rechter Oberschenkel
- 55-2** 5 Muttern M2 (1 Reserve)

## DES WEITEREN BENÖTIGST DU

Bei Bedarf eine Pinzette, die Beingelenk-Elemente 53-1 und 54-1 sowie Sekundenkleber und einen Zahnstocher.



## SCHRITT 1

Nimm die beiden Beingelenk-Bauteile **53-1** und **54-1**.



## SCHRITT 2

Setze das Gelenk-Element **54-1** mit der im Bild gezeigten Ausrichtung auf Bauteil **53-1**. Tue dies am besten mit der Hand, sodass Du Bauteil **54-1** leicht öffnen kannst. Wir haben lediglich zur besseren Darstellung eine Pinzette verwendet.



## SCHRITT 3

Drücke die beiden Bauteile fest aneinander, bis sie zusammenklicken. Wie hier gezeigt, passen die Einkerbungen und erhöhten Abschnitte an der Kante von Bauteil **54-1** genau auf die entsprechenden Ausformungen am Rand von Bauteil **53-1**.

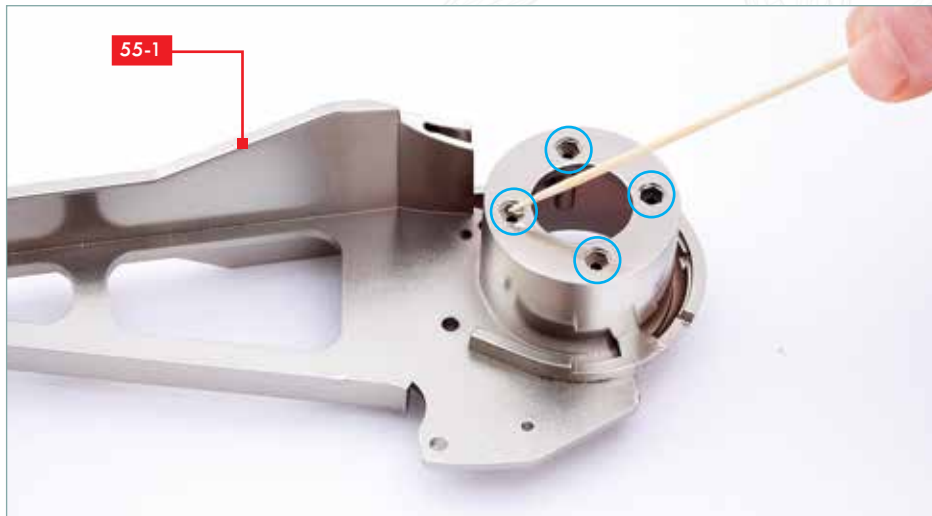

## SCHRITT 4

Nimm den rechten Oberschenkel, Bauteil **55-1**. Gebe nacheinander etwas Sekundenkleber in die sechseckigen Aussparungen am Hüft-Ende des Oberschenkels.

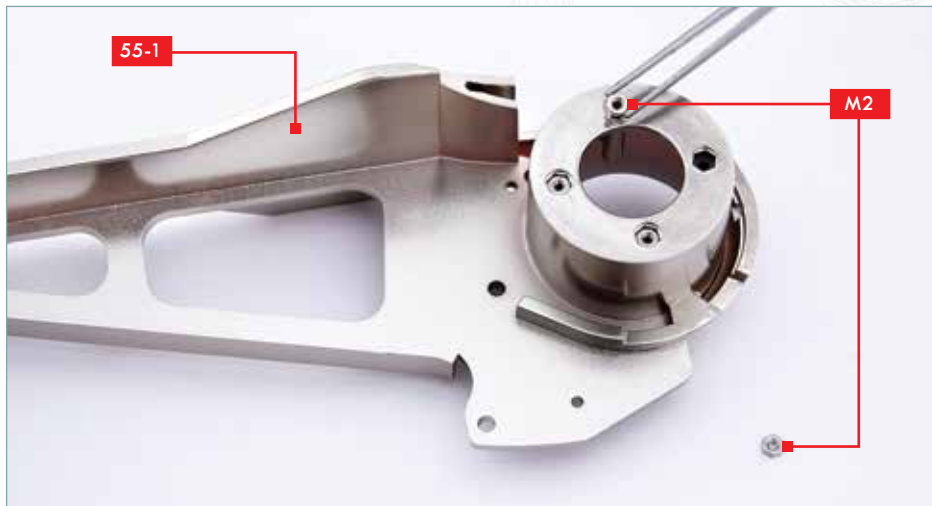

## SCHRITT 5

Nachdem Du den Klebstoff in die Aussparungen gegeben hast, setze je eine Mutter M2 hinein. Dabei ist es sehr wichtig, dass die Muttern flach in den Aussparungen sitzen.



## SCHRITT 6

Wenn alle vier Muttern M2 korrekt eingesetzt sind, nimm die Gelenk-Baugruppe **53-1/54-1** und lege sie wie gezeigt auf Deine Arbeitsfläche.



## SCHRITT 7

Setze die Gelenke **53-1/54-1** so auf den Oberschenkel **55-1**, dass die Schraublöcher in Bauteil **53-1** mit den Muttern in Bauteil **55-1** fluchten.



## BAUFORTSCHRITT

Du hast dem rechten Oberschenkel ein Gelenk angefügt.



# DAS RECHTE HÜFTGELENK ZUSAMMENSETZEN

In dieser Ausgabe verbindest Du den rechten Oberschenkel mit dem Becken, indem Du die mitgelieferten Gelenke und Verkleidungen montierst.

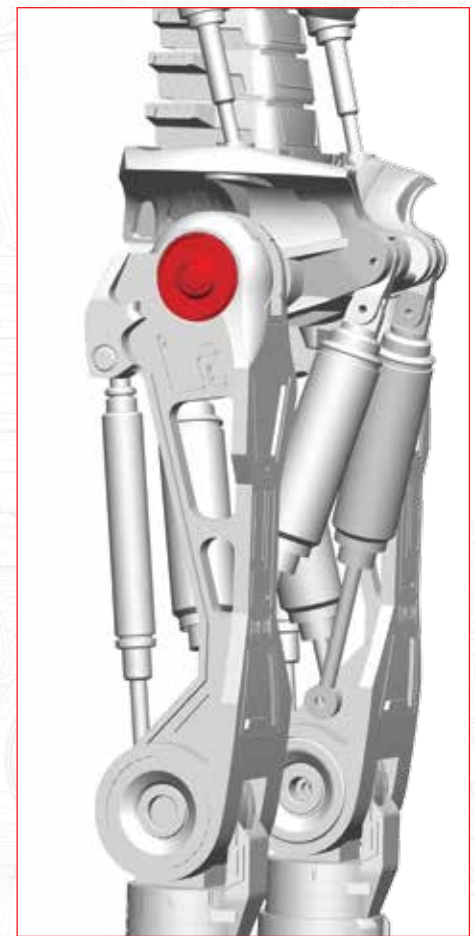

## BAUTEILE

- 56-1** Hüftgelenk
- 56-2** Innere Verkleidung für Hüftgelenk
- 56-3** Äußere Verkleidung für Hüftgelenk
- 56-4** Gewölbter Deckel für Hüftgelenk
- 56-5** Äußerer Deckel für Hüftgelenk
- 56-6** 5 Schrauben PM (2 x 18 mm, 1 Reserve)
- 56-7** 2 Schrauben PM (3 x 8 mm, 1 Reserve)

## DES WEITEREN BENÖTIGST DU

Nach Bedarf eine Pinzette, die Oberschenkel-Baugruppe und die Modellbaugruppe aus den vorherigen Ausgaben sowie einen Kreuzschlitz-Schraubendreher.

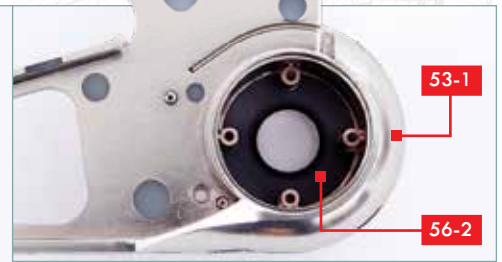

## SCHRITT 1

Nimm die Baugruppe für den rechten Oberschenkel aus Ausgabe 55 und richte sie aus wie im Bild gezeigt. Setze die innere Hüftverkleidung **56-2** in die Öffnung des Hüftgelenks. Die flache Oberfläche von Bauteil **56-2** sollte dabei oben sein, wie im Bild gezeigt.

Gehe sicher, dass die Aussparungen von Bauteil **56-2** in die Schraublöcher des Gelenks passen (Detailbild).



## SCHRITT 2

Führe das Hüftgelenk **56-1** so in die Öffnung des Oberschenkels, dass es sich in die innere Gelenkverkleidung **56-2** einfügt.



## SCHRITT 3

Nimm die Modellbaugruppe aus Ausgabe 54 und identifiziere die Hüftbuchse **51-2**.

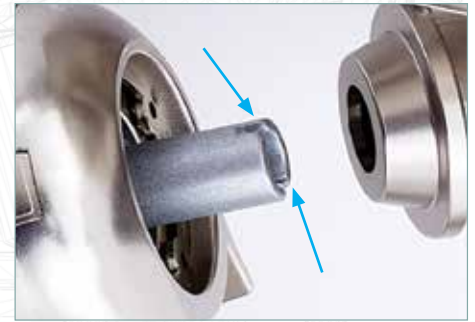

## SCHRITT 4

Führe den Schaft des Hüftgelenks **56-1** in die Hüftbuchse **51-2** ein. Beachte, dass die beiden Einkerbungen am Ende des Hüftgelenks **56-1** (siehe Pfeile im kleinen Bild) zu entsprechend geformten Bälkchen in der Hüftbuchse passen müssen. Gehe sicher, dass die Einkerbungen korrekt sitzen.

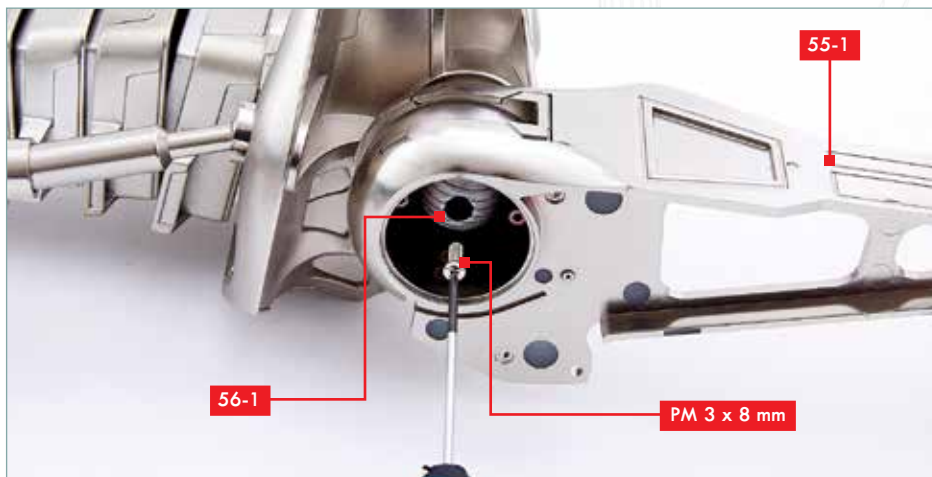

## SCHRITT 5

Fixiere Bauteil **56-1** mit einer Schraube PM (3 x 8 mm). Zu diesem Zeitpunkt ist das Gelenk noch ziemlich wackelig. Gehe sicher, dass die Schraube festgezogen ist.

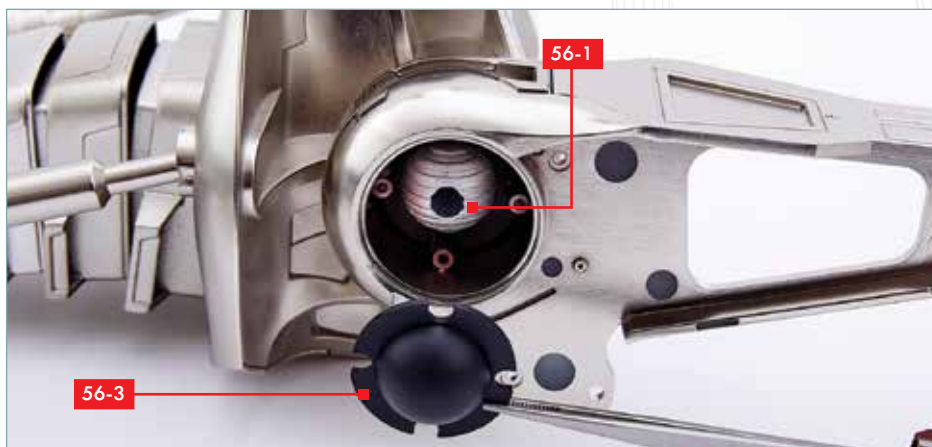

## SCHRITT 6

Setze die äußere Gelenkverkleidung **56-3** auf die Kugel des Hüftgelenks **56-1**. Dabei sollten die Einkerbungen am Rand von Bauteil **56-3** auf die Schraublöcher im Inneren des Hüftgelenks passen.



## SCHRITT 7

Setze den gewölbten Deckel aus Metall (**56-4**) auf die Verkleidung **56-3**. Auch hier sollten die Einkerbungen von Bauteil **56-4** genau mit den Schraublöchern fluchten.

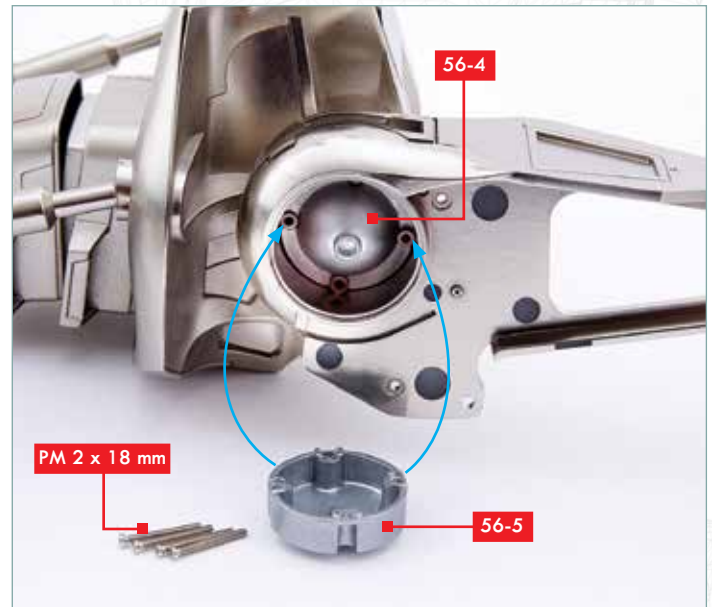

## SCHRITT 8

Nimm den äußeren Deckel für das Hüftgelenk **56-5** und beachte, dass er an den Seiten der Schraublöcher leicht erhöhte Abschnitte hat. Diese passen wieder auf die Schraublöcher im Inneren des Hüftgelenks, wie durch die Pfeile angedeutet. Für den nächsten Schritt brauchst du vier Schrauben PM (2 x 18 mm).



## SCHRITT 9

Setze den äußeren Deckel **56-5** so auf Bauteil **56-4**, dass die Schraublöcher fluchten. Fixiere das Gelenk mit vier Schrauben PM (2 x 18 mm).



## BAUFORTSCHRITT

Du hast den rechten Oberschenkel an das Becken angeschlossen. Das Hüftgelenk wird mit der nächsten Ausgabe mehr Stabilität erhalten.