

ÖLFILTER UND KRAFTSTOFFPUMPEN

Der Ölfilter und die beiden Kraftstoffpumpen werden montiert.

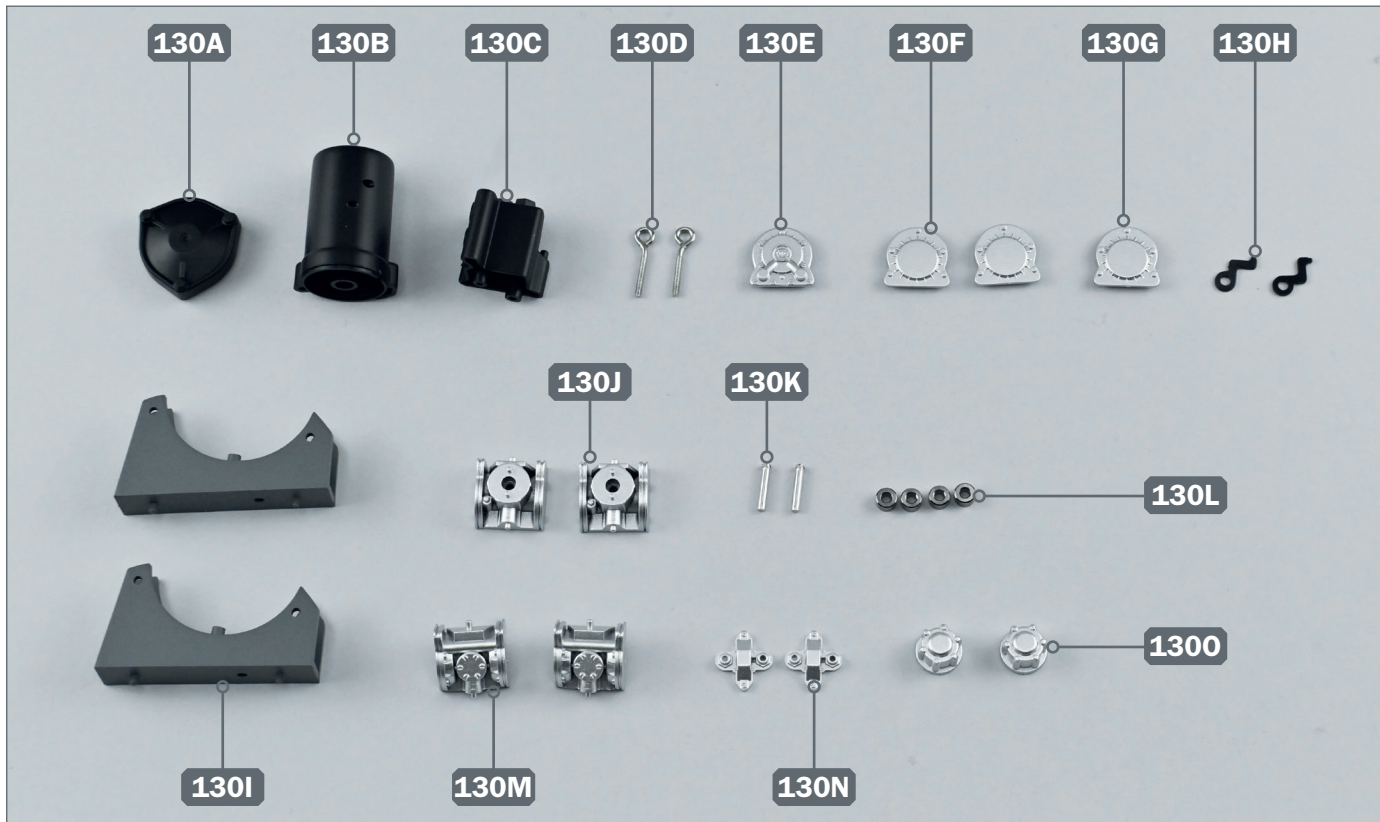

Ihre Bauteile im Überblick

Teilenummer	Name	Material
130A	Deckel des Ölfilters	ABS
130B	Ölfilter	ABS
130C	Halterung des Ölfilters	ABS
130D	zwei Augenschrauben	Zink
130E	Platte „1“	ABS
130F	zwei Platten „2“	ABS
130G	Platte „3“	ABS
130H	zwei Verbindungselemente	ABS
130I	zwei Stützen	ABS
130J	zwei Sockel der Kraftstoffpumpen	ABS
130K	zwei Bolzen	Zink
130L	vier Abstandshalter	Zink
130M	zwei Deckel der Kraftstoffpumpen	ABS
130N	zwei Details der Kraftstoffpumpen	ABS
130O	zwei Unterteile der Kraftstoffpumpen	ABS

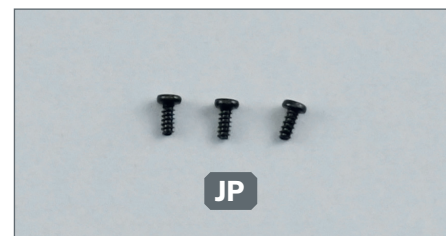

Schrauben

Typ	Anzahl	Abmessungen
JP	2+1	1.7 x 4 mm

SCHRITT 1 ▶ Montage des Ölfilters und der Kraftstoffpumpen

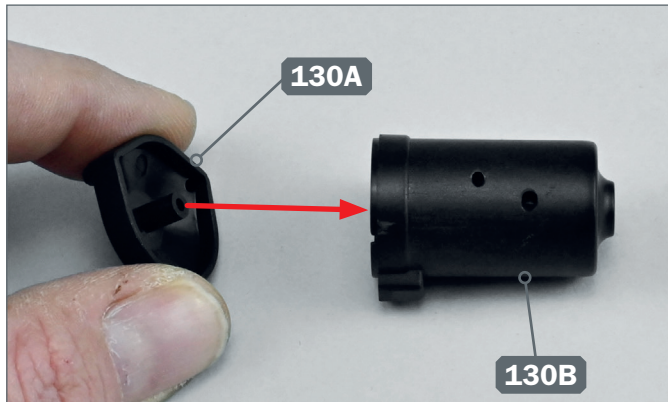

1 ▶ Setzen Sie den Deckel 130A auf das offene Ende des Ölfilters 130B, indem Sie die Komponenten wie gezeigt ausrichten.



2 ▶ Stecken Sie die Stifte der Halterung 130C in die seitlichen Löcher des Ölfilters 130B. Die Stifte und Löcher haben unterschiedliche Abmessungen, sodass es nur eine Montagerichtung gibt.

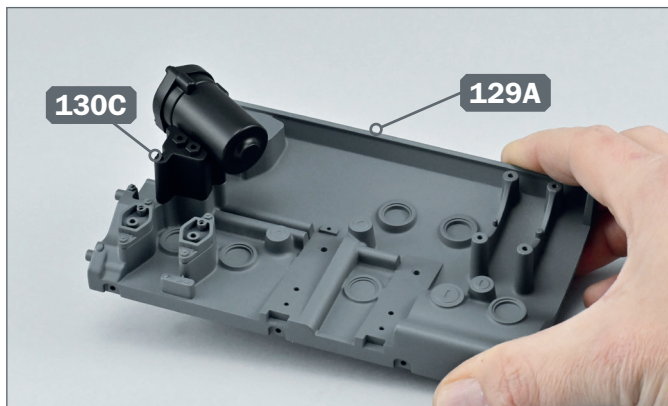

3 ▶ Nehmen Sie die linke Hälfte des Motorgehäuses 129A zur Hand und setzen Sie die Ölfilterbaugruppe wie auf dem Foto gezeigt ein. Verwenden Sie etwas Klebstoff, um die Halterung 130C zu befestigen.

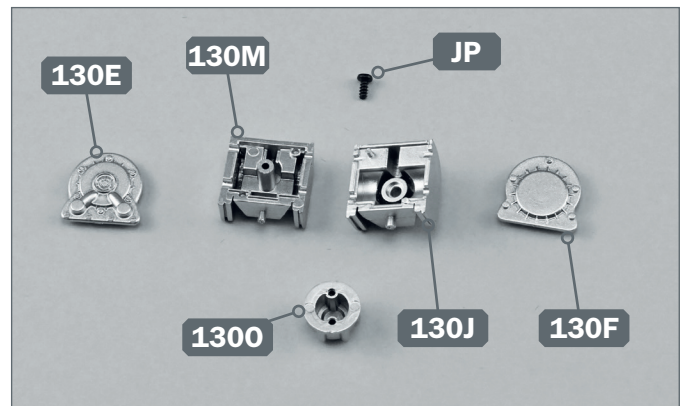

4 ▶ Legen Sie die Platte „1“ 130E, einen der Deckel 130M, eine Schraube JP, einen der Sockel 130J, eine der Platten „2“ 130F und einen der unteren Teile der Kraftstoffpumpen 1300 auf Ihre Arbeitsfläche.

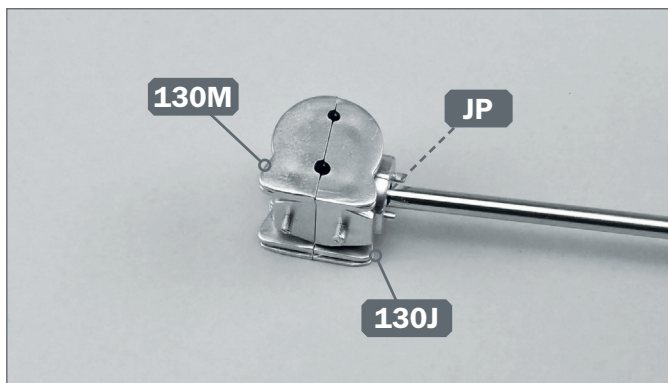

5 ▶ Verbinden Sie den Deckel 130M mit dem Sockel 130J, indem Sie die Teile wie gezeigt ausrichten. Befestigen Sie sie mit einer Schraube JP.



6 ▶ Montieren Sie die Platte „1“ 130E auf der linken Seite der Baugruppe. Orientieren Sie sich anhand des Fotos und der Form der Teile, um sie richtig auszurichten.

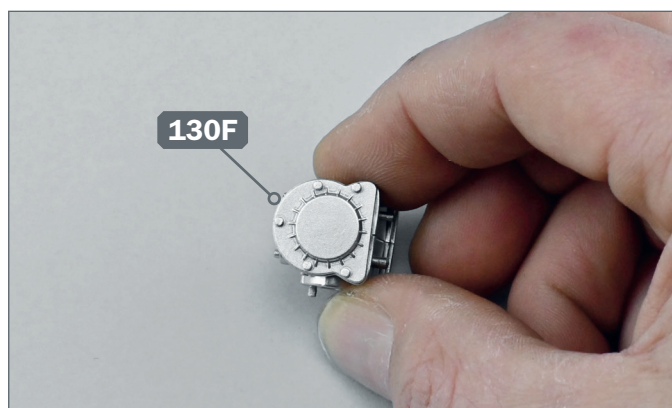

- 7** ▶ Montieren Sie in gleicher Weise die Platte „2“ 130F auf der rechten Seite der Kraftstoffpumpe.

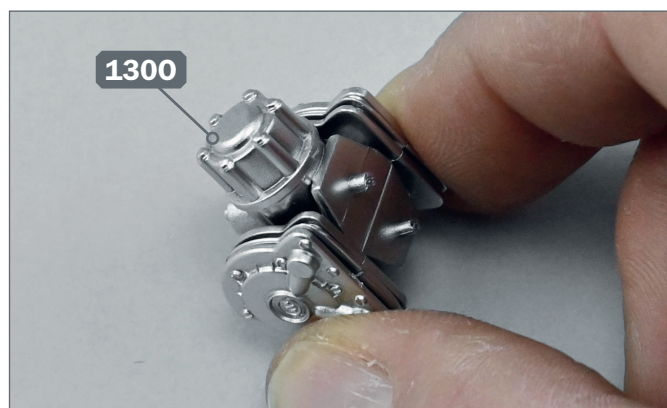

- 8** ▶ Bringen Sie den unteren Teil der Kraftstoffpumpe 1300 in der auf dem Foto gezeigten Position an.

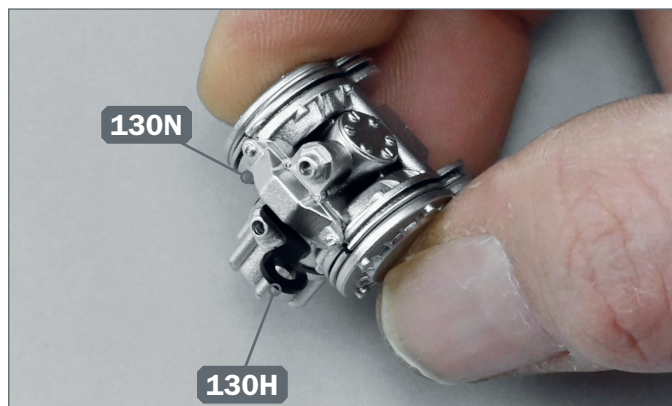

- 9** ▶ Bringen Sie eines der Teile 130N an der Vorderseite der Kraftstoffpumpe an und richten Sie die Teile wie auf dem Foto gezeigt aus. Führen Sie die Lasche eines Verbindungselements 130H in die Öffnung des Bauteils.

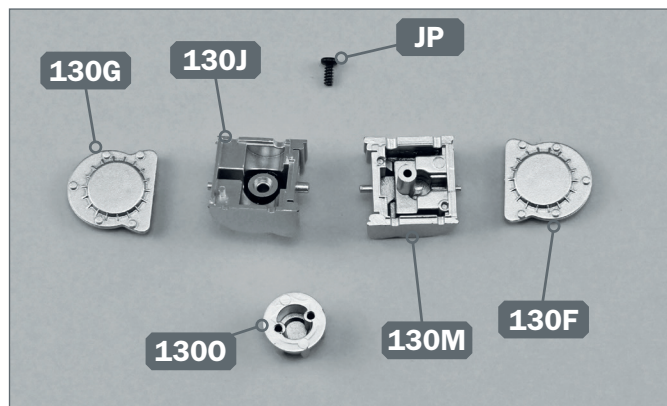

- 10** ▶ Legen Sie die Platte „3“ 130G, den zweiten Sockel 130J, eine Schraube JP, den zweiten Deckel 130M, die restliche Platte „2“ 130F und das andere Unterteil 1300 auf Ihre Arbeitsplatte.

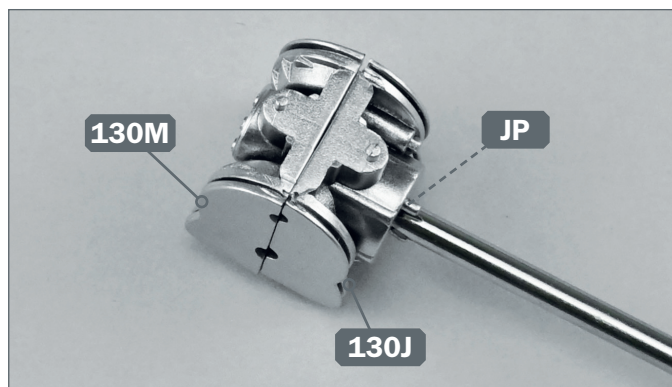

- 11** ▶ Stecken Sie den Deckel 130M und den Sockel 130J ineinander, indem Sie die Teile wie gezeigt ausrichten. Befestigen Sie sie mit der Schraube JP.

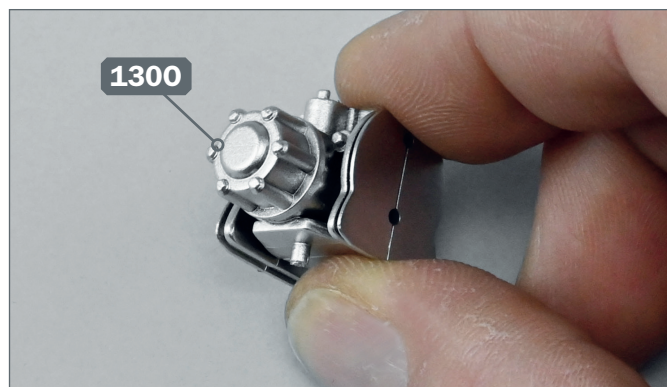

- 12** ▶ Montieren Sie das Unterteil der Kraftstoffpumpe 1300 in der auf dem Foto gezeigten Position.

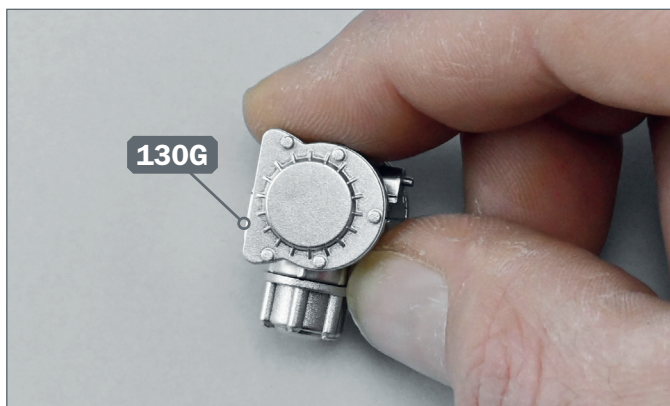

13 ▶ Montieren Sie die Platte „3“ 130G auf der linken Seite der Baugruppe. Behelfen Sie sich anhand des Fotos und der Form der Teile, um sie richtig auszurichten.

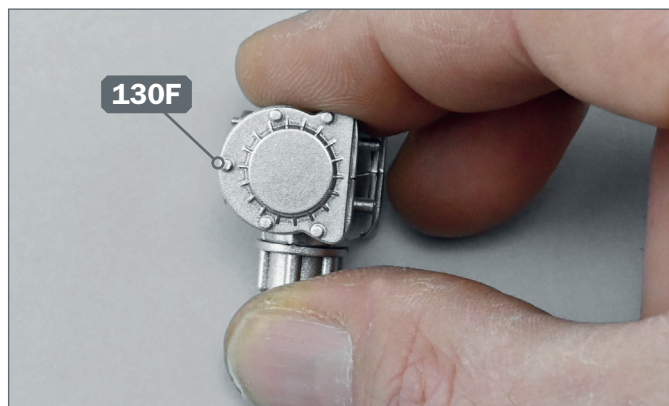

14 ▶ Montieren Sie die Platte „2“ 130F auf der rechten Seite der Kraftstoffpumpe.

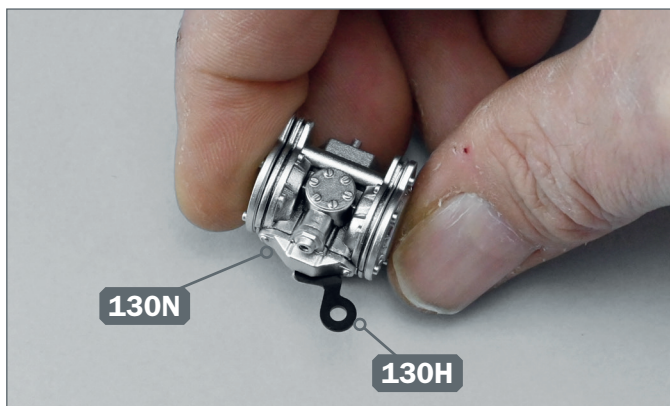

15 ▶ Montieren Sie das zweite Teil 130N auf der Vorderseite der Kraftstoffpumpe und stecken Sie die Lasche des verbleibenden Verbindungselements 130H in die Öffnung des Bauteils.

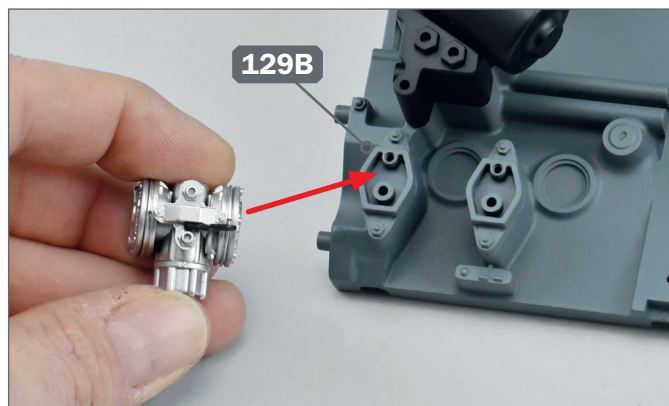

16 ▶ Setzen Sie die erste Kraftstoffpumpe, die Sie zusammengebaut haben (Platten „1“ und „2“), in die äußere Stützplatte 129B der linken Hälfte des Motorgehäuses ein.

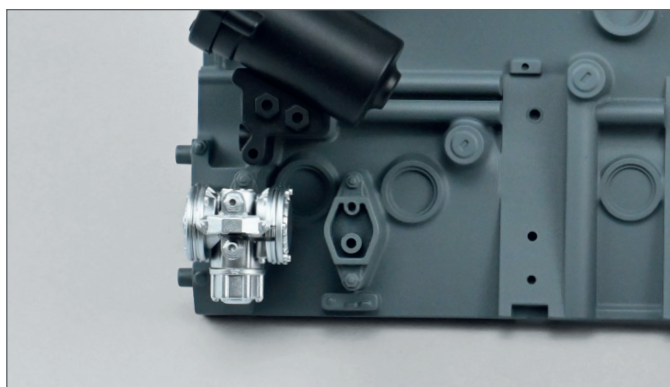

17 ▶ Vergleichen Sie anhand des Fotos, ob Sie die erste Kraftstoffpumpe korrekt eingebaut haben.

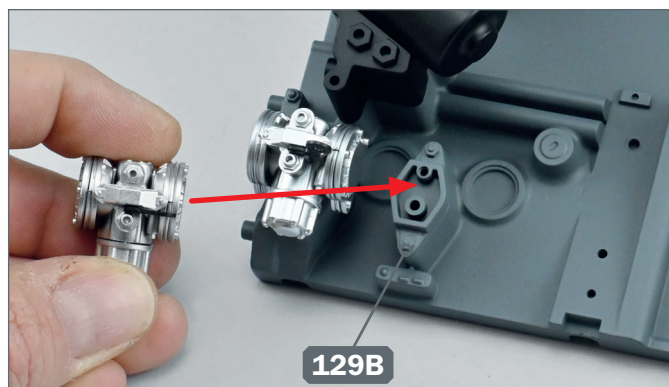

18 ▶ Montieren Sie die zweite Kraftstoffpumpe (Platten „2“ und „3“) in gleicher Weise in die zweite Stützplatte 129B.

SCHRITT 2 ► Montage der Stützen des Ölkühlers

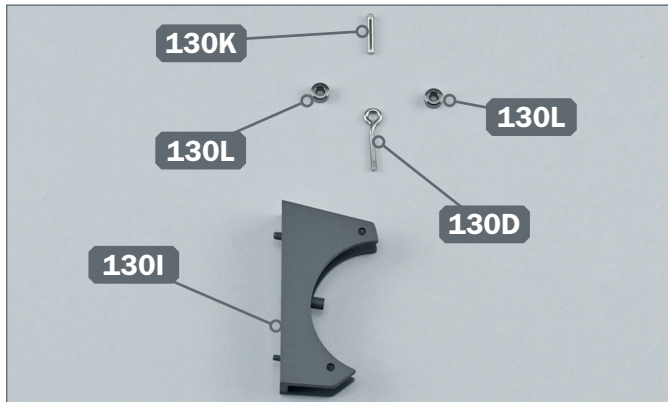

- 1** ► Legen Sie eine Augenschraube 130D, eine Stütze 130I, einen Bolzen 130K und zwei Abstandshalter 130L auf Ihre Arbeitsfläche.

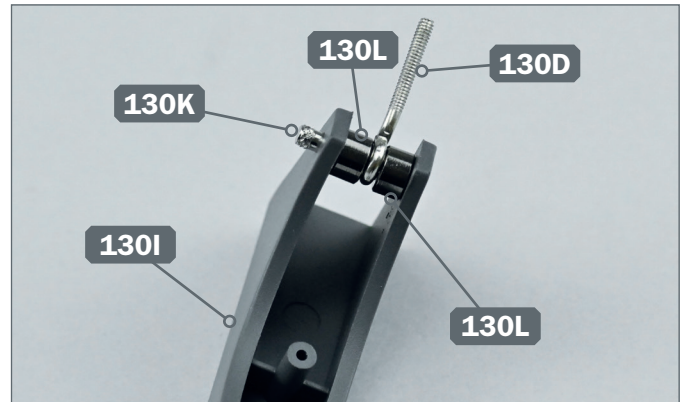

- 2** ► Stecken Sie den Bolzen 130K in das Loch am längeren Ende der Stütze 130I und setzen Sie einen Abstandshalter 130L, die Augenschraube 130D und den zweiten Abstandshalter 130L darauf.

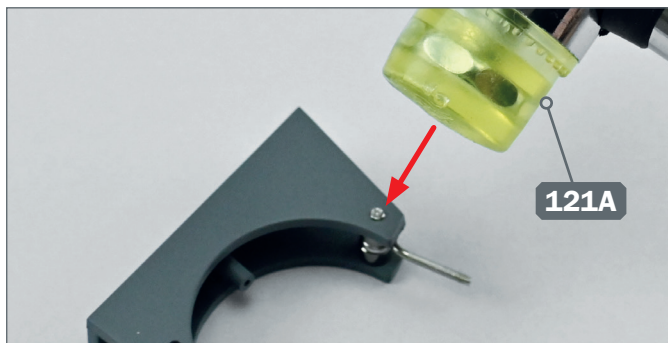

- 3** ► Verwenden Sie den Hammer 121A, um den Bolzen ganz hinein zu drücken.

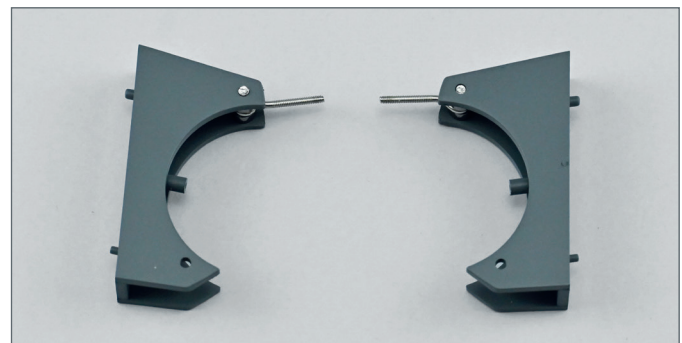

- 4** ► Führen Sie die gleichen Schritte für die Montage der zweiten Stütze des Ölkühlers durch.

DAS BAUERGBNIS

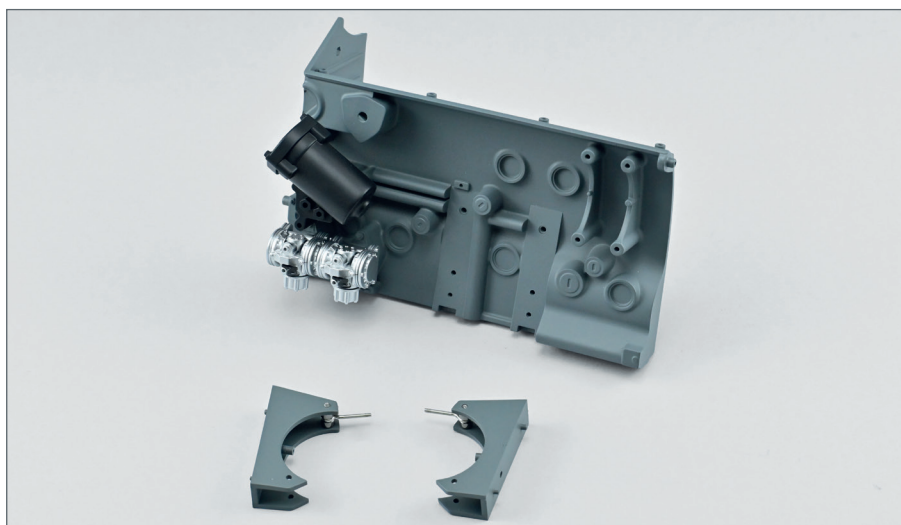

► Sie haben den Ölfilter und die beiden Kraftstoffpumpen auf der linken Hälfte des Motorgehäuses montiert. Außerdem haben Sie begonnen, die beiden Ölkühlerstützen zusammenzubauen.