

Die beiden seitlichen Hangars

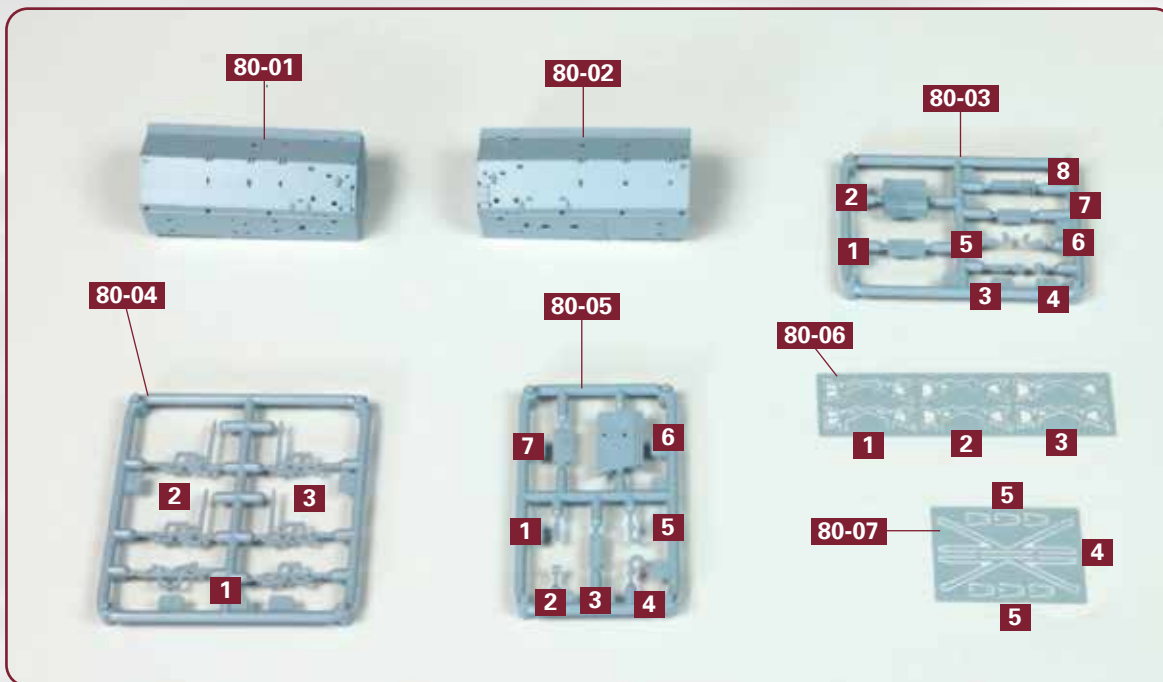

Bauteile im Überblick

80-01: linker Hangar

80-02: rechter Hangar

80-03: Details für den linken Hangar

80-04: seitliche Bootshalterungen

80-05: Details für den rechten Hangar

80-06: Bootshalterungen auf dem Dach

80-07: Verstärkungen

SCHRITT 1: Details für die Hangars

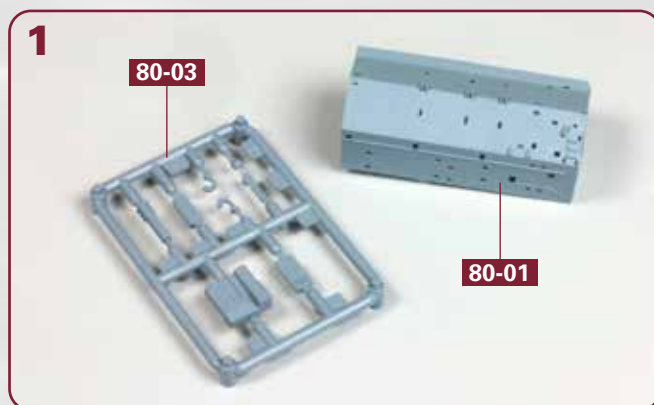

Die Arbeiten beginnen am linken Hangar **80-01**. Stellen Sie diesen und den Rahmen mit den Details für den linken Hangar, **80-03**, auf Ihre Arbeitsplatte.

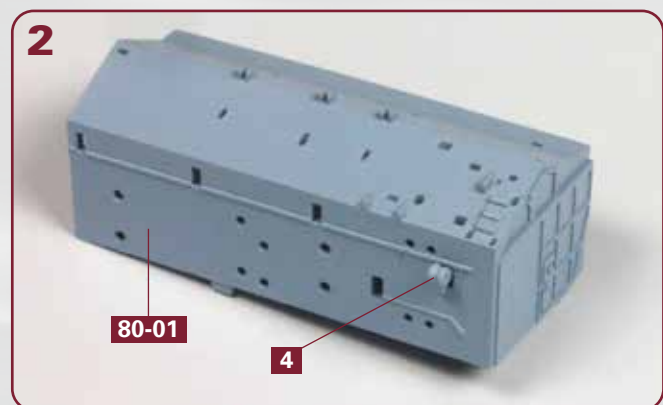

Trennen Sie das Teil **4** aus dem Rahmen **80-03**. Trennen Sie das Teil **4** aus dem Rahmen **80-03**. Versehen Sie seinen Zapfen mit etwas Sekundenkleber und befestigen Sie das Teil in der Bohrung an der Außenwand des Hangars **80-01**.

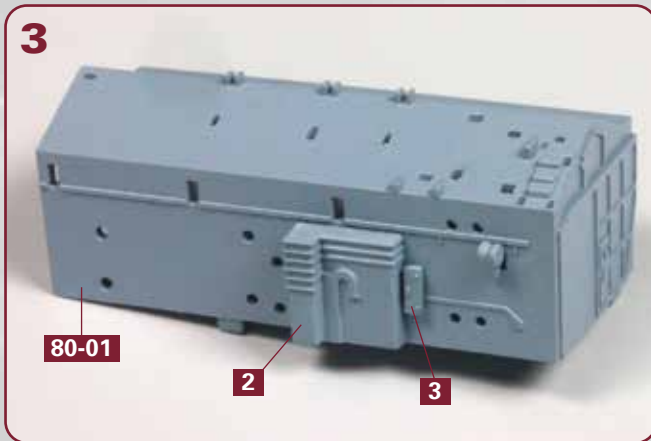

Als Nächstes werden das Schränkchen **3** und das Teil **2** (aus dem Rahmen **80-03**) an der Außenwand des Hangars **80-01** festgeklebt.

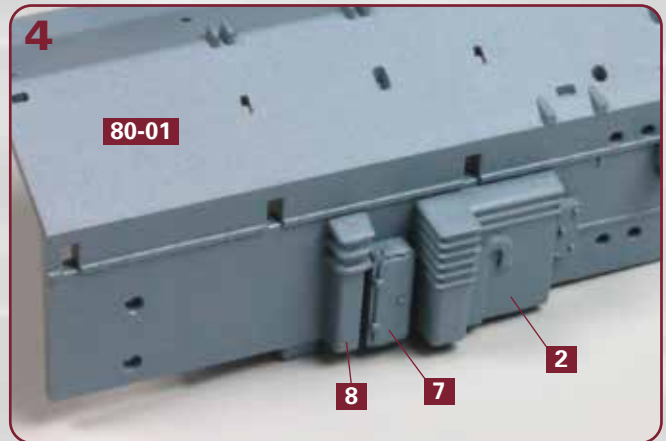

Direkt neben dem Teil **2** werden die Tür **7** und das Teil **8** an der Außenwand des Hangars **80-01** festgeklebt, wie abgebildet.

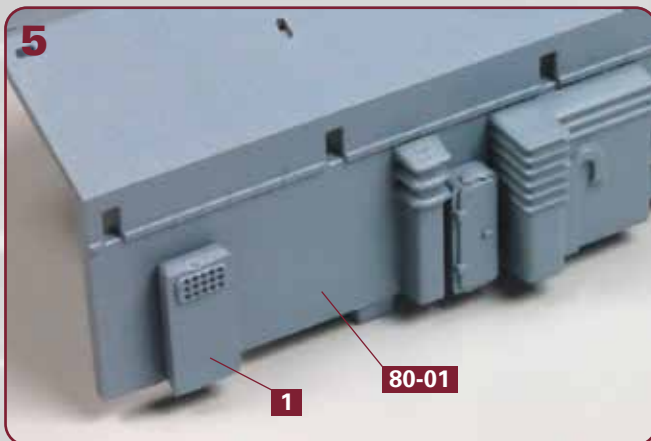

Am vorderen Ende der Seitenwand vom Hangar **80-01** wird der Lüfter **1** festgeklebt, wie es das Foto zeigt.

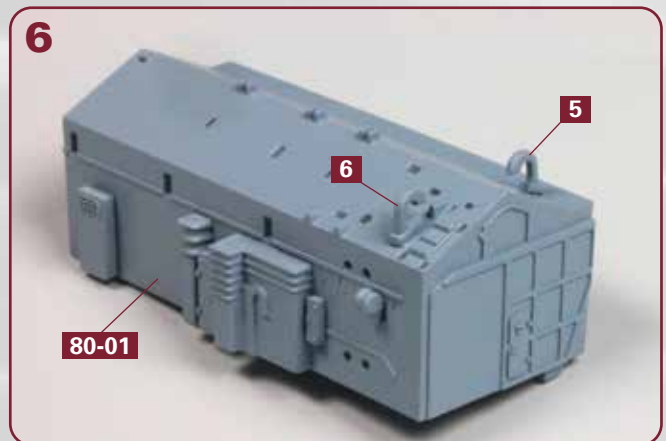

Auf den beiden Dachschrägen vom Hangar **80-01** werden die Teile **5** und **6** angebracht.

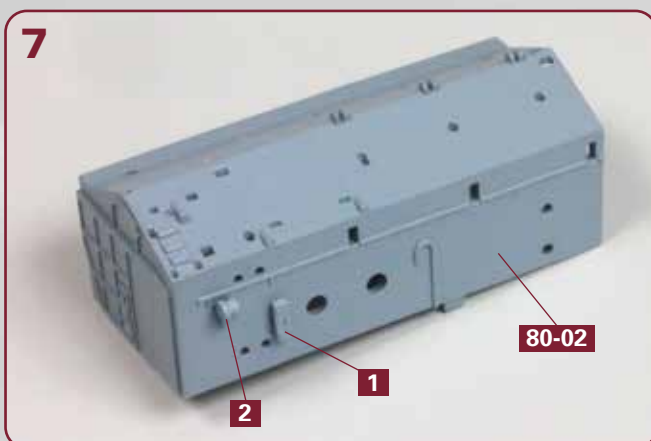

Nun wird der rechte Hangar **80-02** mit den Details aus dem Rahmen **80-05** versehen. Kleben Sie zunächst das Schränkchen **1** und das Teil **2** fest.

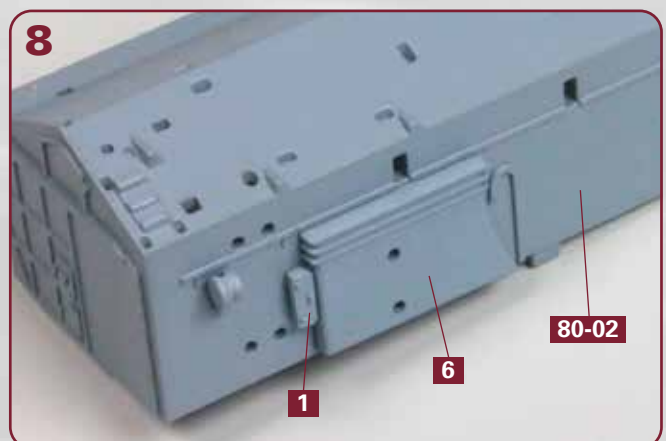

Neben dem Schränkchen **1** wird das größere Teil **6** an der Außenwand des rechten Hangars **80-02** festgeklebt, wie abgebildet.

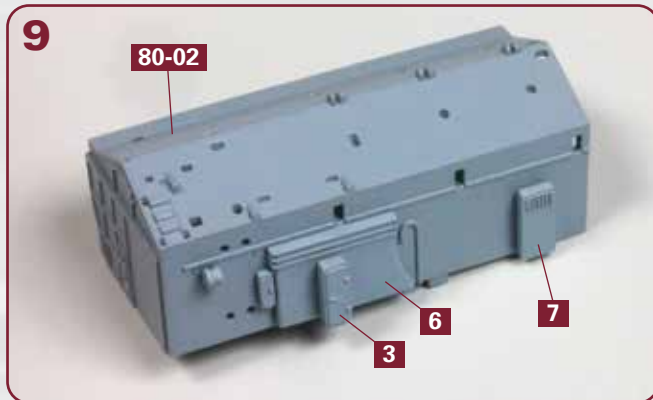

Auf dem Teil **6** wird die Tür **3** festgeklebt. Vorne an der Außenwand des rechten Hangars **80-02** findet der Lüfter **7** seinen Platz.

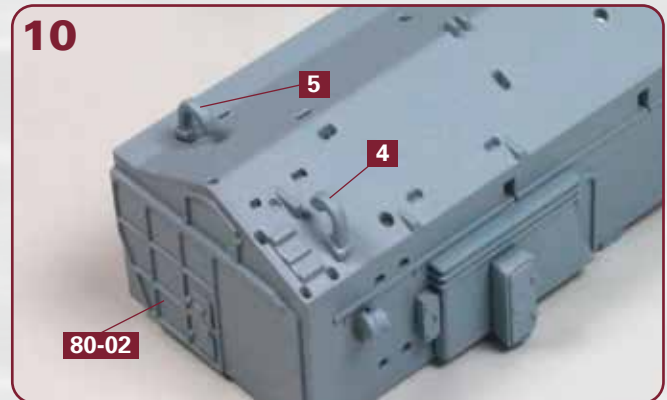

Auf den beiden Dachschrägen vom Hangar **80-02** werden die Teile **4** und **5** angebracht.

SCHRITT 2: Die Bootshalterungen

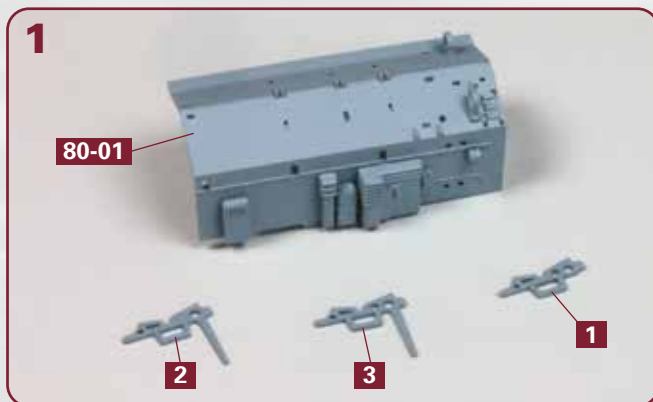

Zurück zum linken Hangar **80-01**: Legen Sie vor diesem jeweils eine der seitlichen Bootshalterungen **1**, **2** und **3** aus dem Rahmen **80-04** bereit.



Befestigen Sie die Bootshalterung **1** am Hangar **80-01**, indem Sie ihren Zapfen in der rechteckigen Bohrung an der Hangar-Außenwand festkleben.

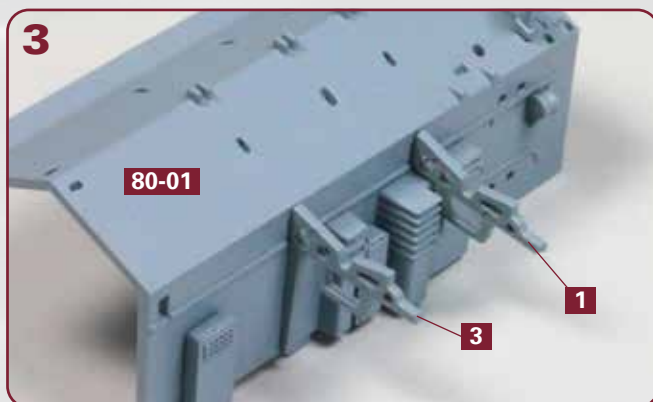

In der benachbarten rechteckigen Bohrung oben an der Außenwand des Hangars **80-01** wird die Bootshalterung **3** festgeklebt, wie abgebildet.

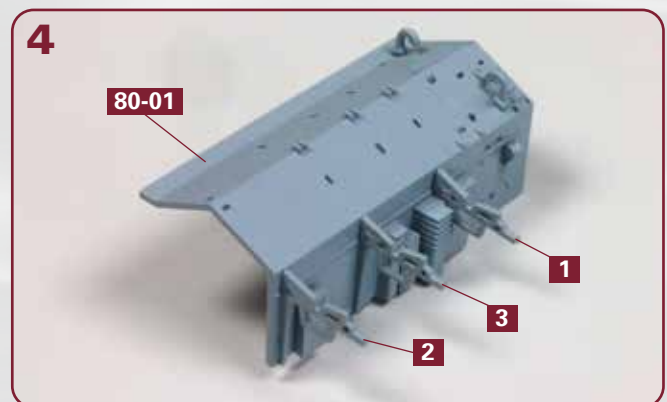

In der rechteckigen Bohrung ganz vorne an der Außenwand des Hangars **80-01** wird die Bootshalterung **2** festgeklebt.

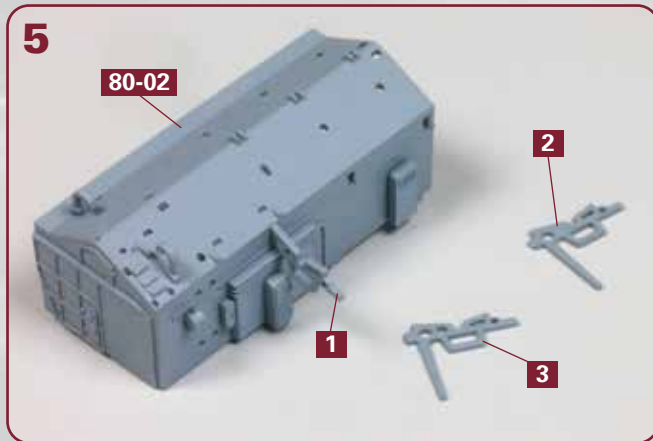

5 Weiter geht es mit dem rechten Hangar **80-02**: Kleben Sie an ihm die seitliche Bootshalterung **1** fest und legen Sie die Halterungen **2** und **3** bereit.

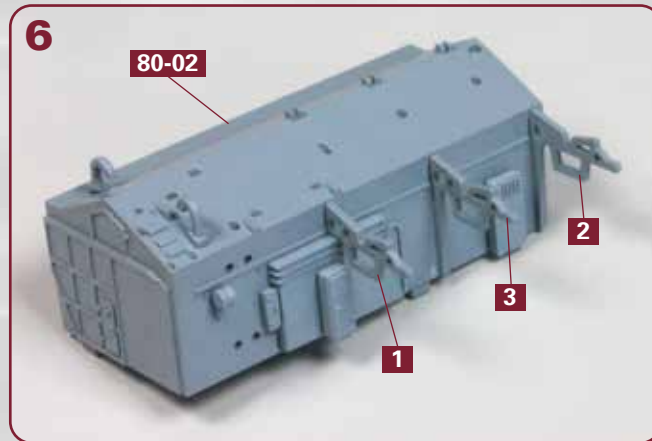

6 Kleben Sie die seitlichen Bootshalterungen **2** und **3** ebenfalls an der Außenwand des rechten Hangars **80-02** fest, wie abgebildet.

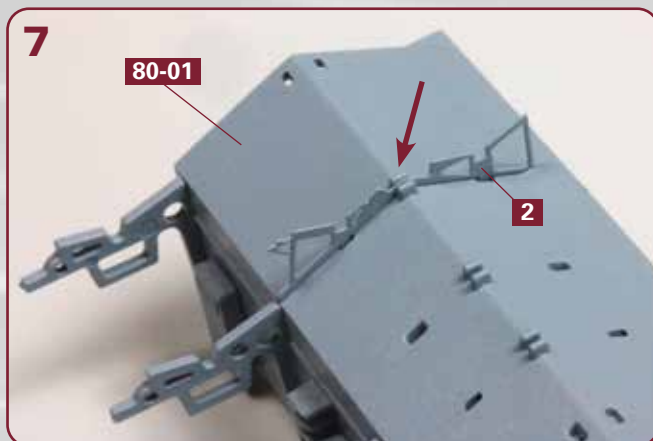

7 Zurück zum linken Hangar **80-01**: Auf seinem Dach wird die Bootshalterung **2** aus dem Rahmen **80-06** festgeklebt. Am Dachfirst verläuft sie zwischen den beiden Zapfen (siehe Pfeil).

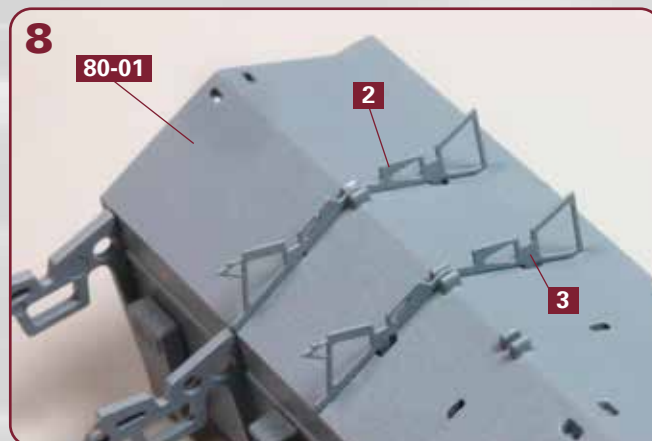

8 Als Nächstes wird die Bootshalterung **3** (aus dem Rahmen **80-06**) auf dem Dach des Hangars **80-01** festgeklebt, wie es das Foto zeigt.

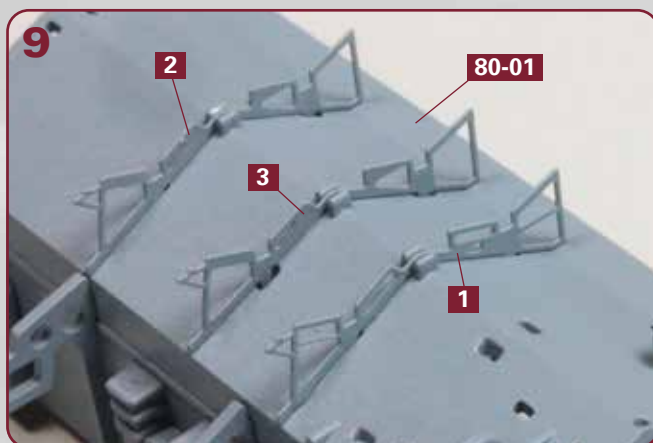

9 Als Letztes wird die Bootshalterung **1** auf dem Dach des Hangars **80-01** festgeklebt, wie abgebildet.

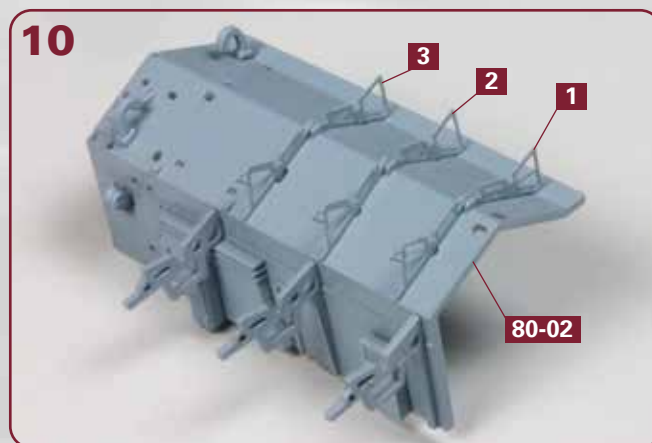

10 Auf dem Dach des rechten Hangars **80-02** wird ebenfalls je eine Bootshalterung **1**, **2** und **3** aus dem Rahmen **80-06** festgeklebt.

SCHRITT 3: Verstärkungen der Bootshalterungen

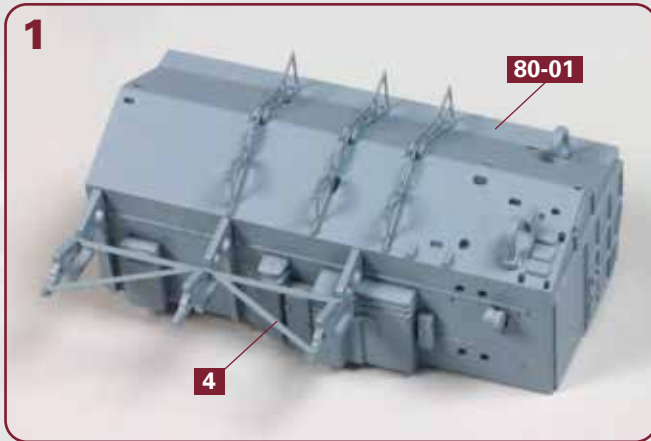

Am linken Hangar **80-01** wird an den drei seitlichen Bootshalterungen eine Verstärkung **4** aus dem Rahmen **80-07** festgeklebt.

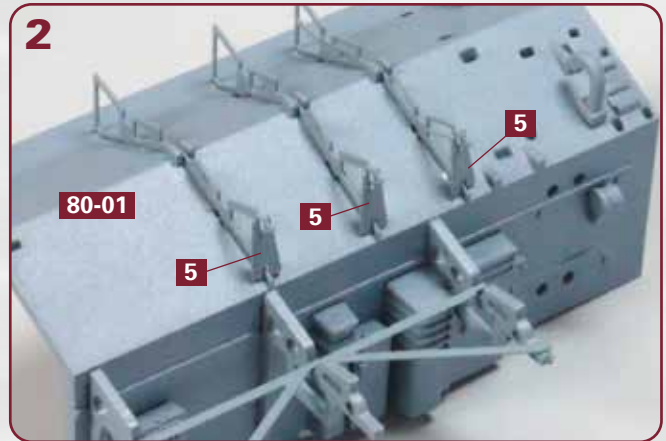

Auf dem Dach des linken Hangars **80-01** wird an den äußeren Streben der drei Bootshalterungen jeweils eine Verstärkung **5** aus dem Rahmen **80-07** festgeklebt, wie abgebildet.

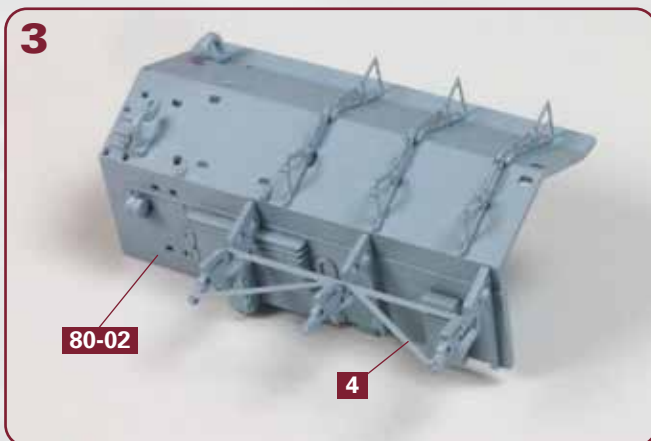

Am rechten Hangar **80-02** wird an den drei seitlichen Bootshalterungen ebenfalls eine Verstärkung **4** festgeklebt.

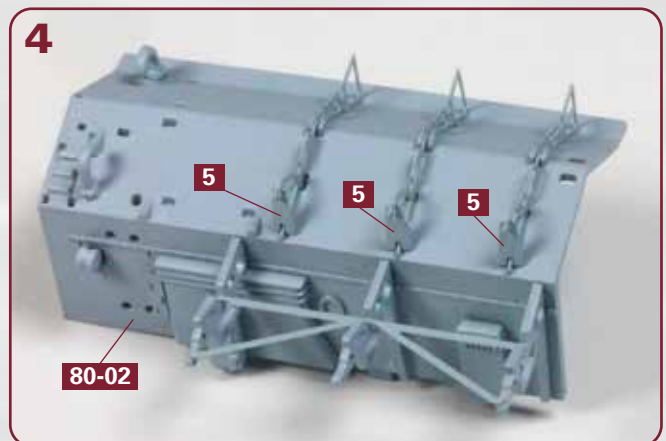

Zum Schluss werden auf dem Dach des rechten Hangars **80-02** an den äußeren Streben der drei Bootshalterungen drei Verstärkungen **5** festgeklebt.



Das Bauergebnis: Die beiden seitlichen Hangars wurden mit diversen Details aus Kunststoff und Metall versehen. Mit der 82. Bauanleitung werden die Hangars an den Aufbauten befestigt.