

# Der achte Oberdeckabschnitt

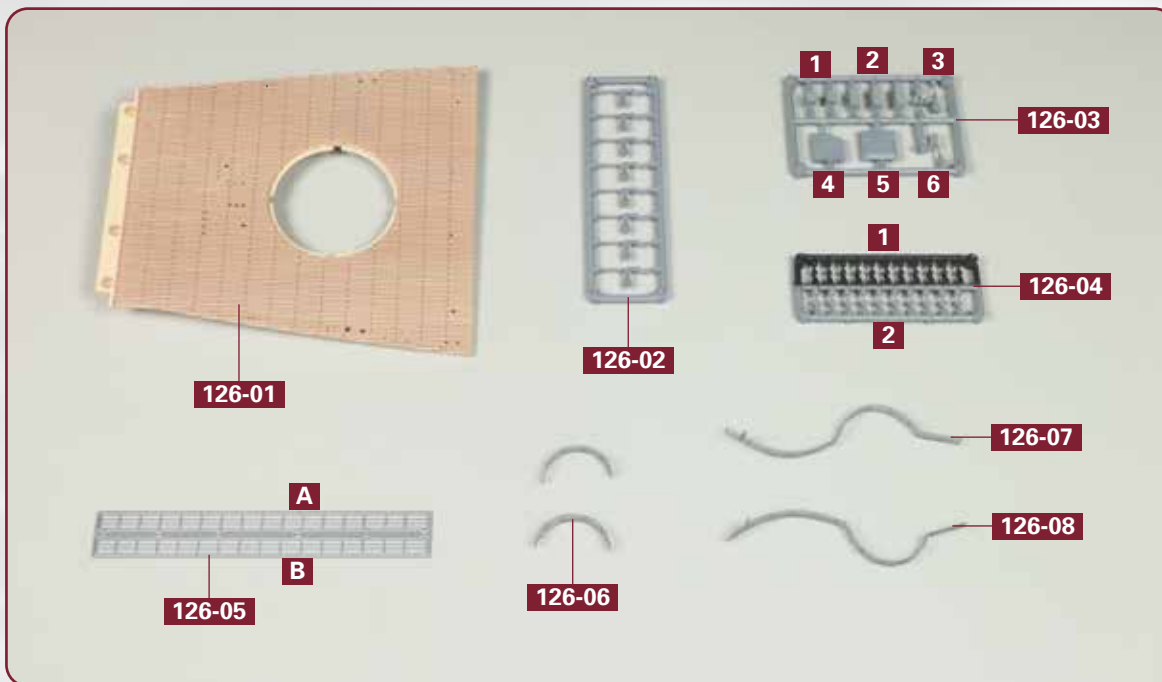

## Bauteile im Überblick

126-01: achter Oberdeckabschnitt

126-02: acht 2-cm-Flaks

126-03: Oberlichter und zwei Ladeübungskanonen

126-04: elf Nebelkannen und zehn Wasserbomben

126-05: zwei Relings

126-06: zwei Relings

126-07: Reling (Backbord)

126-08: Reling (Steuerbord)

## SCHRITT 1: Die Montage der acht Flaks

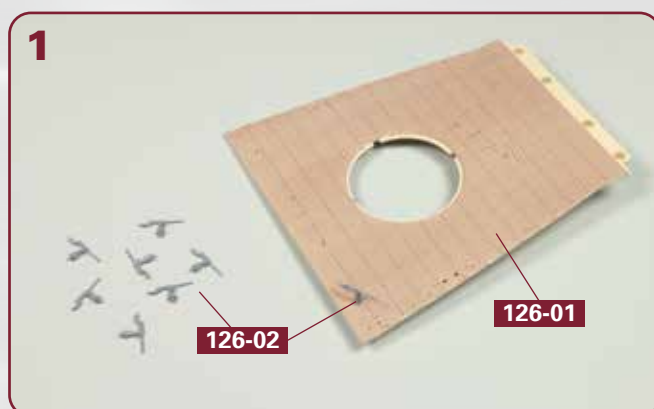

Trennen Sie die acht 2-cm-Flaks aus dem Rahmen **126-01**. Kleben Sie die erste Flak in der Backbord-vorderen Ecke des achten Oberdeckabschnitts **126-01** fest, wie abgebildet.

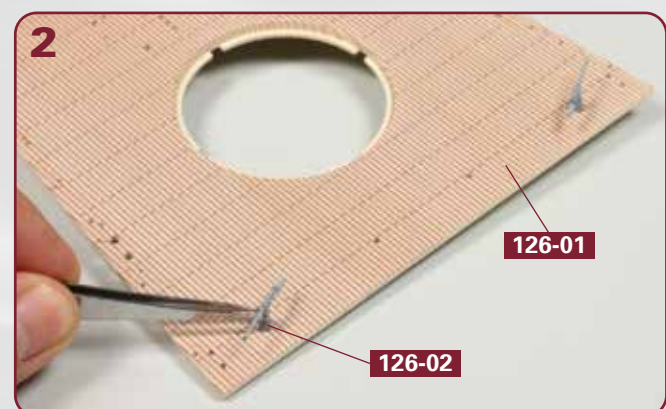

Die zweite 2-cm-Flak **126-02** wird in der Steuerbord-vorderen Ecke des Oberdeckabschnitts **126-01** festgeklebt, wie es das Foto zeigt.

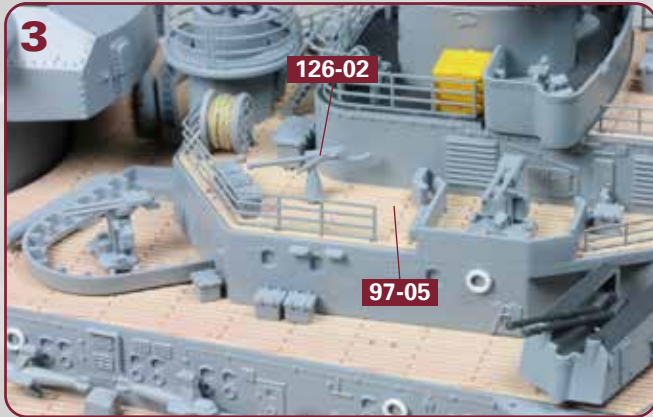

Die dritte 2-cm-Flak **126-02** gehört auf das Decksteil **97-05** auf der Steuerbordseite der achteren Aufbauten, wie abgebildet.

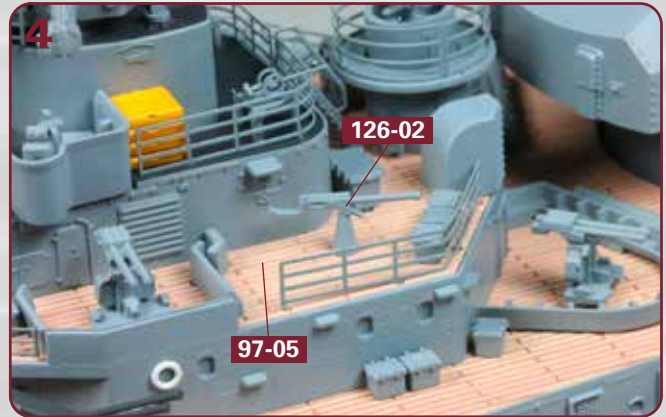

An der gleichen Stelle auf der Backbordseite der achteren Aufbauten wird die vierte 2-cm-Flak **126-02** auf dem Decksteil **97-05** festgeklebt.

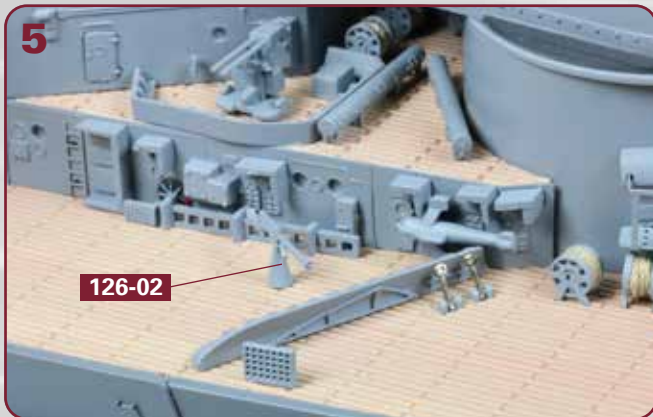

Stellen Sie die Rumpfstruktur mit den vorderen Aufbauten auf Ihre Arbeitsplatte. Auf der Steuerbordseite des Oberdecks wird hinter dem achteren Wellenbrecher die fünfte 2-cm-Flak **126-02** fixiert.

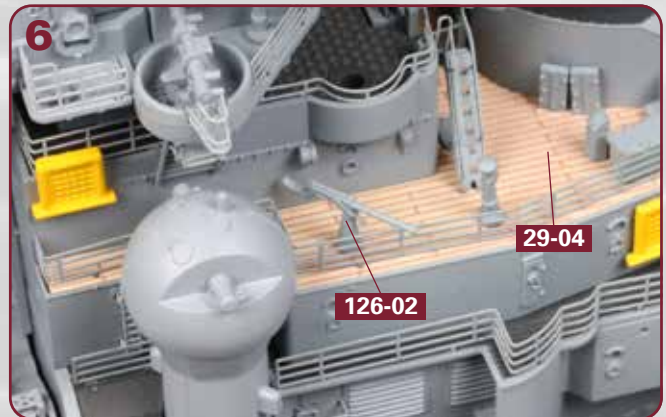

Drei Decks höher wird auf der Steuerbordseite des Mastdecks **29-04** die sechste 2-cm-Flak **126-02** festgeklebt, wie abgebildet.

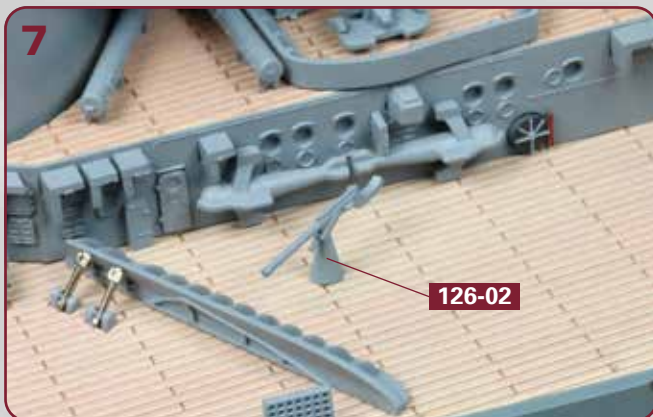

Wechsel auf die Backbordseite der vorderen Aufbauten: Auf dem Oberdeck wird die siebte 2-cm-Flak **126-02** montiert, wie abgebildet.



Die achte und letzte 2-cm-Flak **126-02** wird auf der Backbordseite des Mastdecks **29-04** festgeklebt.

## SCHRITT 2: Details für das Oberdeck

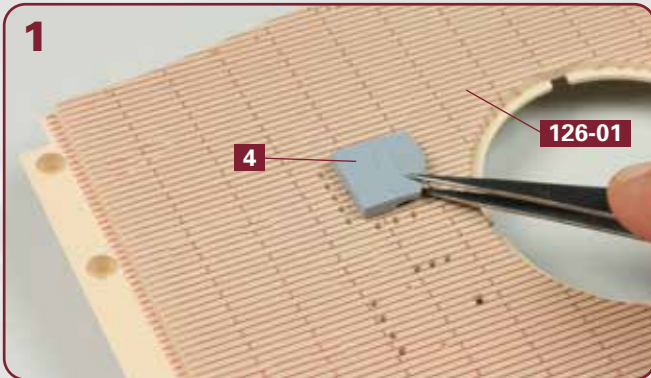

1 Kleben Sie das Teil **4** aus dem Rahmen **126-03** in der abgebildeten leichten Vertiefung des achten Oberdeckabschnitts **126-01** fest.

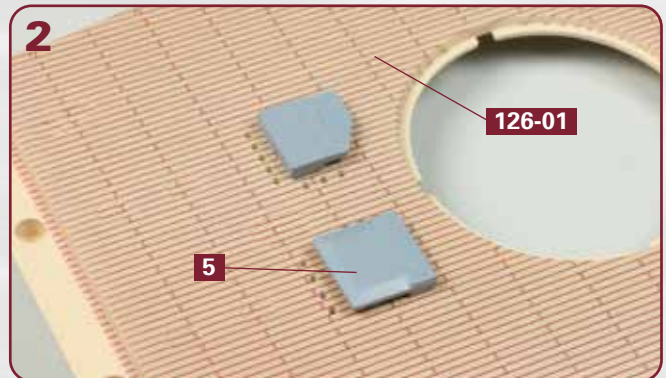

2 Das Teil **5** aus dem Rahmen **126-03** gehört in die benachbarte Vertiefung des Oberdeckabschnitts **126-01**, wie abgebildet.

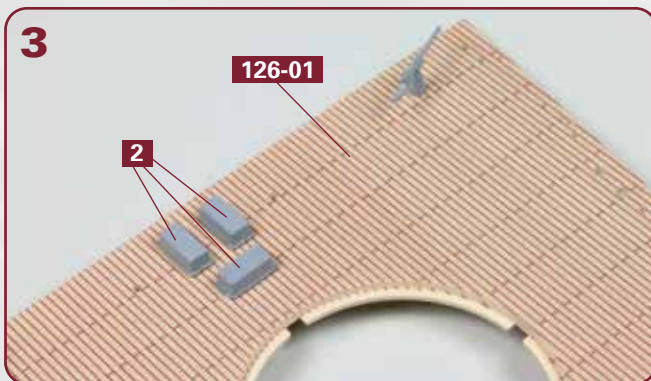

3 Am vorderen Ende des Oberdeckabschnitts **126-01** werden mittig die drei identischen Oberlichter **2** mit Sekundenkleber festgeklebt.

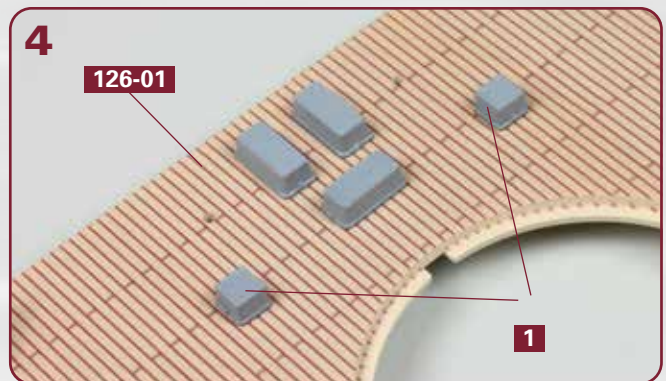

4 Unweit der Oberlichter **2** wird auf beiden Seiten je ein Oberlicht **1** auf dem Oberdeckabschnitt **126-01** festgeklebt, wie abgebildet.

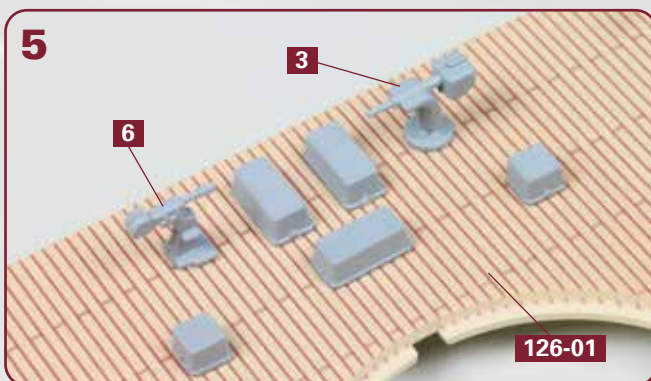

5 In die letzten beiden Vertiefungen im vorderen Bereich des Oberdeckabschnitts **126-01** gehören die beiden Ladeübungskanonen **3** und **6**, wie es das Foto zeigt.

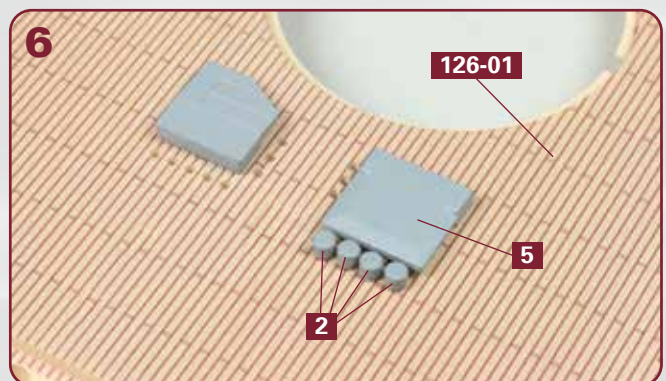

6 Trennen Sie vier Wasserbomben **2** aus dem Rahmen **126-04** heraus und kleben Sie sie neben dem Teil **5** auf dem Oberdeckabschnitt **126-01** fest.

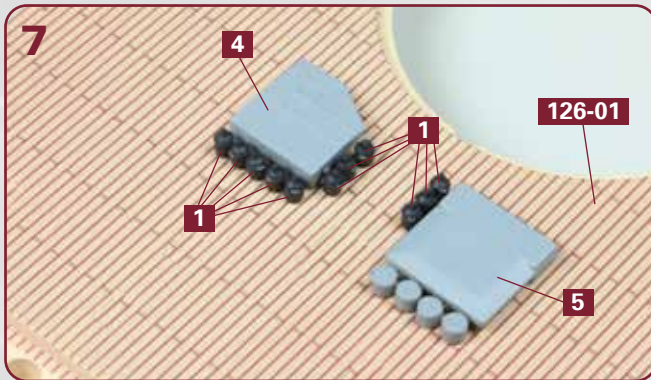

Trennen Sie alle elf Nebelkannen **1** aus dem Rahmen **126-04** heraus und kleben Sie sie neben den Teilen **4** und **5** auf dem Oberdecksabschnitt **126-01** fest, wie abgebildet.

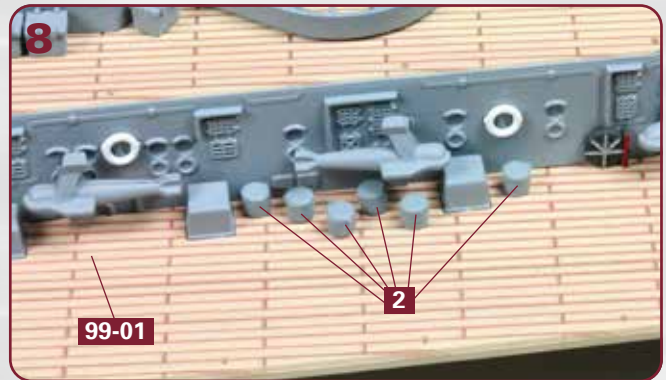

Die übrigen sechs Wasserbomben **2** aus dem Rahmen **126-04** werden auf der Backbordseite der achteren Aufbauten auf dem Oberdecksabschnitt **99-01** festgeklebt, wie es das Foto zeigt.

### SCHRITT 3: Das Anbringen der sechs Relings

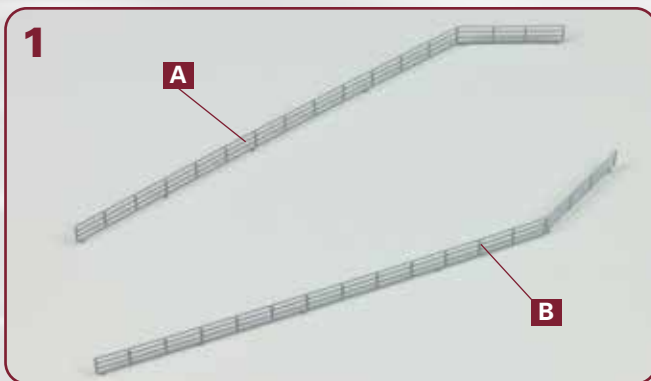

Biegen Sie die beiden Relings **126-05** jeweils leicht entlang des Falzes: Je nach Biegerichtung entsteht eine Relling **A** und eine Relling **B**.

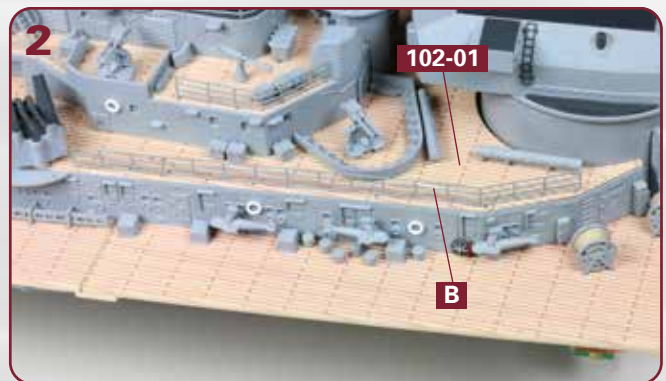

Auf der Backbordseite der achteren Aufbauten wird auf dem Decksbelag **102-01** die Relling **B** festgeklebt, wie es das Foto zeigt.

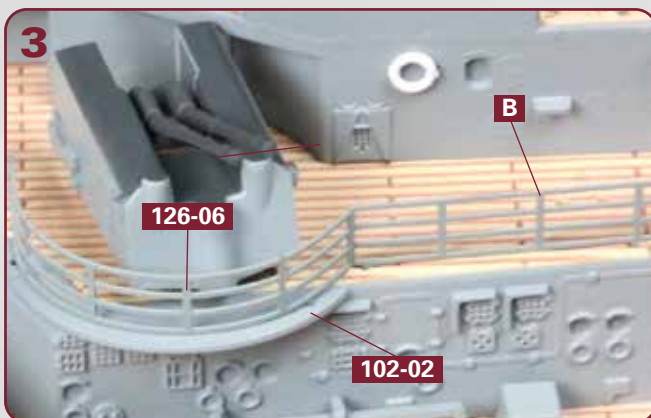

Vorne wird die Relling **B** durch eine der beiden halbrunden Relings **126-06** fortgesetzt: Deren zwei Zapfen werden in den Löchern des achteren Aufbaudecks **102-02** festgeklebt.

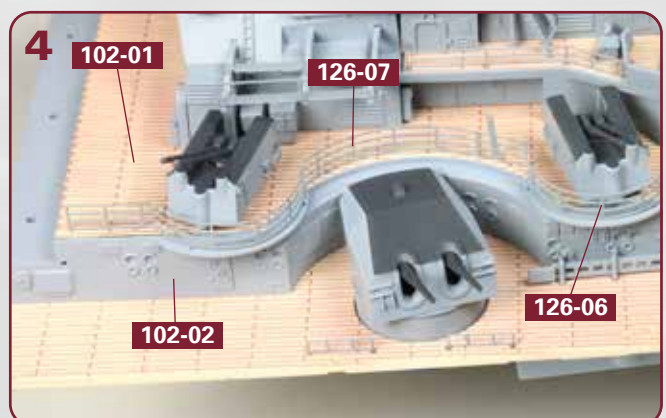

Die Relling **126-07** setzt die zuvor montierte Relling **126-06** nach vorne fort: Ihre Zapfen werden in den Löchern des Decksbelags **102-01** und des Aufbaudecks **102-02** festgeklebt, wie abgebildet.

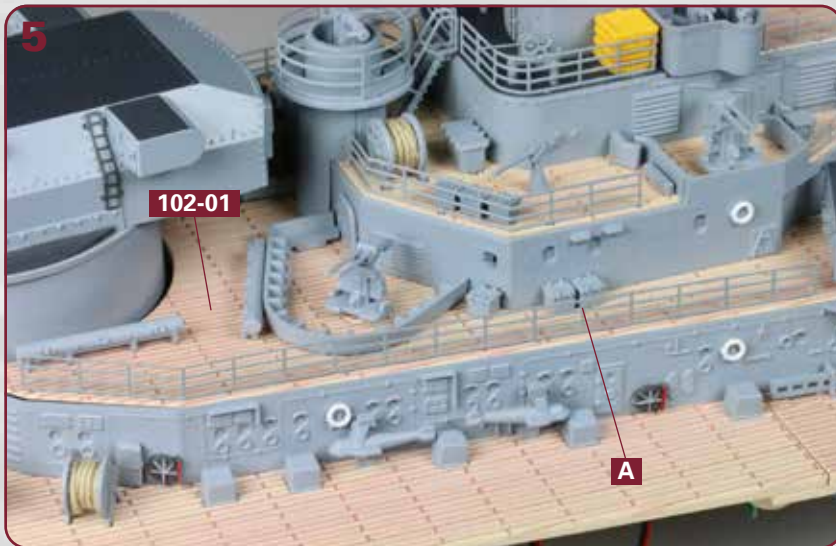

Wechsel auf die Steuerbordseite der achteren Aufbauten: Kleben Sie im hinteren Bereich des Decksbelags **102-01** die Reling **A** fest, wie es das Foto zeigt.

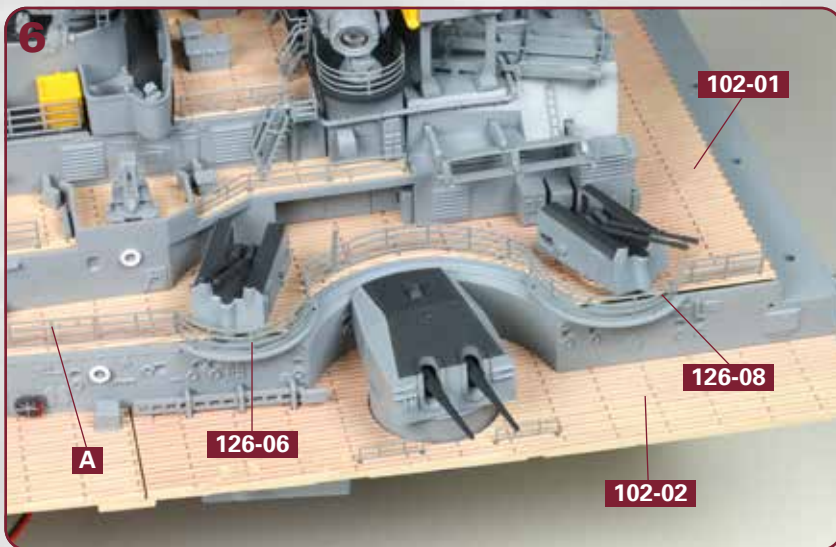

Nach vorne wird die Reling **A** durch zwei Relings fortgesetzt: die zweite Reling **126-06** sowie die Reling **126-08**. Kleben Sie sie in den Löchern des Decksbelags **102-01** und des Aufbaudecks **102-02** fest.



**Das Bauergebnis dieser Ausgabe:** Auf beiden Seiten der achteren Aufbauten wurden je drei Relings angebracht. Auf dem achten Oberdecksabschnitt (nicht abgebildet) wurden diverse Details montiert.