

Die Schlingerkielen

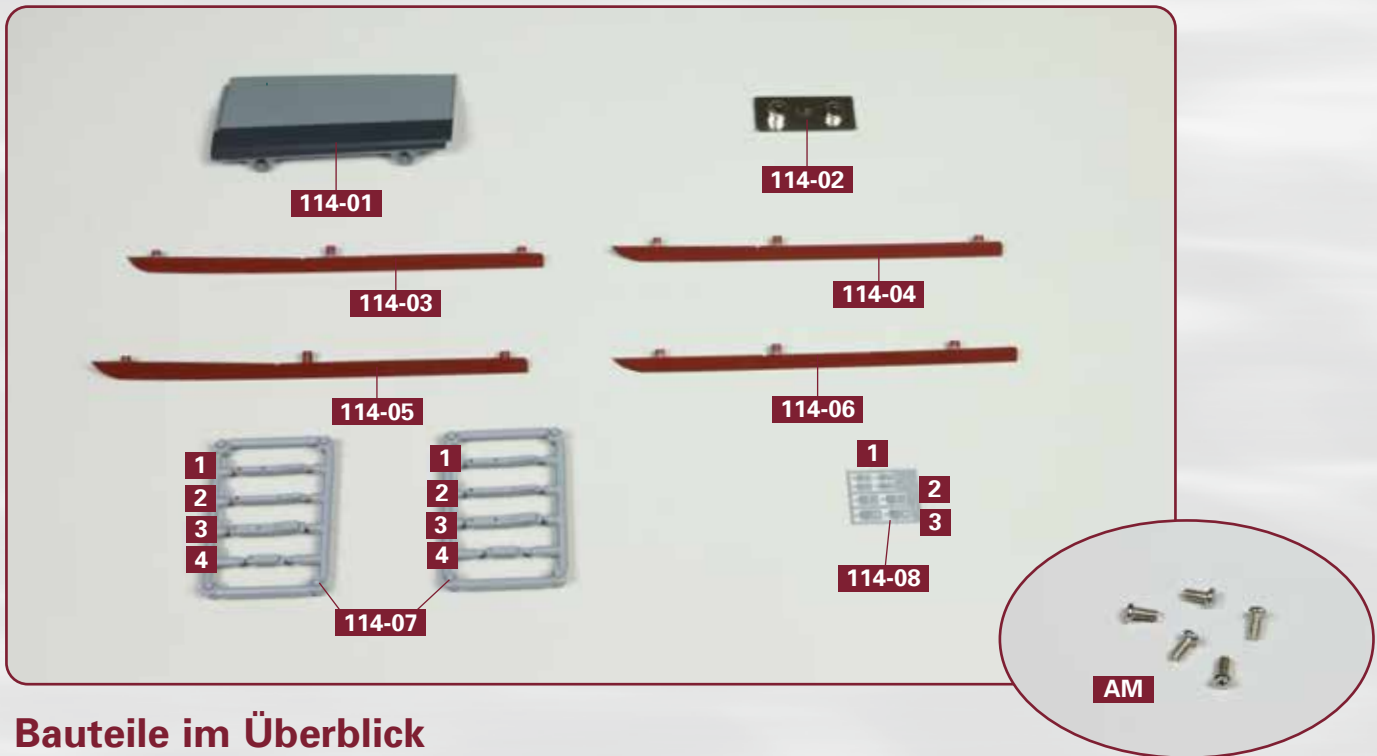

Bauteile im Überblick

114-01: rechter oberer Rumpfabschnitt
 114-02: Verbindungsstück
 114-03: rechter vorderer Schlingerkiel
 114-04: rechter hinterer Schlingerkiel

114-05: linker vorderer Schlingerkiel
 114-06: linker hinterer Schlingerkiel
 114-07: acht Lüfter
 114-08: acht Gitter

■ fünf Schrauben AM (2 x 4 mm)

SCHRITT 1: Die Montage des Rumpfabschnitts und der Schlingerkielen

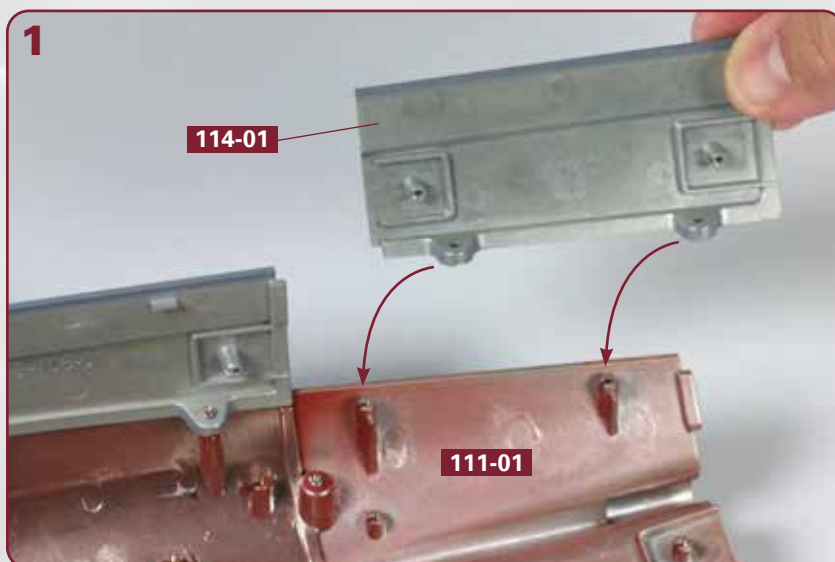

Nehmen Sie den rechten oberen Rumpfabschnitt **114-01** und führen Sie ihn zum Kielabschnitt **111-01**, wie es das Foto andeutet.

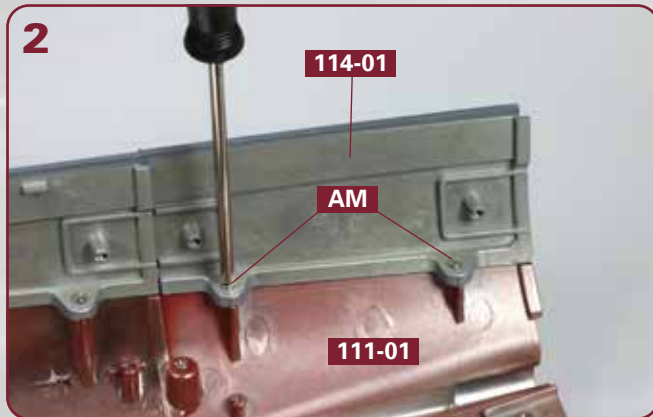

Fixieren Sie den Rumpfabschnitt **114-01** mit zwei Schrauben **AM** am Kielabschnitt **111-01**, wie es das Foto zeigt.

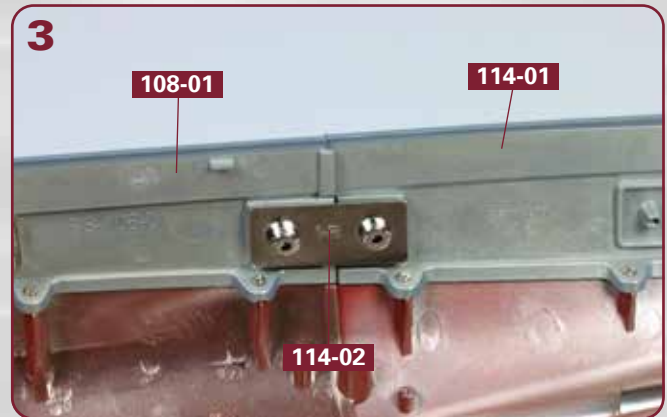

Nehmen Sie das Verbindungsstück **114-02** und platzieren Sie es auf den Zapfen der Rumpfabschnitte **108-01** und **114-01**, wie abgebildet.

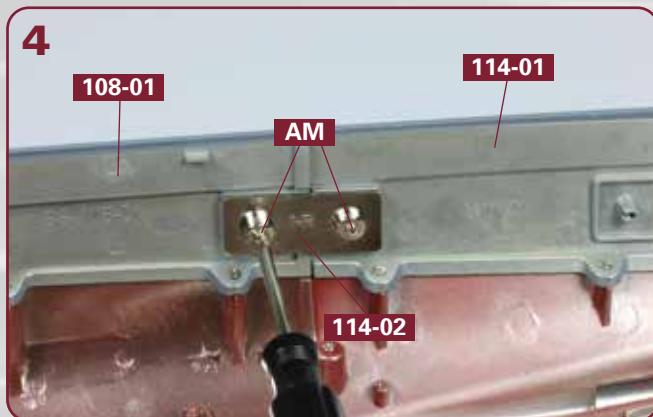

Befestigen Sie das Verbindungsstück **114-02** mit zwei Schrauben **AM** an den beiden Rumpfabschnitten **108-01** und **114-01**.

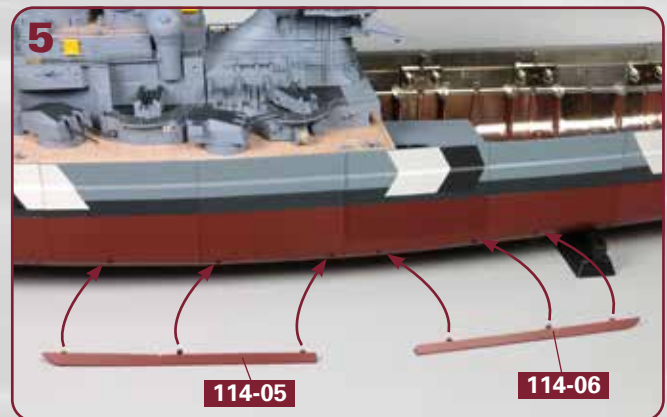

Legen Sie die beiden linken Schlingerkiele **114-05** und **114-06** vor die linke Rumpfseite. Ihre jeweils drei Zapfen gehören in die kleinen Löcher am Rumpf, wie angedeutet.

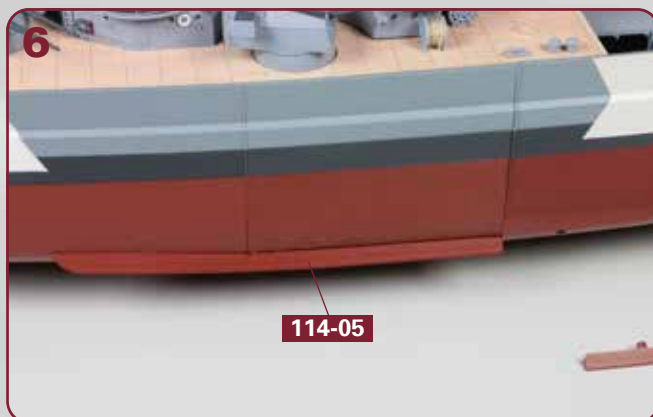

Befestigen Sie den linken vorderen Schlingerkiel **114-05**, indem Sie seine drei Zapfen vorsichtig in die drei Löcher des Kiels hineindrücken.

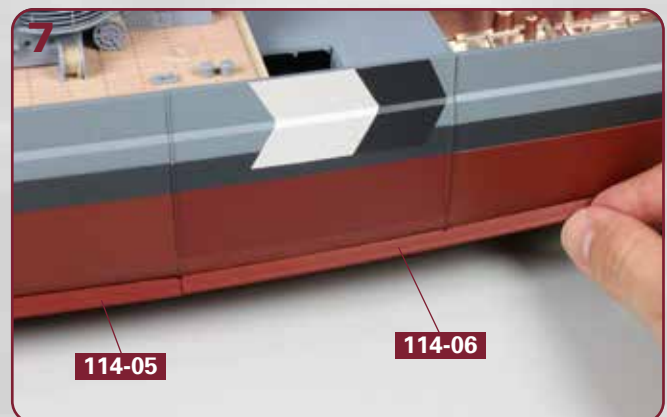

Der linke hintere Schlingerkiel **114-06** setzt den zuvor montierten Schlingerkiel **114-05** nach achtern fort, wie es das Foto zeigt.

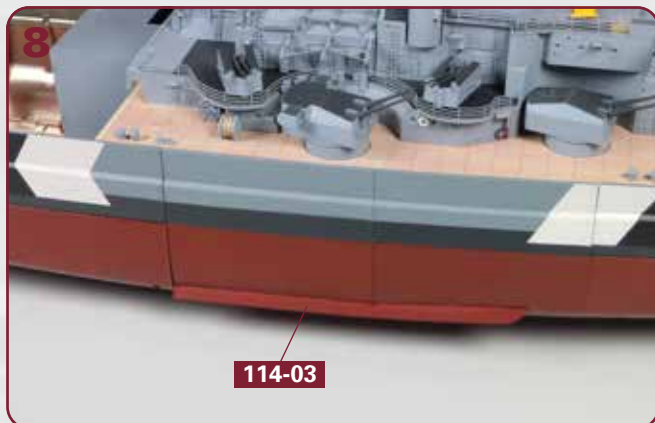

Wechsel auf die rechte Rumpfseite: Befestigen Sie den rechten vorderen Schlingerkiel **114-03** am Rumpf, wie es das Foto zeigt.

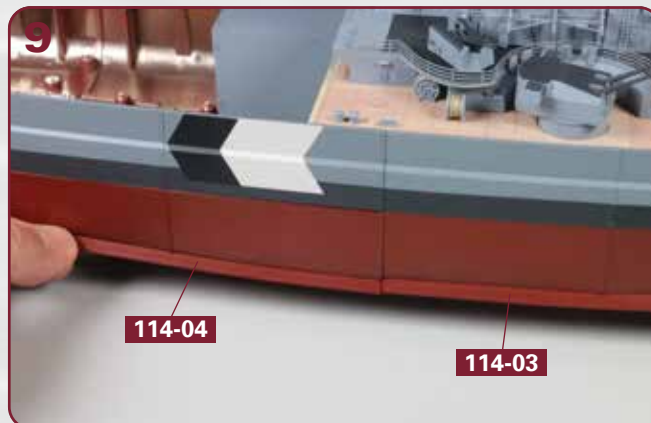

Der rechte hintere Schlingerkiel **114-04** wird ebenfalls am Rumpf angebracht. Er setzt den Schlingerkiel-Abschnitt **114-03** nach achtern fort.

SCHRITT 2: Die Montage der Lüfter an der Barbette

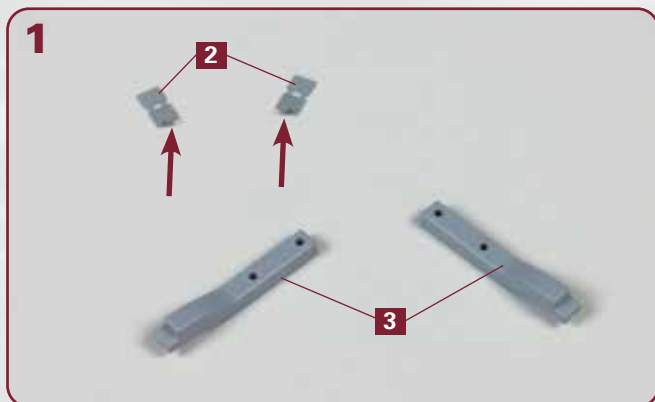

Trennen Sie die beiden Lüfter **3** aus dem Rahmen **114-07** und die beiden Gitter **2** aus dem Rahmen **114-08**. Die kleinen „Füßchen“ der Gitter werden rechtwinklig gebogen (Pfeile).

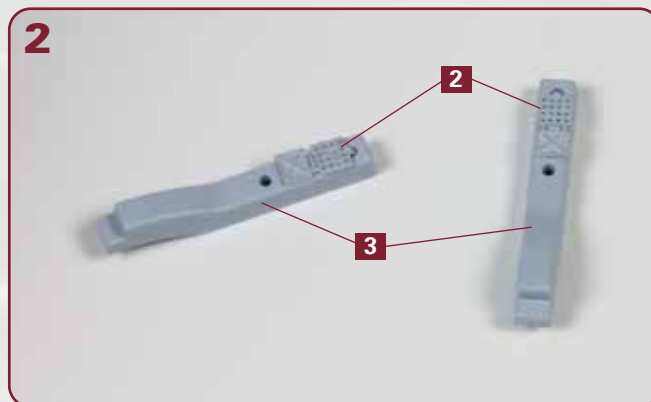

Kleben Sie auf den beiden Lüftern **3** jeweils eins der Gitter **2** fest: Das „Füßchen“ des Gitters gehört in das obere Loch des Lüfters, wie abgebildet.

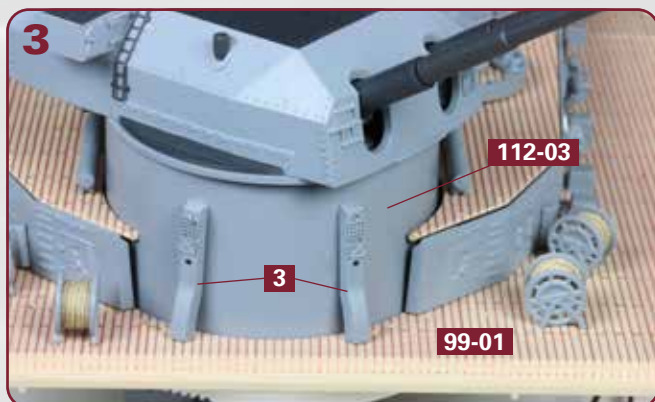

Kleben Sie die beiden Lüfter **3** auf dem Oberdeckabschnitt **99-01** und an der Barbette **112-03** fest, wie es das Foto zeigt.

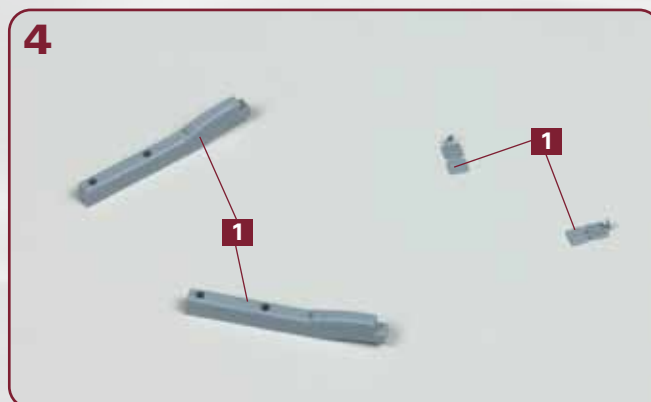

Trennen Sie die Lüfter **1** aus dem Rahmen **114-07** und zwei der Gitter **1** aus dem Rahmen **114-08**. Die „Füßchen“ der Gitter werden rechtwinklig gebogen.

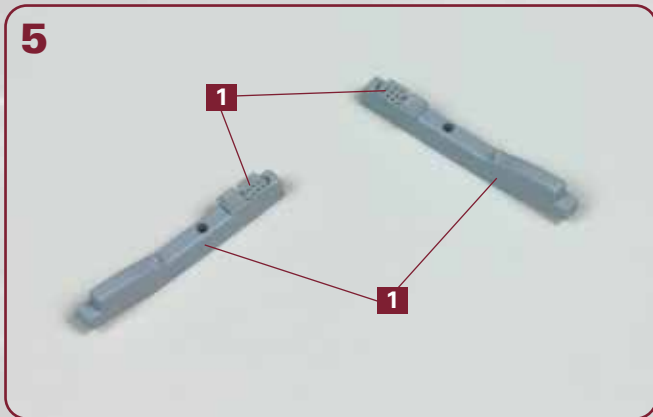

Die Gitter **1** werden an den Lüftern **1** festgeklebt, wobei die abgewinkelten „Füßchen“ in die oberen Löcher der Lüfter eingefügt werden, wie abgebildet.

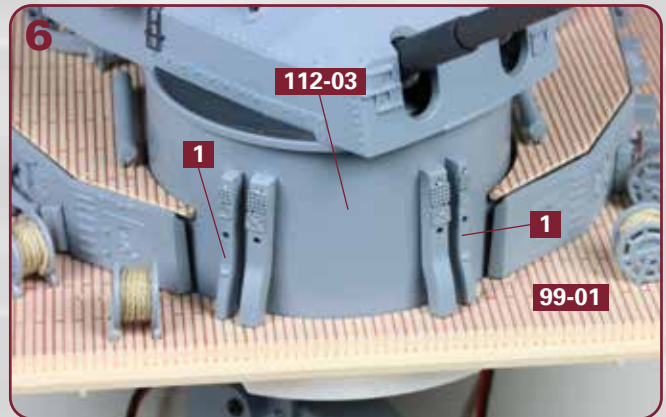

Kleben Sie die beiden Lüfter **1** auf dem Oberdeckabschnitt **99-01** und an der Barbette **112-03** fest, wie es das Foto zeigt.

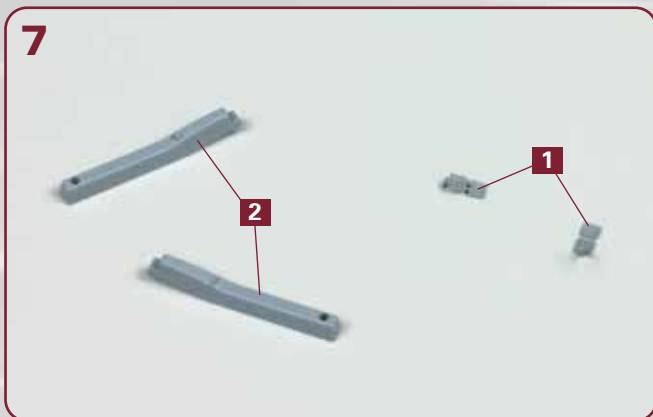

Trennen Sie die Lüfter **2** aus dem Rahmen **114-07** und die übrigen beiden Gitter **1** aus dem Rahmen **114-08**. Die beiden kleinen „Füßchen“ der Gitter werden rechtwinklig gebogen.

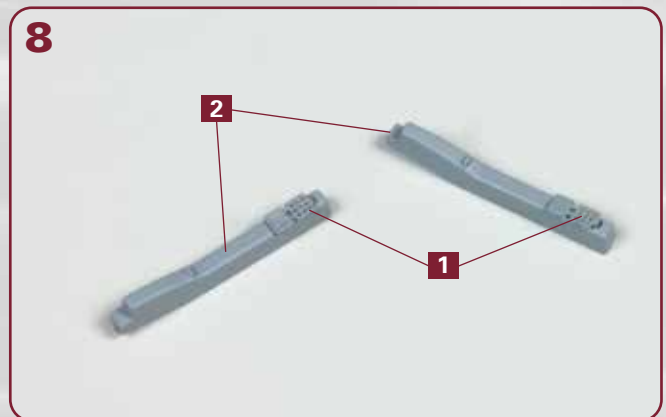

Geben Sie etwas Klebstoff auf die „Füßchen“ und fixieren Sie jeweils eins der Gitter **1** an den beiden Lüftern **2**, wie abgebildet.

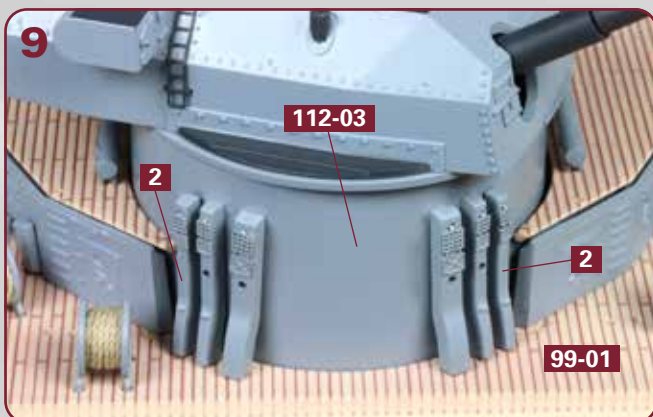

Kleben Sie die beiden Lüfter **2** auf dem Oberdeckabschnitt **99-01** und an der Barbette **112-03** fest, wie es das Foto zeigt.

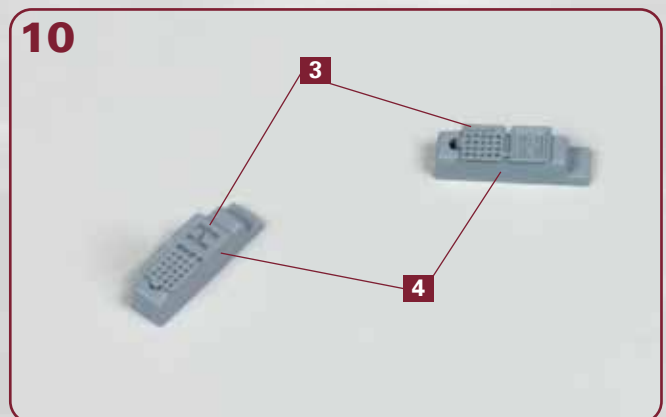

Trennen Sie die Lüfter **4** aus dem Rahmen **114-07** und kleben Sie jeweils ein Gitter **3** aus dem Rahmen **114-08** an ihnen fest, wie abgebildet.

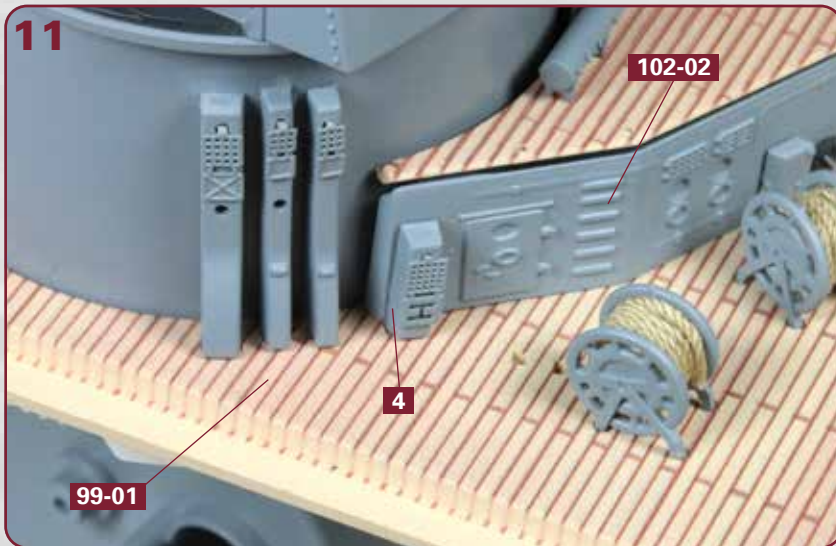

Kleben Sie den ersten Lüfter **4** neben den zuvor angebrachten Lüftern auf dem Oberdeckabschnitt **99-01** und am achteren Aufbaudeck **102-02** fest, wie es das Foto zeigt.

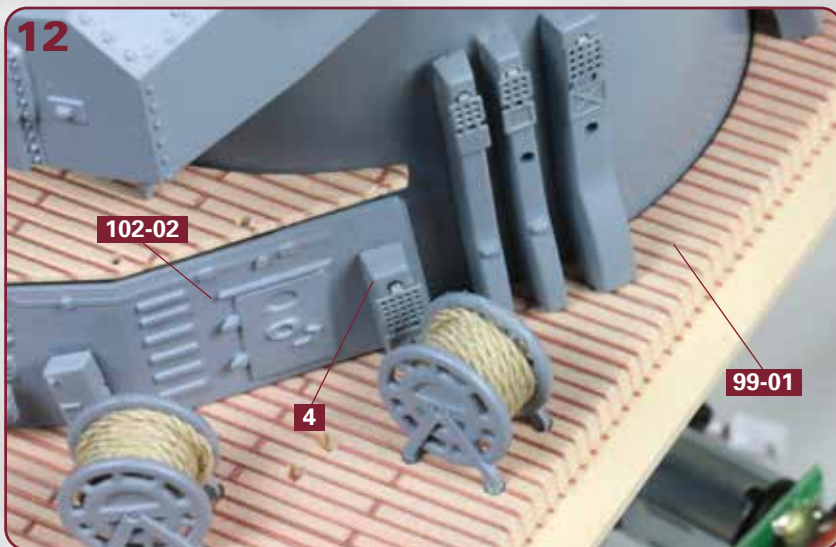

Der zweite Lüfter **4** wird auf der anderen Seite der Barbette auf dem Oberdeckabschnitt **99-01** und am achteren Aufbaudeck **102-02** festgeklebt.



Das Bauergebnis dieser Ausgabe: Acht Lüfter wurden im Bereich des dritten SA-Turms auf dem Oberdeck des Modells befestigt. Der Rumpf ist um einen weiteren Abschnitt gewachsen und hat seine Schlingerkiel erhalten (nicht abgebildet).