

2-cm-Heeresflaks und 3,7-cm-Flaks

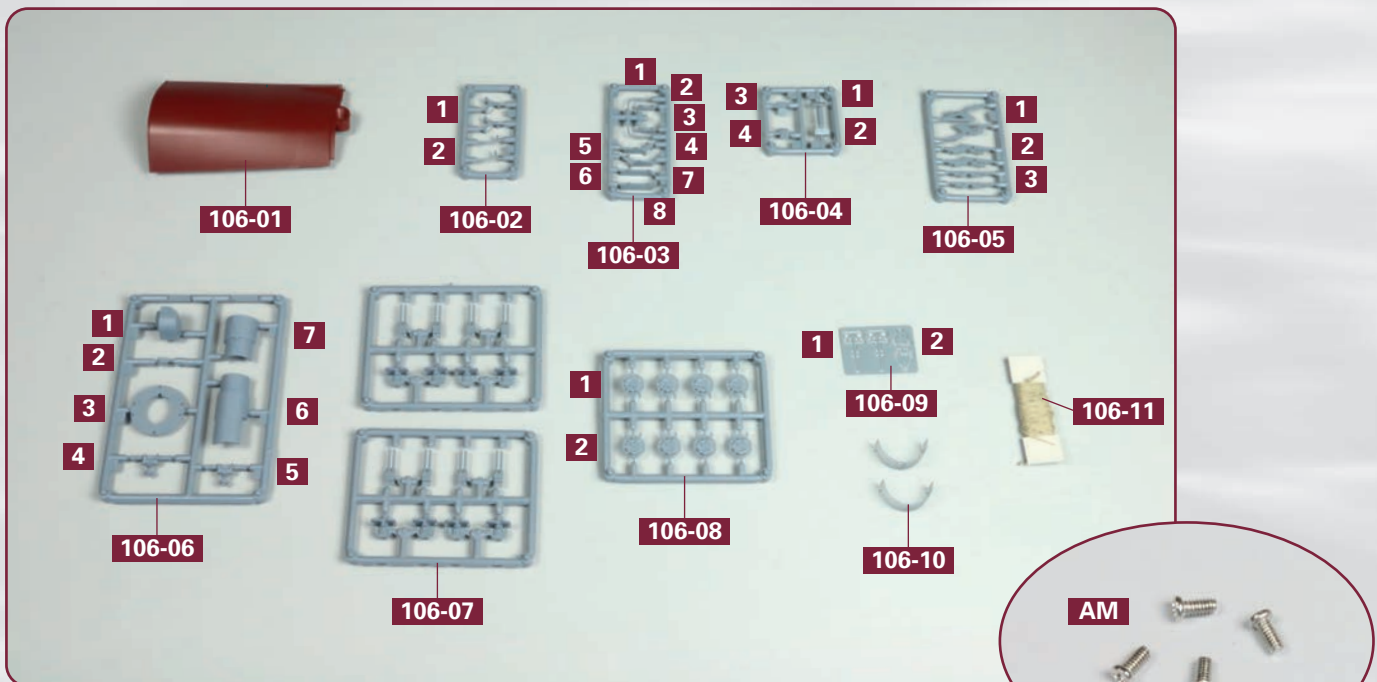

Bauteile im Überblick

106-01: rechter unterer Rumpfabschnitt

106-02: zwei Unterlafetten und zwei Ferngläser

106-03: zwei Kisten und zwei Splitter-
schutzwände

106-04: Splitterschutzwände und Schränke

106-05: Bootshalterungen

106-06: Flakleitstand D und E-Messer

106-07: acht 3,7-cm-Flaks

106-08: vier große Seiltrommeln

106-09: zwei 2-cm-Heeresflaks

106-10: zwei Relings

106-11: Garn

■ vier Schrauben AM (2 x 4 mm)

SCHRITT 1: Die Montage des Rumpfabschnitts

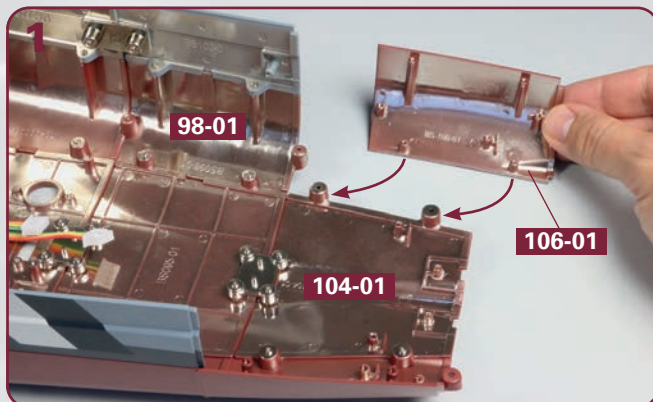

Nehmen Sie den rechten unteren Rumpfabschnitt **106-01** und führen Sie ihn zum elften Kielabschnitt **104-01** und zum Rumpfabschnitt **98-01**.

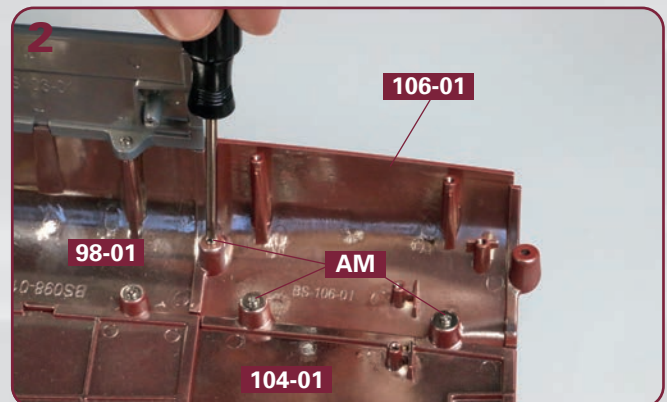

Fixieren Sie den Rumpfabschnitt **106-01** mit drei Schrauben **AM** am Kielabschnitt **104-01** und am Rumpfabschnitt **98-01**, wie abgebildet.

SCHRITT 2: 2-cm-Heeresflak und Splitterschutzwände

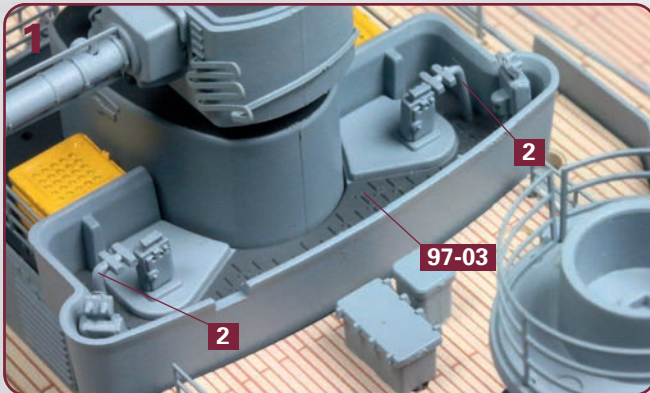

Kleben Sie die beiden Ferngläser **2** aus dem Rahmen **106-02** auf dem Decksteil **97-03** vor dem achteren Leitstand fest.

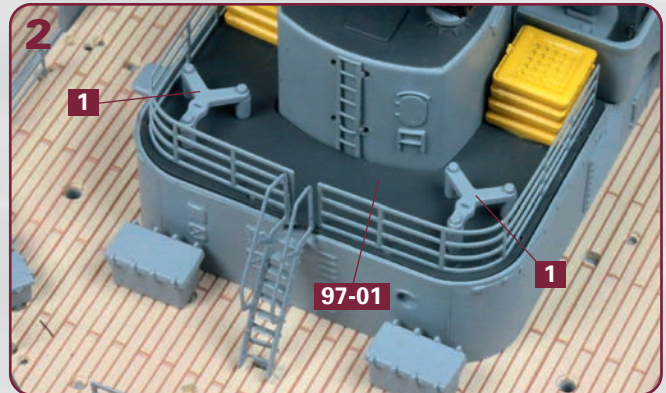

Trennen Sie die beiden Unterlafetten **1** aus dem Rahmen **106-02** und kleben Sie sie hinter dem achteren Leitstand auf dem Decksteil **97-01** fest.

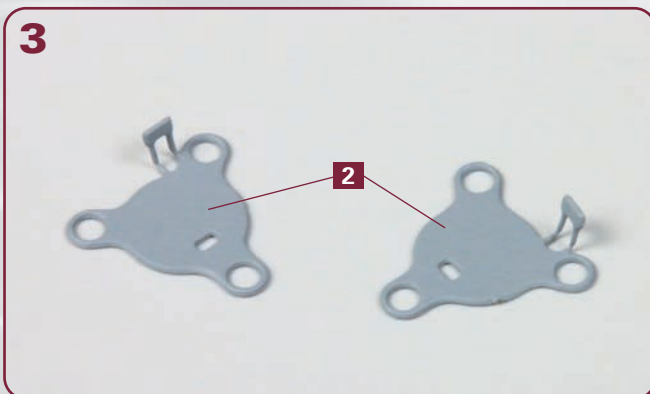

Trennen Sie die beiden Lafetten **2** aus dem Metallrahmen **106-09**. Biegen Sie die Sitze entlang der beiden Falze rechtwinklig nach oben.

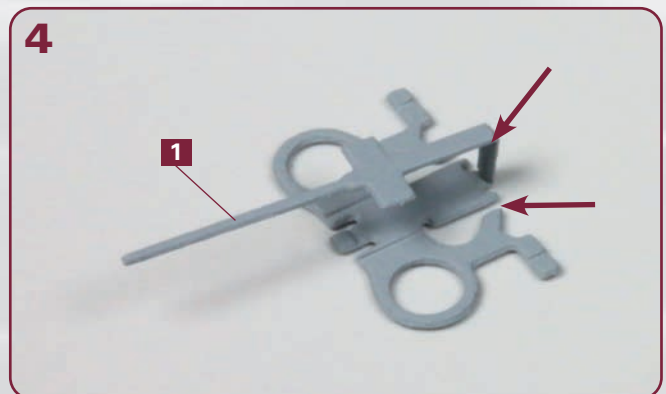

Trennen Sie eine der beiden 2-cm-Heeresflaks **1** aus dem Metallrahmen **106-09**: Biegen Sie den Geschützlauf zwei mal rechtwinklig, siehe Pfeile.

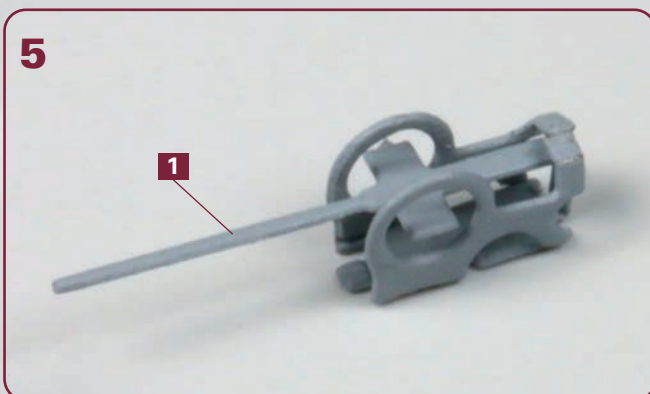

Biegen Sie die beiden Seiten der 2-cm-Heeresflak **1** rechtwinklig nach oben. Die „Füßchen“ am hinteren Ende der Seiten werden nach innen gebogen. Stellen Sie zwei identische Geschütze her.

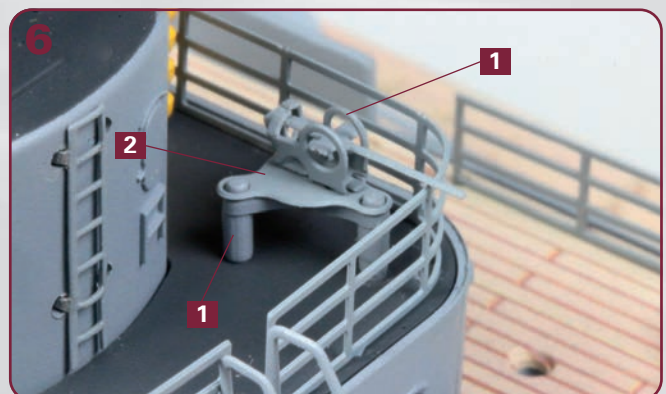

Auf die Steuerbord-Unterlafette **1** (Schritt 2-2) wird eine Lafette **2** geklebt und auf diese eine der beiden 2-cm-Heeresflaks **1**, wie abgebildet.

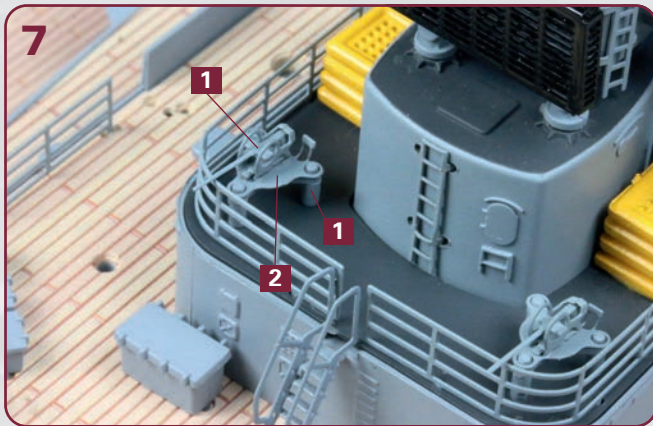

Auf der Backbord-Unterlafette **1** werden ebenfalls eine Lafette **2** und eine der beiden 2-cm-Heeresflaks **1** montiert.

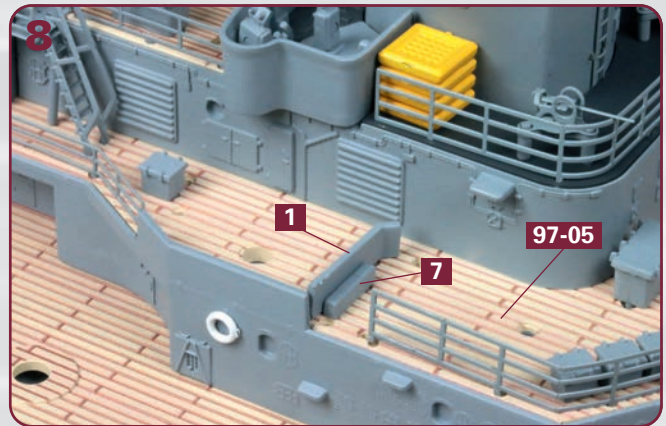

Auf der Backbordseite des Decksteils **97-05** werden die Kiste **7** und die Splitterschutzwand **1** aus dem Rahmen **106-03** festgeklebt, wie es das Foto zeigt.

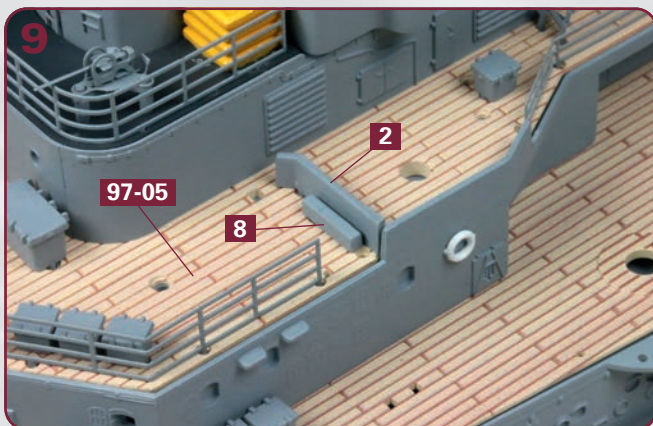

An den gleichen Stellen werden auf der Steuerbordseite des Decksteils **97-05** die Kiste **8** und die Splitterschutzwand **2** aus dem Rahmen **106-03** festgeklebt, wie abgebildet.

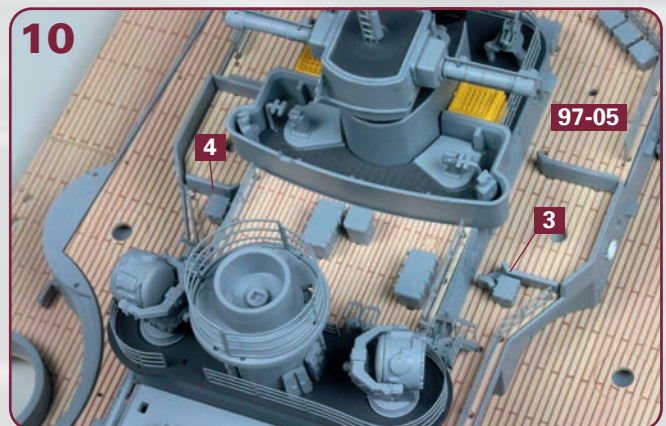

Etwas weiter vorne werden auf beiden Seiten des Decksteils **97-05** die Splitterschutzwände **3** bzw. **4** aus dem Rahmen **106-03** festgeklebt.

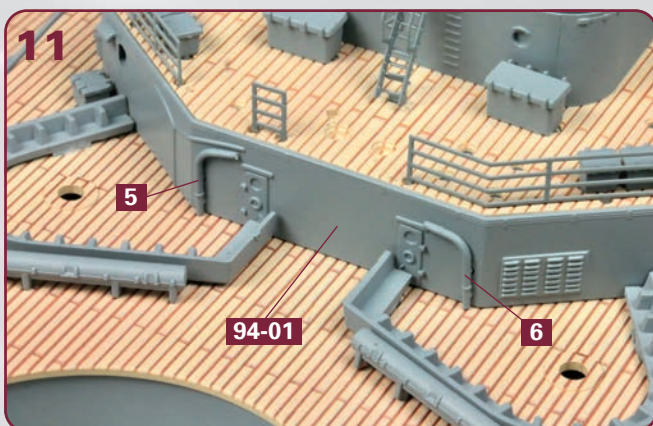

An der Rückseite der Hauptstruktur **94-01** werden die beiden Ausleger **5** und **6** aus dem Rahmen **106-03** festgeklebt, wie es das Foto zeigt.

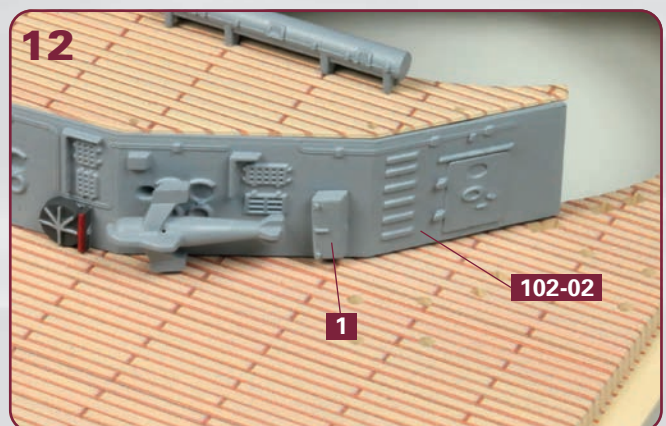

Auf der Backbordseite des achteren Aufbaudecks **102-02** wird ganz hinten der Schrank **1** aus dem Rahmen **106-04** festgeklebt.

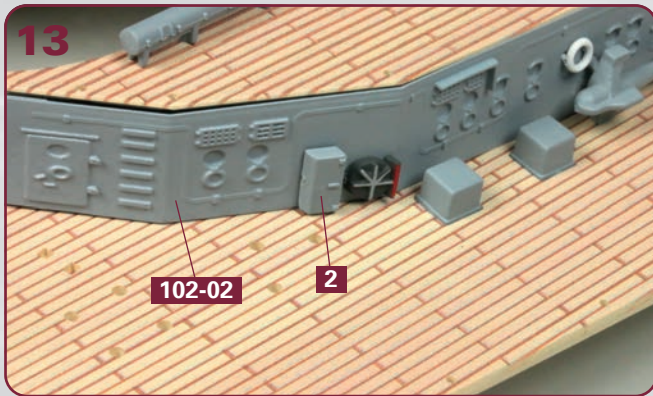

An der gleichen Stelle wird auf der Steuerbordseite des achteren Aufbaudecks **102-02** der Schrank **2** aus dem Rahmen **106-04** festgeklebt.

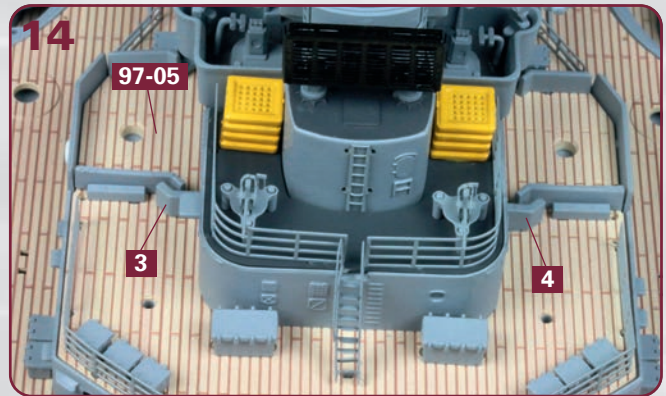

Auf dem Decksteil **97-05** werden auf den beiden Seiten der Aufbaustruktur die Splitterschutzwände **3** bzw. **4** aus dem Rahmen **106-04** festgeklebt.

SCHRITT 3: Bootshalterungen und Flakleitstand D

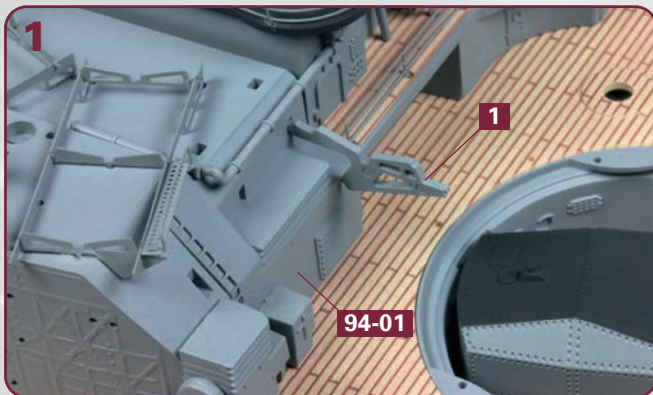

Auf der Backbordseite des Zentralhangars **94-01** wird eine Bootshalterung **1** aus dem Rahmen **106-05** festgeklebt, wie es das Foto zeigt.

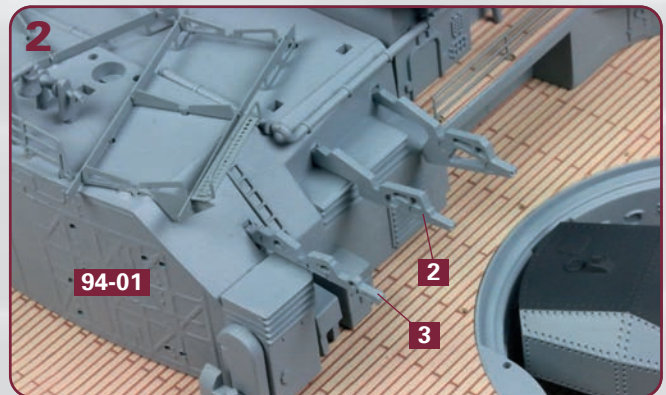

Ebenfalls auf der Backbordseite des Zentralhangars **94-01** werden je eine Bootshalterung **2** und **3** aus dem Rahmen **106-05** festgeklebt, wie abgebildet.

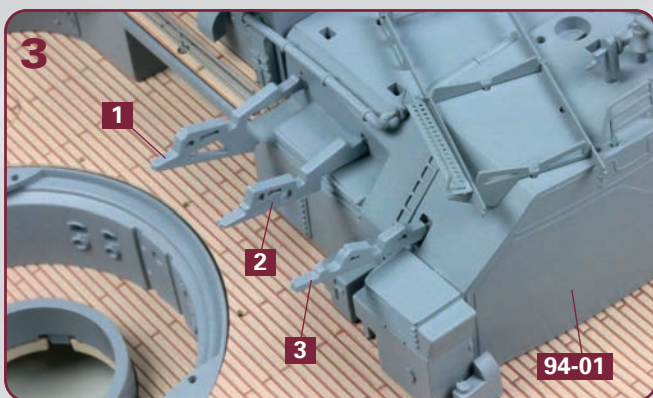

Auf der Steuerbordseite des Zentralhangars **94-01** werden ebenfalls je eine Bootshalterung **1**, **2** und **3** aus dem Rahmen **106-05** festgeklebt.

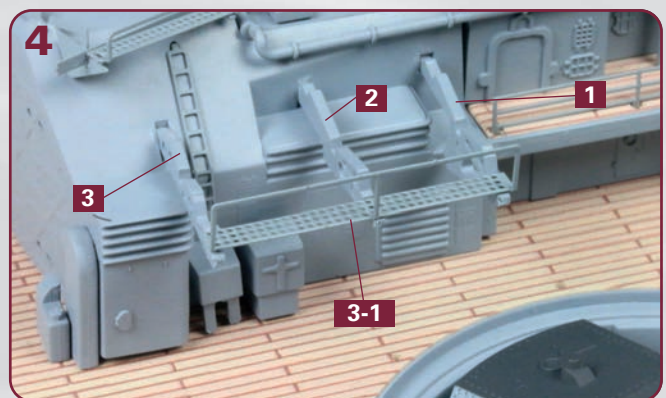

Zurück auf die Backbordseite des Hangars: Kleben Sie die Reling **3-1**, die Sie bereits mit der 104. Bauanleitung gebogen haben, an den drei Bootshalterungen **1**, **2** und **3** fest.

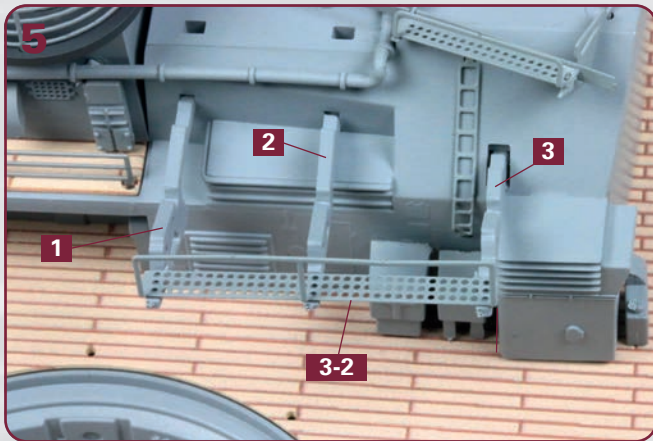

Auf der Steuerbordseite des Hangars wird die Reling **3-2** (ebenfalls aus der 104. Bauanleitung) an den drei Boots-halterungen **1**, **2** und **3** festgeklebt.

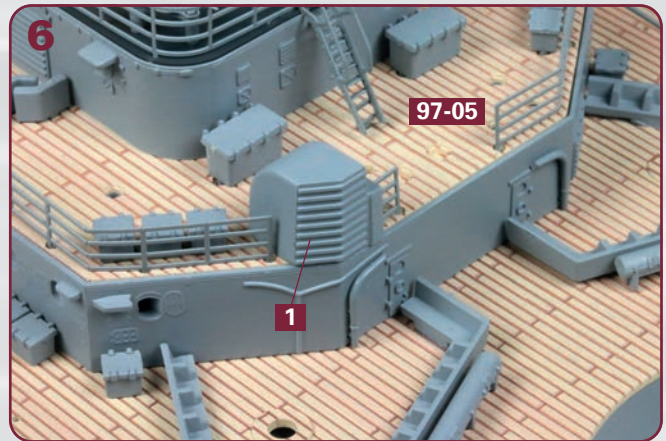

Kleben Sie das Teil **1** aus dem Rahmen **106-06** ganz hinten auf dem Decksteil **97-05** fest.

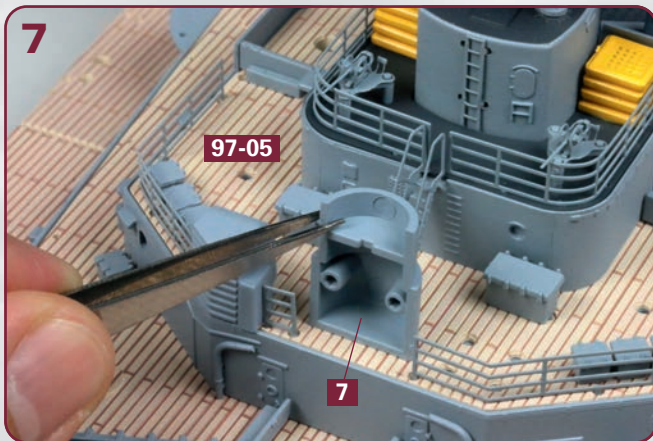

Trennen Sie das Teil **7**, die vordere Hälfte des Flakleitstands D, aus dem Rahmen **106-06** und kleben Sie es hinten auf dem Decksteil **97-05** fest.

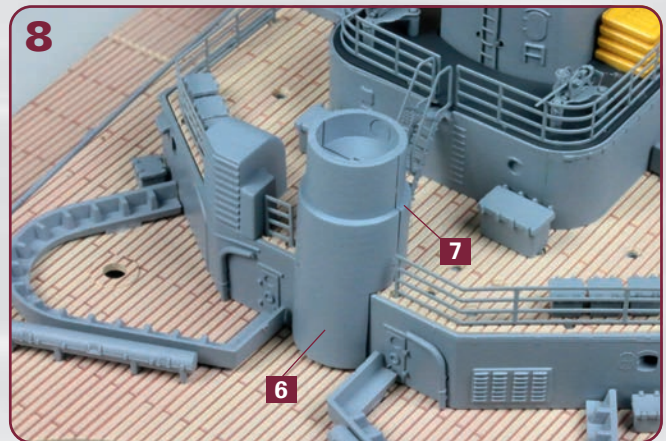

Das Teil **6** aus dem Rahmen **106-06** bildet die hintere Hälfte des Flakleitstands D und wird am Teil **7** festgeklebt.

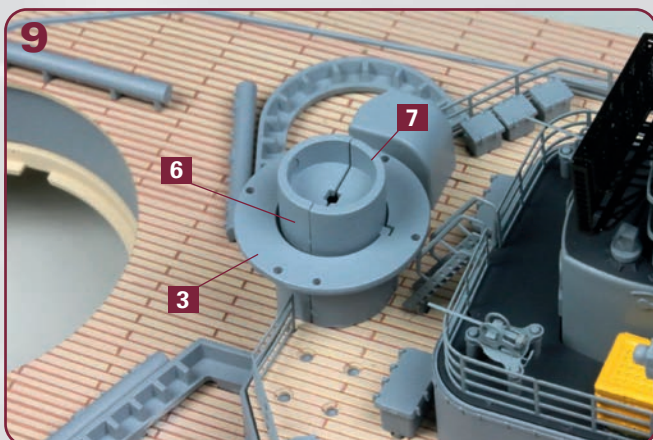

Trennen Sie den Laufgang **3** aus dem Rahmen **106-06** und kleben Sie ihn am Vorsprung fest, der rings um den Flakleitstand D (**6** und **7**) verläuft.

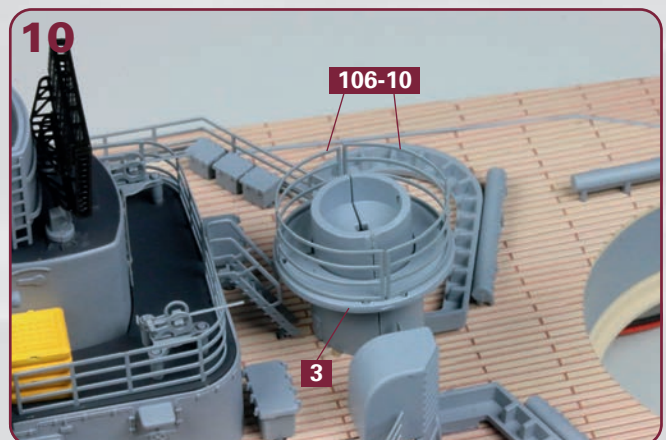

Am Laufgang **3** werden die beiden halbrunden Relings **106-10** festgeklebt, wie es das Foto zeigt.

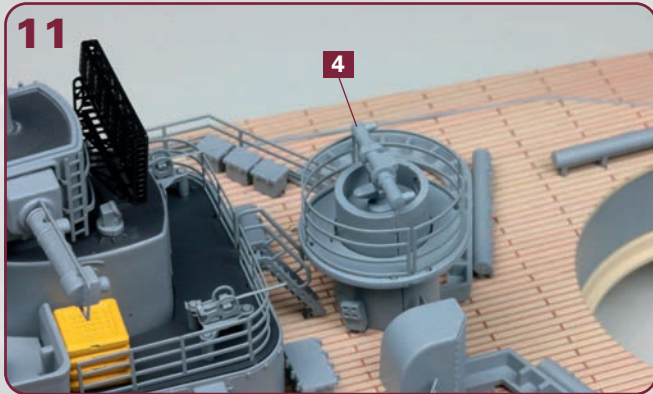

11
Kleben Sie den Entfernungsmesser **4** aus dem Rahmen **106-06** auf dem zuvor montierten Flakleitstand D fest, wie abgebildet.

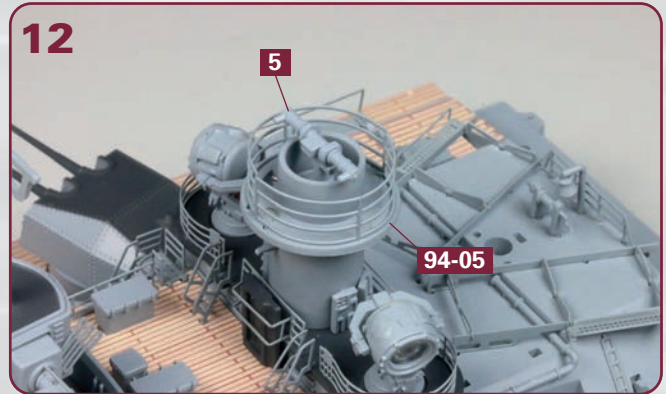

12
Der Entfernungsmesser **5** aus dem Rahmen **106-06** wird auf dem achteren Flakleitstand **94-05** festgeklebt, wie abgebildet.

SCHRITT 4: 3,7-cm-Flaks und Seiltrommeln



1
Trennen Sie die je acht 3,7-cm-Flaks und Lafetten aus den beiden identischen Rahmen **106-07**. Stellen Sie acht identische Geschütze her, indem Sie jeweils eine Flak auf einer Lafette festkleben.

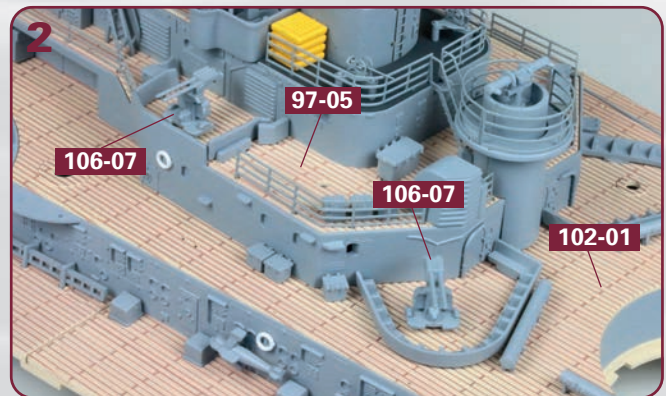

2
Die erste und die zweite 3,7-cm-Flak **106-07** werden auf der Backbordseite der achteren Aufbauten auf dem Decksteil **102-01** bzw. dem Decksteil **97-05** festgeklebt.

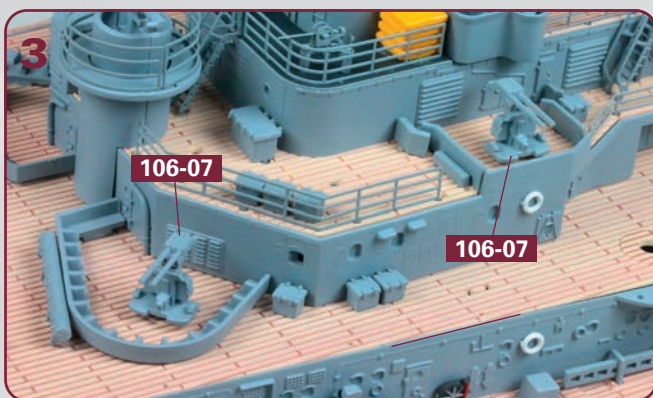

3
Die dritte und die vierte 3,7-cm-Flak **106-07** werden an den gleichen Stellen auf der Steuerbordseite der achteren Aufbauten festgeklebt, wie abgebildet.

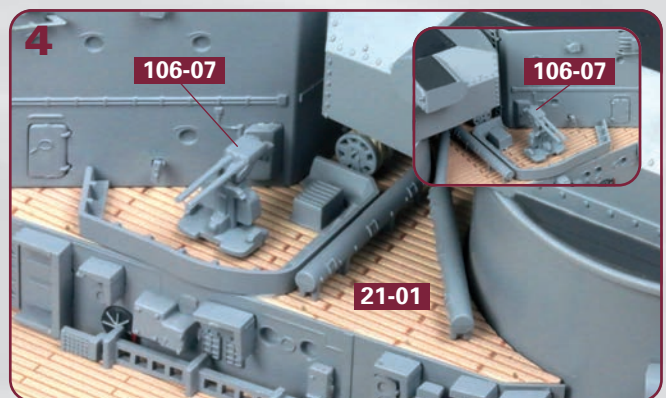

4
Die fünfte und sechste 3,7-cm-Flak **106-07** gehören zu beiden Seiten der vorderen Aufbauten auf den ersten Abschnitt des Aufbaudecks **21-01**.

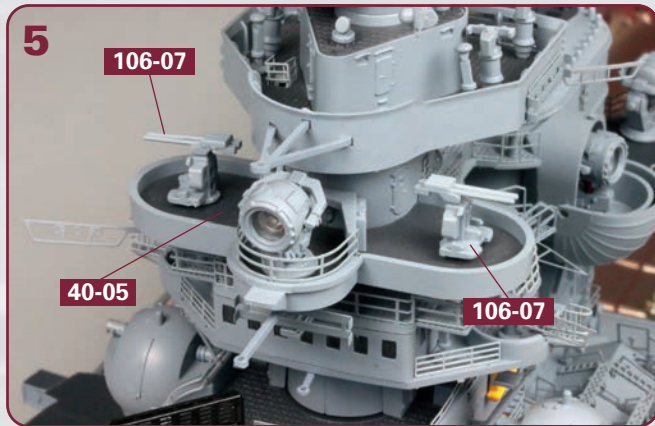

Die beiden letzten 3,7-cm-Flaks **106-07** werden auf dem Decksbelag **40-05** der Scheinwerferplattform zu beiden Seiten des Gefechtsmastes festgeklebt, wie es das Foto zeigt.

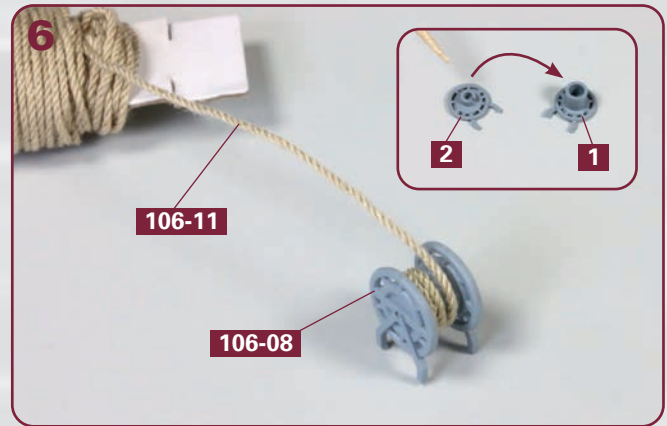

Trennen Sie aus dem Rahmen **106-08** jeweils ein Teil **1** und ein Teil **2** heraus. Kleben Sie die Teile zusammen, wie im Detailbild angedeutet. Umwickeln Sie die entstandene Seiltrommel **106-08** mit dem Garn **106-11**.

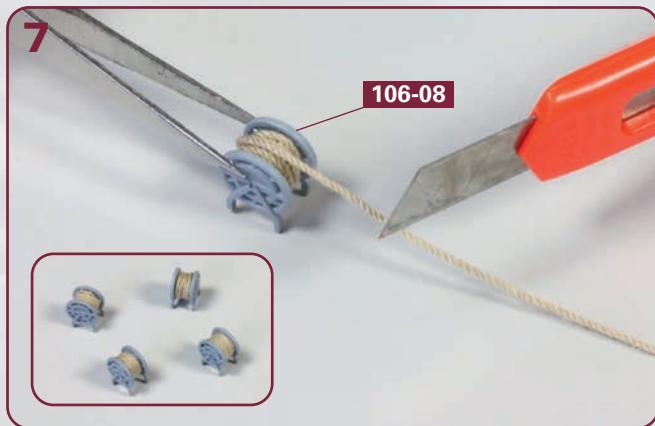

Umwickeln Sie die Seiltrommel **106-08** mit zwei bis drei Lagen Garn. Schneiden Sie das Garn ab und sichern Sie sein Ende mit Klebstoff an der Trommel. Stellen Sie vier identische Trommeln her.

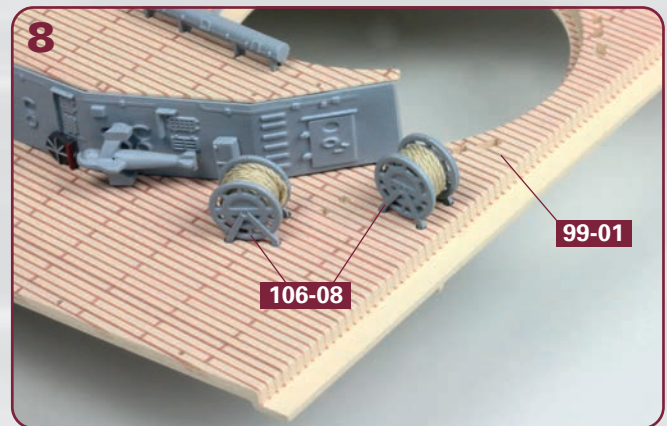

Kleben Sie zwei der Seiltrommeln **106-08** ganz hinten auf der Backbordseite vom siebten Abschnitt des Oberdecks **99-01** fest, wie abgebildet.

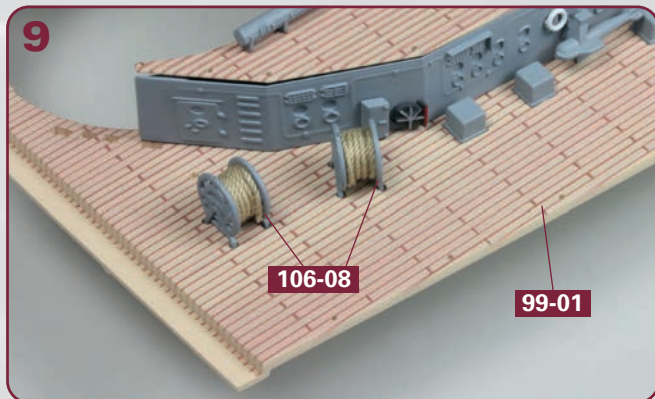

Auf der Steuerbordseite vom siebten Abschnitt des Oberdecks **99-01** werden die anderen beiden Seiltrommeln **106-08** festgeklebt.

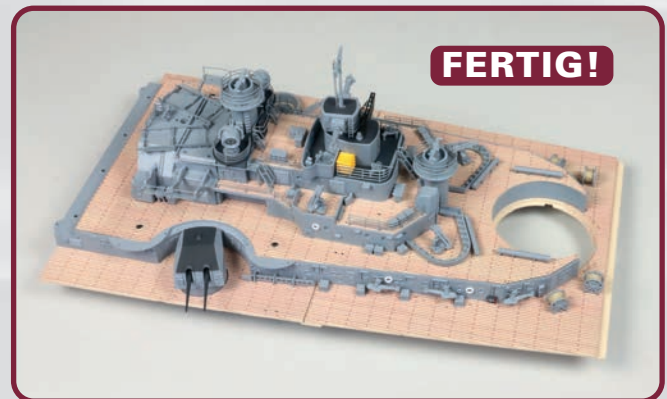

Das Bauergebnis dieser Ausgabe

Weitere Details wurden an den achteren Aufbauten angebracht. Ein Rumpfabschnitt wurde montiert.