

# Ein weiterer Rumpfabschnitt

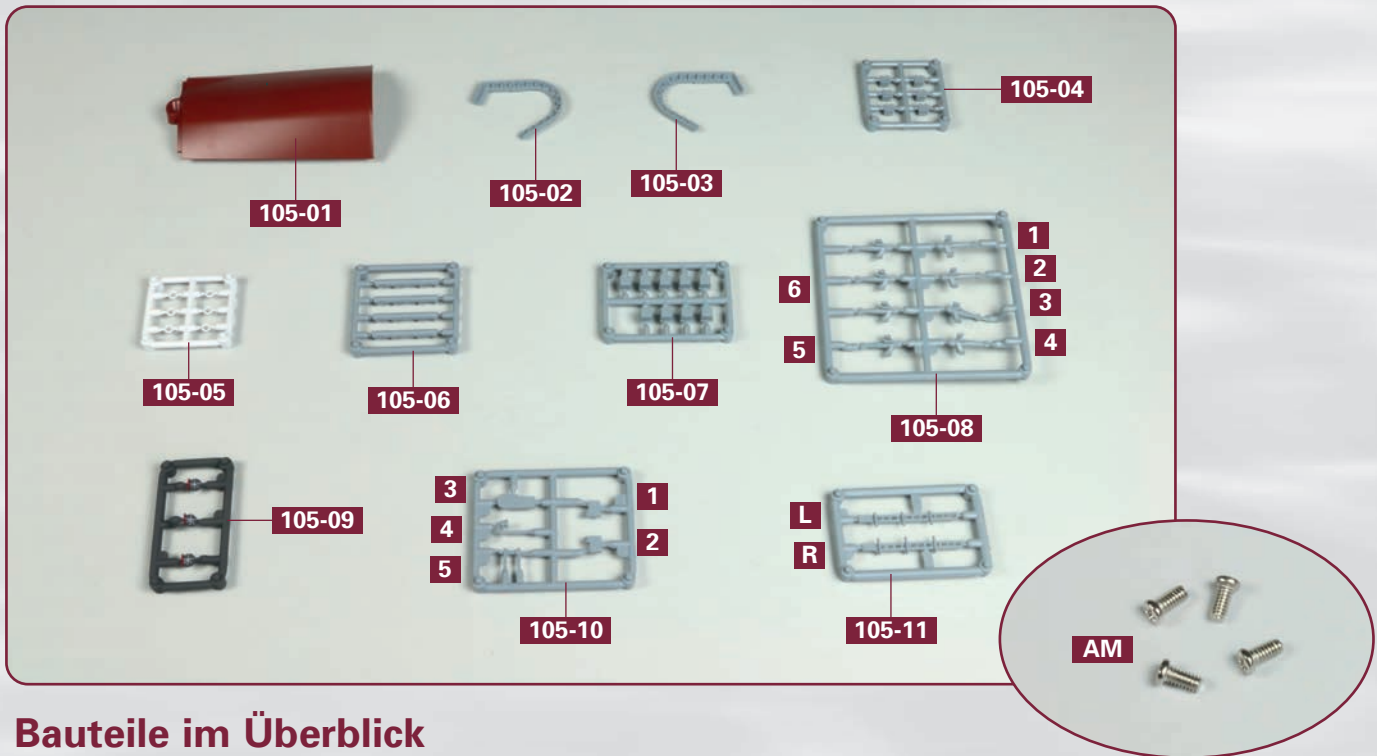

## Bauteile im Überblick

105-01: linker unterer Rumpfabschnitt  
 105-02: linke Splitterschutzwand  
 105-03: rechte Splitterschutzwand  
 105-04: sechs Kisten  
 105-05: sechs Rettungsringe

105-06: vier Behälter der Abkommrohre  
 105-07: neun Oberlichter  
 105-08: acht Ottergeräte  
 105-09: drei Feuerlöschschläuche  
 105-10: Glocke, Seilwinde, Lüfter

105-11: zwei Fallreeps  
 ■ vier Schrauben AM (2 x 4 mm)

## SCHRITT 1: Die Montage des Rumpfabschnitts

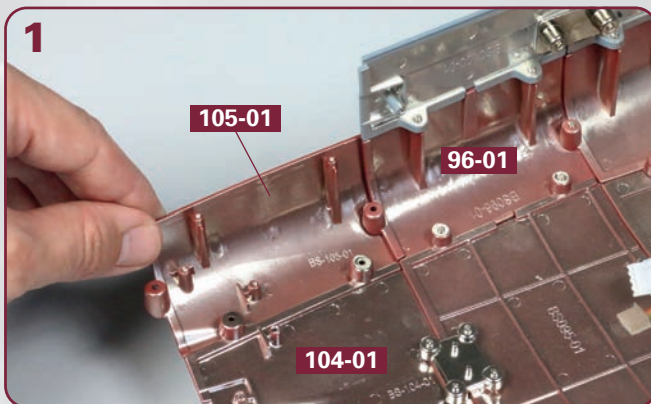

Nehmen Sie den linken unteren Rumpfabschnitt **105-01** und führen Sie ihn zum elften Kielabschnitt **104-01** und zum Rumpfabschnitt **96-01**.

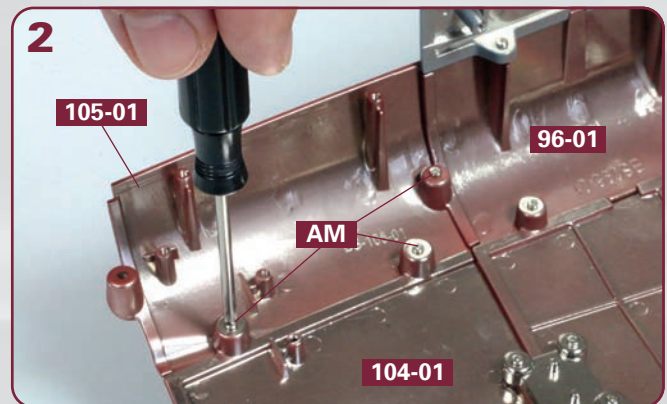

Fixieren Sie den Rumpfabschnitt **105-01** mit drei Schrauben **AM** am Kielabschnitt **104-01** und am Rumpfabschnitt **96-01**, wie abgebildet.

## SCHRITT 2: Splitterschutzwände, Abkommrohre und Kisten

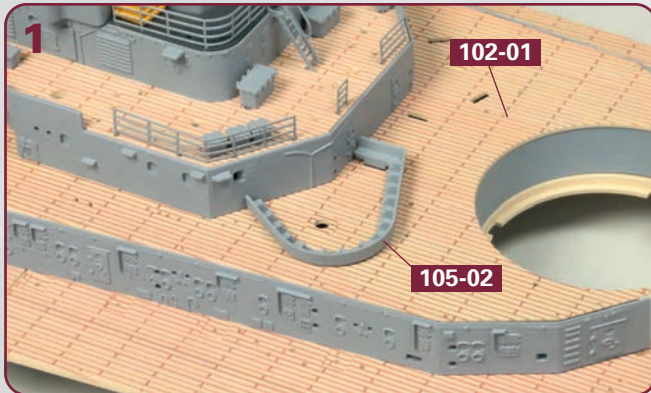

Stellen Sie die achteren Aufbauten auf Ihre Arbeitsplatte. Kleben Sie die linke Splitterschutzwand **105-02** hinten auf der Backbordseite des Decksbelags **102-01** fest.

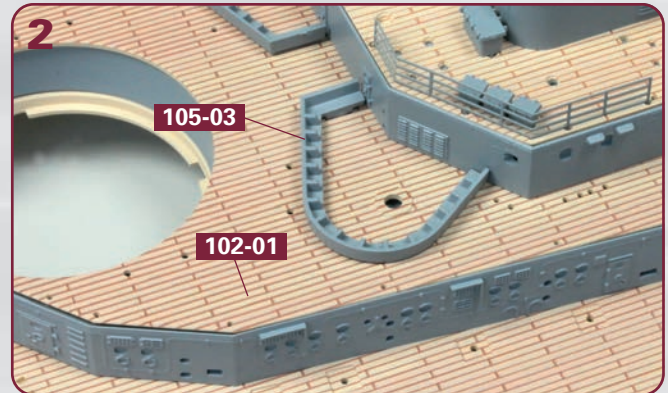

An der gleichen Stelle wird auf der Steuerbordseite des Decksbelags **102-01** die rechte Splitterschutzwand **105-03** festgeklebt.

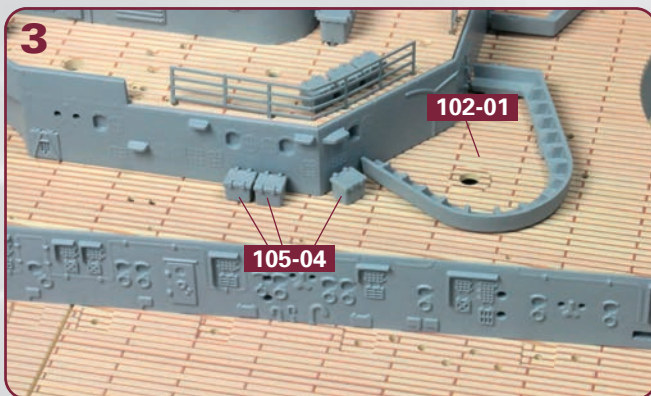

Zurück auf die Backbordseite des Decksbelags **102-01**: Kleben Sie dort drei Kisten **105-04** fest, wie es das Foto zeigt.

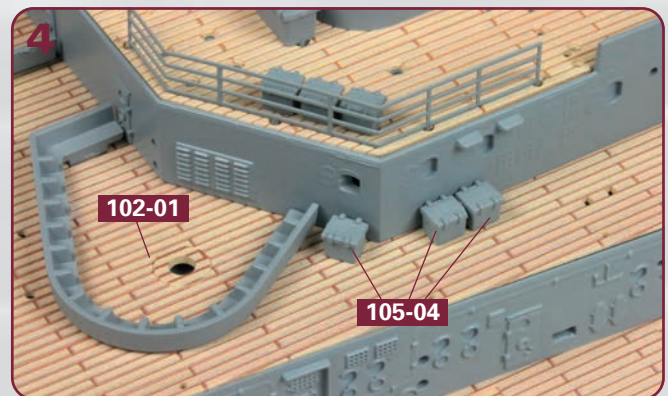

Auf der Steuerbordseite des Decksbelags **102-01** werden ebenfalls drei Kisten **105-04** festgeklebt.

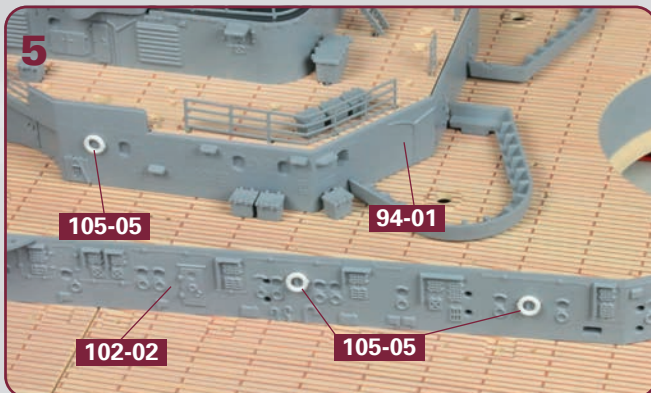

Drei Rettungsringe **105-05** werden auf der Backbordseite an den Wänden vom Aufbaudeck **102-02** bzw. von der Hauptstruktur **94-01** festgeklebt.

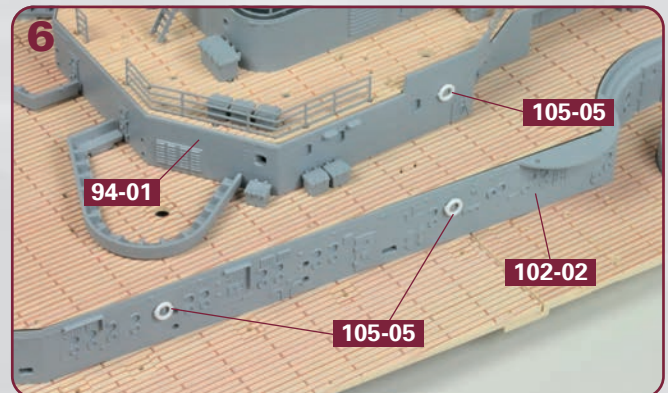

Die übrigen drei Rettungsringe **105-05** gehören auf die Steuerbordseite der Wände vom Aufbaudeck **102-02** bzw. von der Hauptstruktur **94-01**.

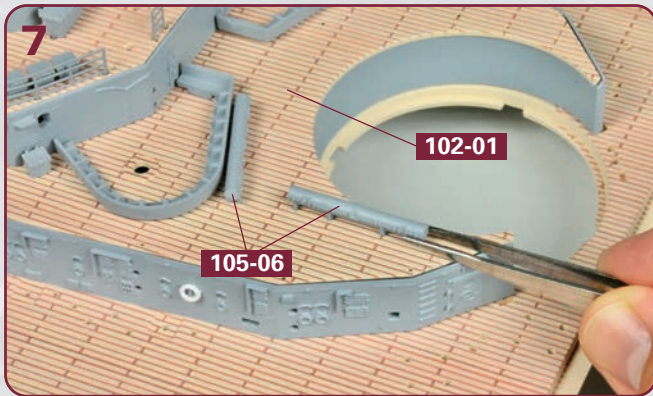

Zwei Behälter der Abkommrohre **105-06** werden unweit der Aussparung für den dritten 38-cm-Geschützturm auf der Backbordseite des Decksbelags **102-01** festgeklebt.

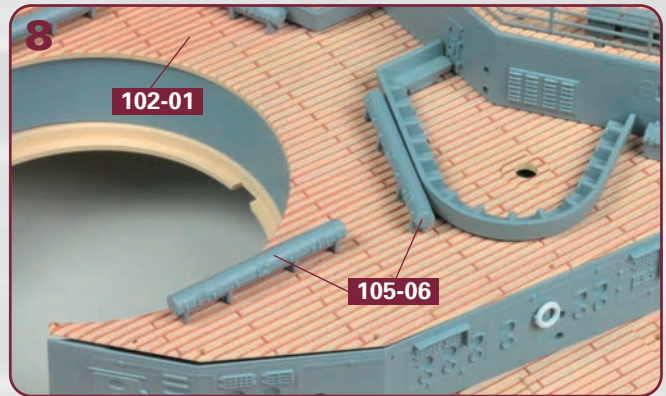

Die anderen beiden Behälter der Abkommrohre **105-06** gehören an die gleichen Stellen auf der Steuerbordseite des Decksbelags **102-01**.

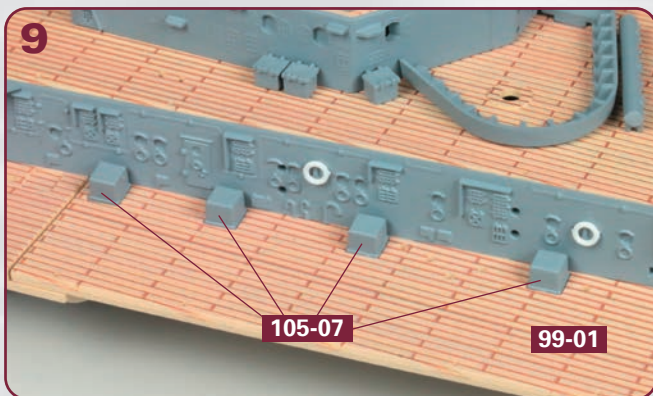

Auf der Backbordseite der achteren Aufbauten werden vier Oberlichter **105-07** in den Vertiefungen des Oberdecksabschnitts **99-01** festgeklebt.

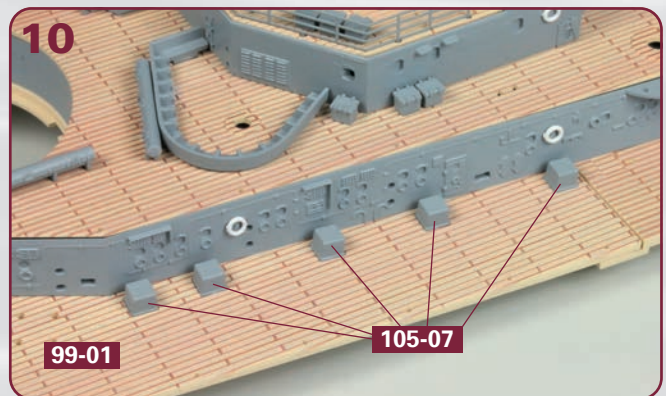

Die übrigen fünf Oberlichter **105-07** gehören in die Vertiefungen auf der Steuerbordseite des Oberdecksabschnitts **99-01**, wie es das Foto zeigt.

### SCHRITT 3: Ottergeräte, Feuerlöschschläuche und Fallreeps

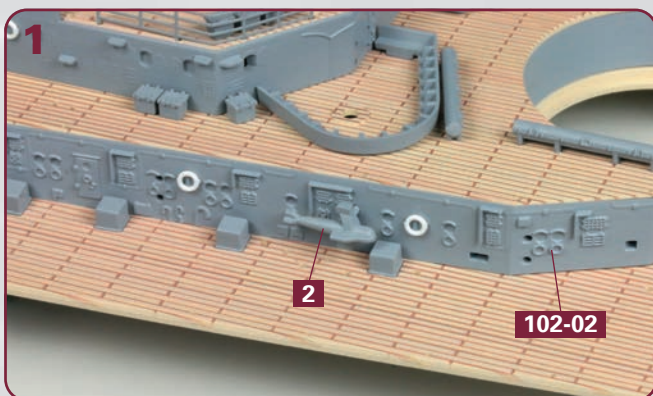

Trennen Sie das Ottergerät **2** aus dem Rahmen **105-08**. Es wird auf der Backbordseite der Wand vom Aufbaudeck **102-02** festgeklebt.

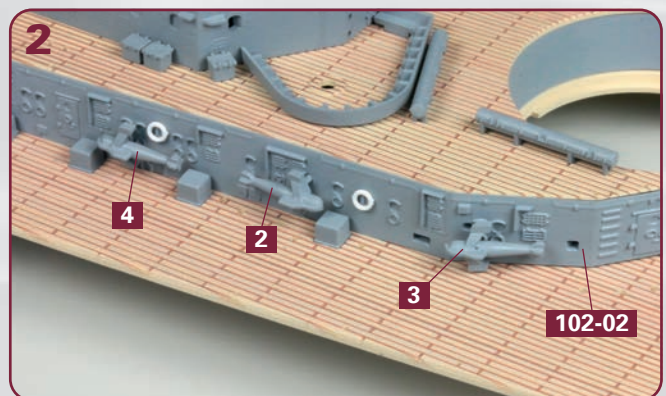

Links und rechts des zuvor montierten Ottergeräts **2** werden die beiden Ottergeräte **3** und **4** an den Wänden vom Aufbaudeck **102-02** festgeklebt.

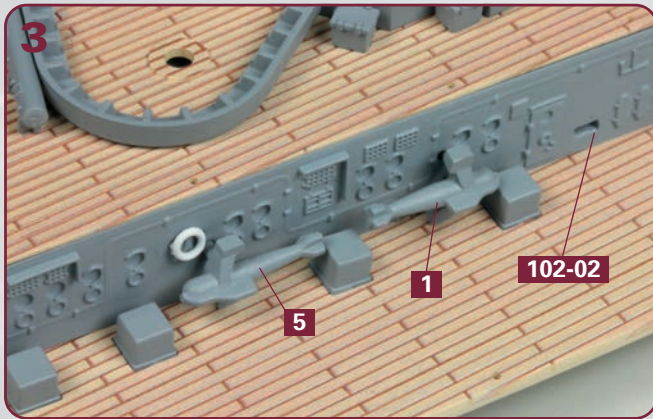

Auf der Steuerbordseite der Wand vom Aufbau-  
deck **102-02** werden die Ottergeräte **1** und **5**  
montiert, wie abgebildet.

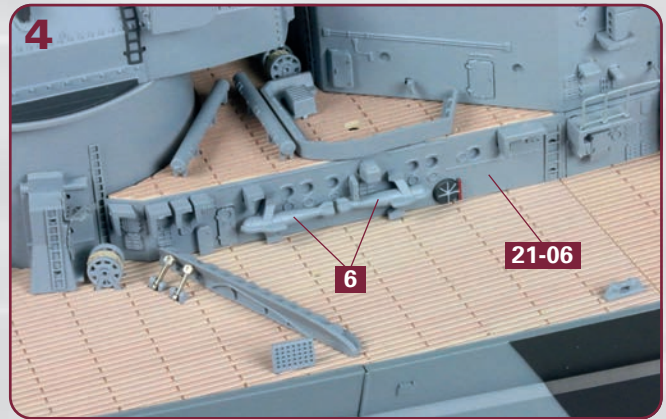

Sprung zu den vorderen Aufbauten: Auf der  
Backbordseite der Wand vom Aufbaudeck **21-06**  
werden zwei der drei Ottergeräte **6** festgeklebt.

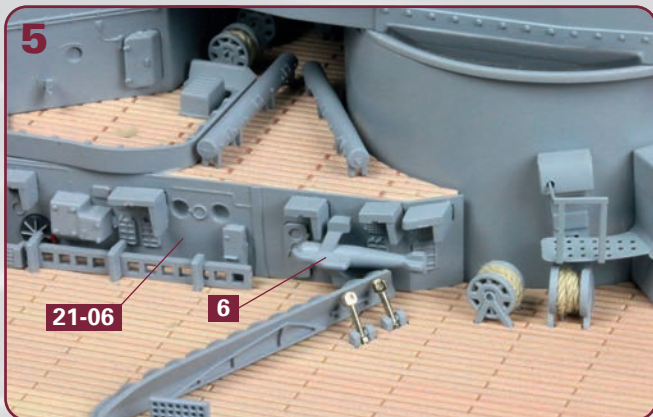

Das dritte Ottergerät **6** wird auf der Steuerbordseite  
der vorderen Aufbauten an der Wand vom Aufbau-  
deck **21-06** montiert.

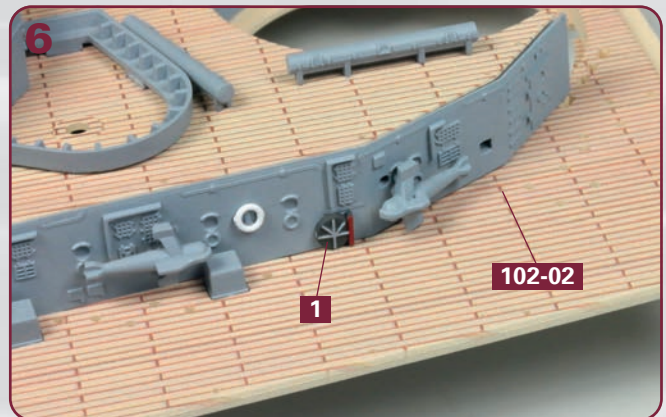

Zurück zu den achteren Aufbauten: Auf der  
Backbordseite wird an der Wand vom Aufbaudeck  
**102-02** der Feuerlöschschlauch **1** aus dem Rahmen  
**105-09** festgeklebt, wie es das Foto zeigt.

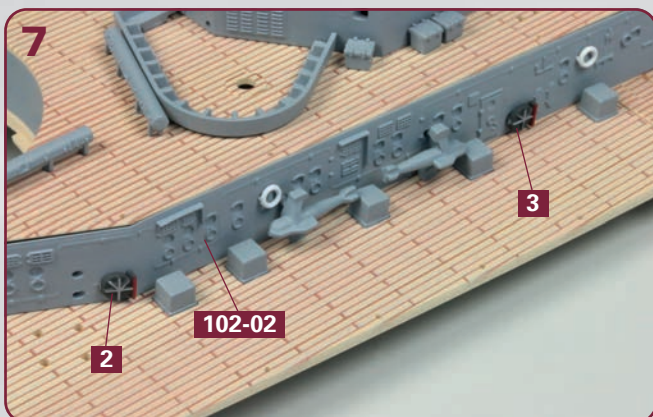

Auf der gegenüberliegenden Seite der achteren  
Aufbauten werden an den Wänden vom Aufbau-  
deck **102-02** die Feuerlöschschläuche **2** und **3**  
festgeklebt, wie abgebildet.

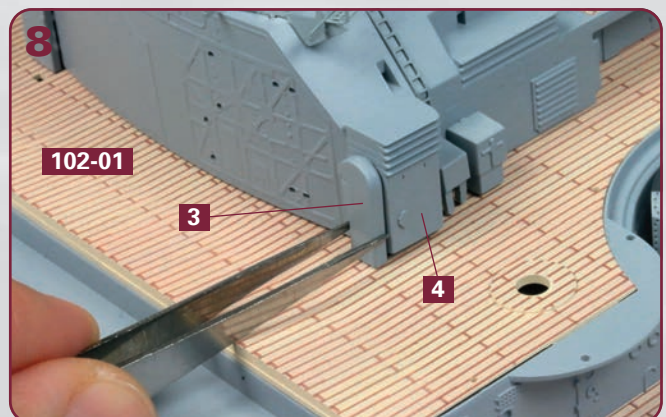

Trennen Sie den Lüfter **3** aus dem Rahmen **105-10**.  
Er wird auf dem Decksbelag **102-01** festgeklebt,  
direkt vor dem Lüfter **4**, den Sie bereits mit der 98.  
Bauanleitung an der Struktur angebracht haben.

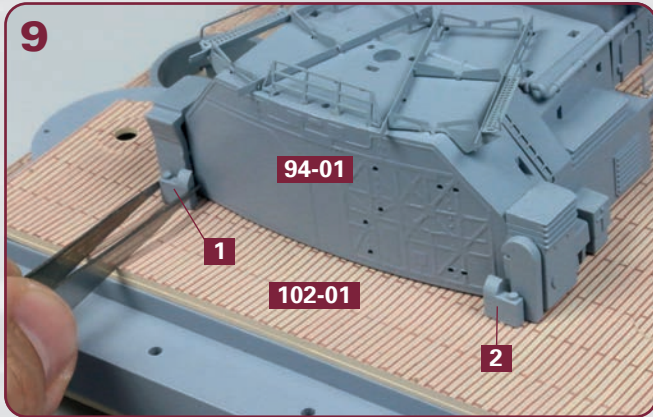

Die beiden Teile **1** und **2** aus dem Rahmen **105-10** werden zu beiden Seiten des Zentralhangars **94-01** auf dem Decksbelag **102-01** festgeklebt.

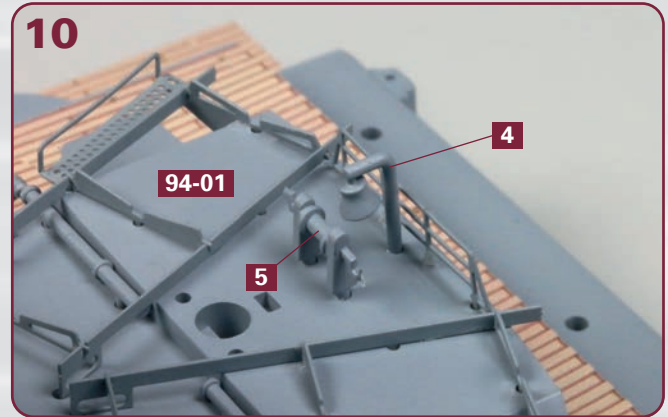

Auf dem Hangardach **94-01** werden die Glocke **4** und die Seilwinde **5** aus dem Rahmen **105-10** festgeklebt, wie abgebildet.

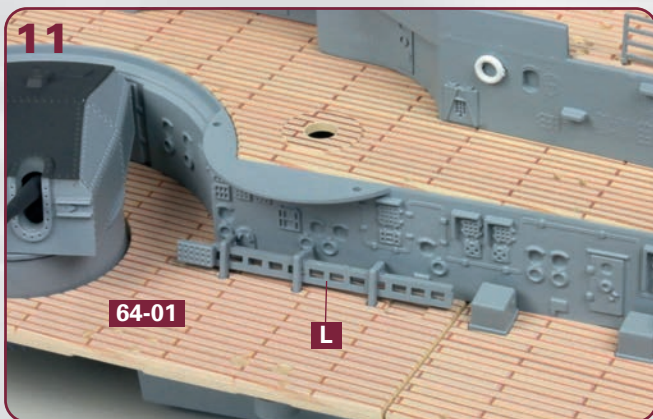

Auf der Backbordseite der achteren Aufbauten wird auf dem Oberdecksabschnitt **64-01** das Fallreep **L** aus dem Rahmen **105-11** angebracht.

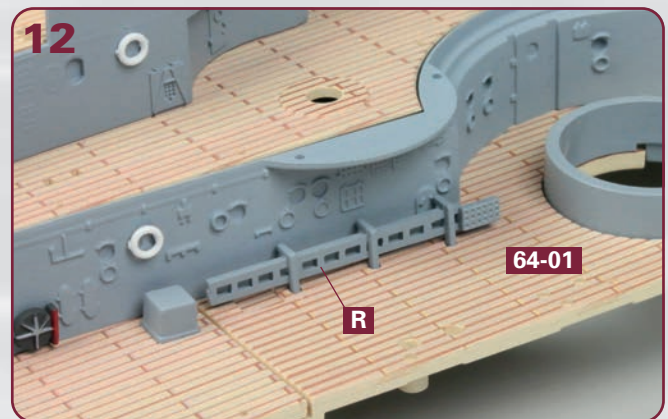

Das Fallreep **R** wird an der gleichen Stelle auf der Steuerbordseite der achteren Aufbauten auf dem Oberdecksabschnitt **64-01** festgeklebt.

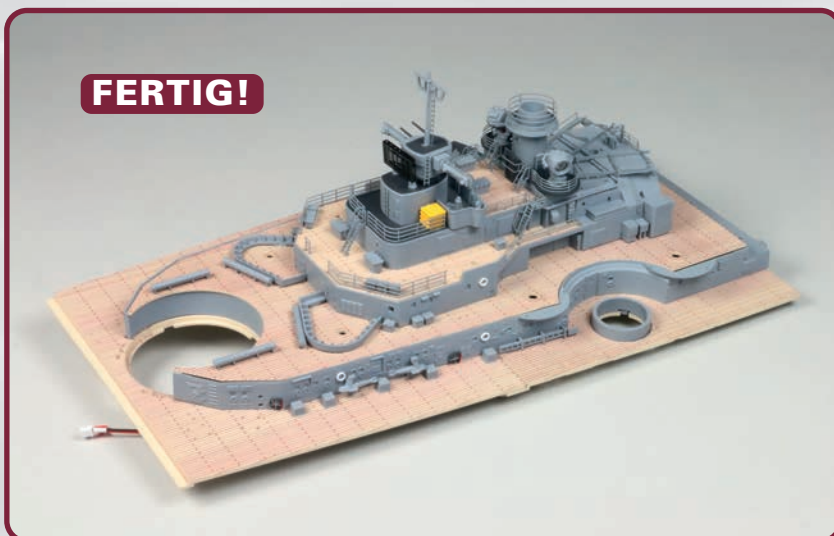

### Das Bauergebnis dieser Ausgabe

An den achteren Aufbauten wurden diverse Details montiert. Die Rumpfstruktur ist um einen Abschnitt gewachsen; drei Ottergeräte wurden an den vorderen Aufbauten angebracht (beides nicht abgebildet).