

# Der elfte Kielabschnitt

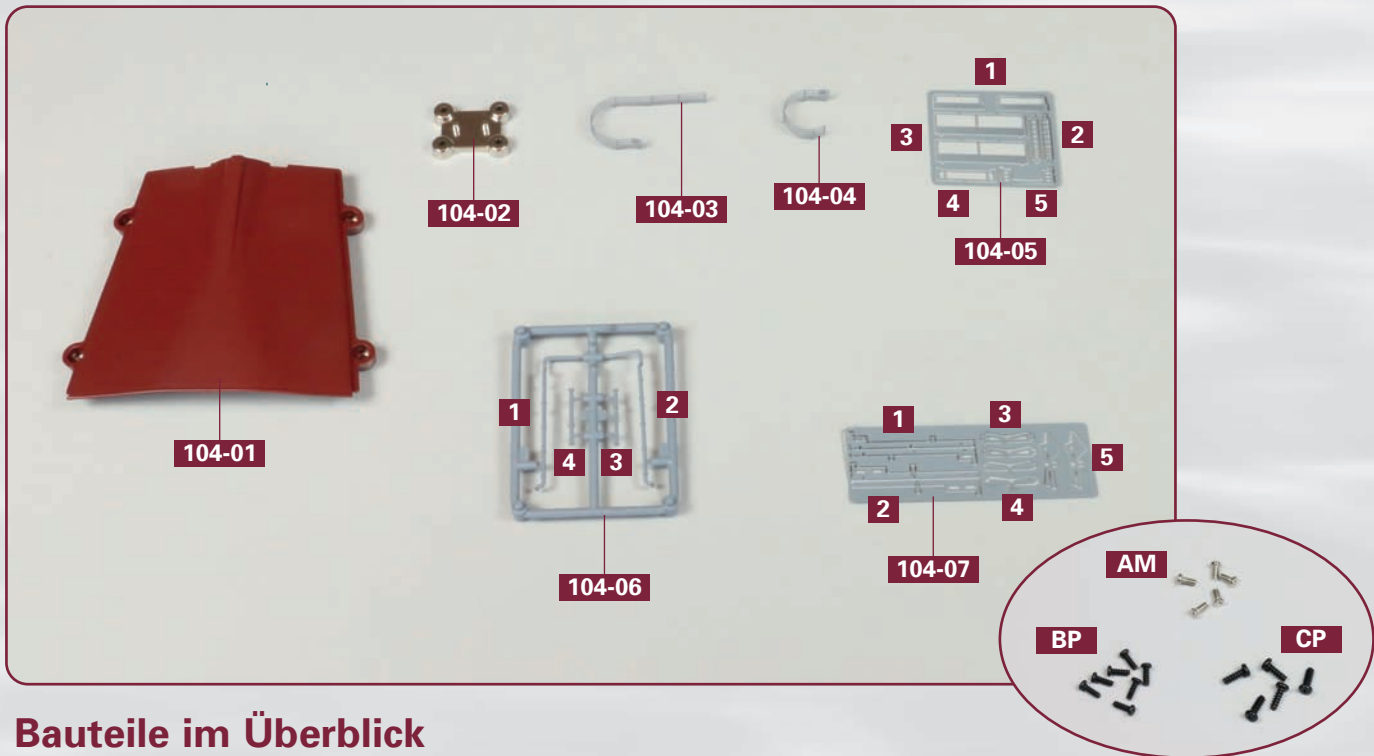

## Bauteile im Überblick

104-01: elfter Kielabschnitt

104-02: Verbindungsstück

104-03: Reling

104-04: Reling

104-05: Laufgänge, Leitern, Rahmen, Reling

104-06: vier Rohre

104-07: Bootshalterungen

■ fünf Schrauben AM (2 x 4 mm)

■ sieben Schrauben BP (2 x 5 mm)

■ fünf Schrauben CP (2,3 x 6 mm)

## SCHRITT 1: Die Montage des Kielabschnitts

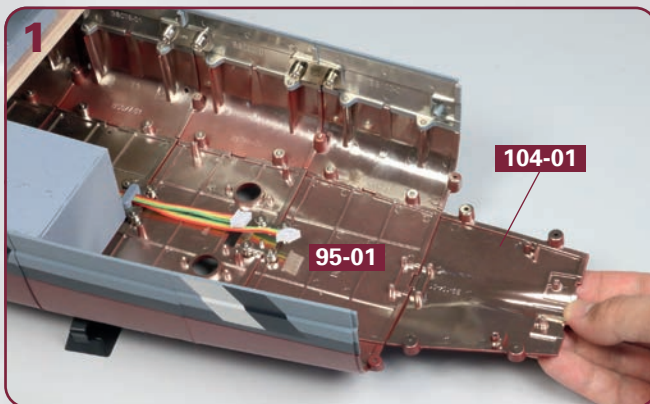

Nehmen Sie den elften Kielabschnitt **104-01** und führen Sie ihn an das hintere Ende des zehnten Kielabschnitts **95-01** heran, wie es das Foto zeigt.

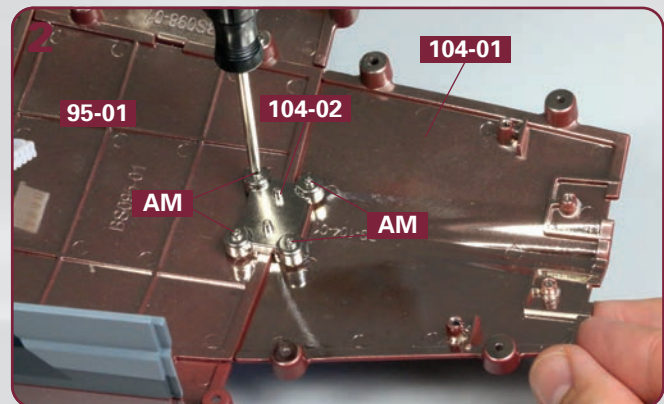

Setzen Sie das Verbindungsstück **104-02** auf und fixieren Sie die beiden Kielabschnitte **104-01** und **95-01** mit vier Schrauben **AM** aneinander.

## SCHRITT 2: Die achteren Aufbauten werden verschraubt

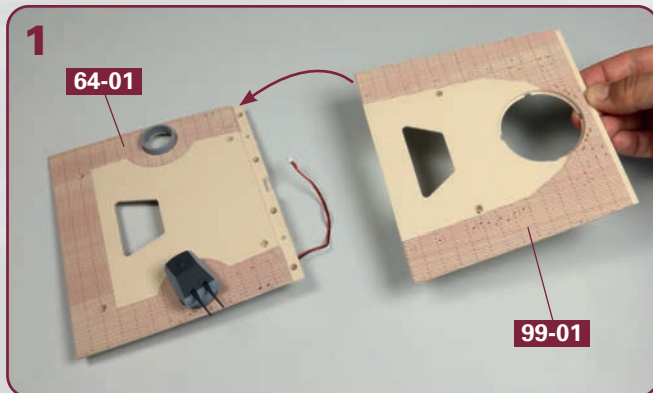

Stellen Sie den Oberdeckabschnitt **64-01** auf Ihre Arbeitsplatte. Nehmen Sie den Oberdeckabschnitt **99-01** und führen Sie dessen Vorderseite zur Hinterseite des Abschnitts **64-01**, wie angedeutet.

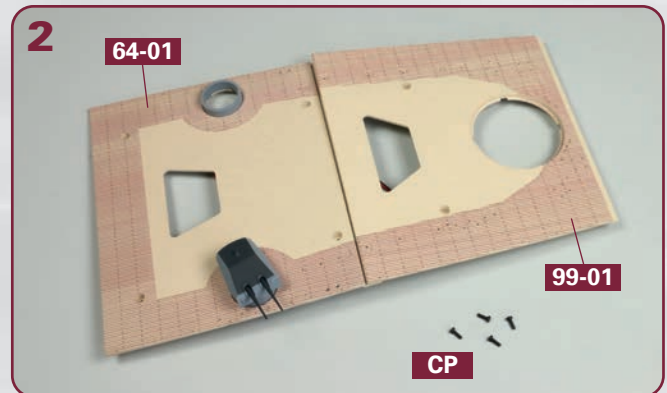

Die beiden Oberdeckabschnitte **64-01** und **99-01** sind korrekt zusammengefügt. Legen Sie vier Schrauben **CP** bereit.

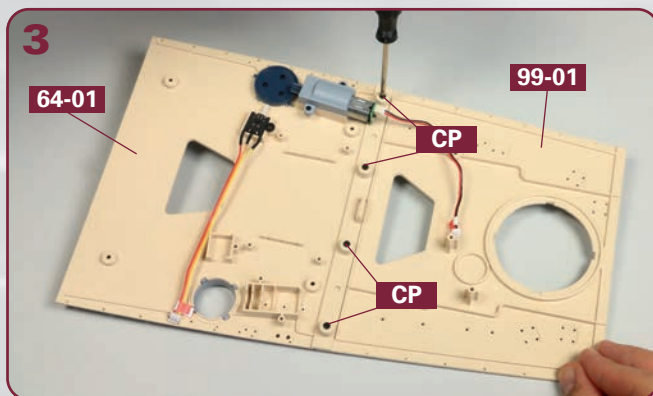

Halten Sie die Oberdeckabschnitte in Position, während Sie sie umdrehen. Fixieren Sie die Abschnitte mit den vier Schrauben **CP** aneinander.

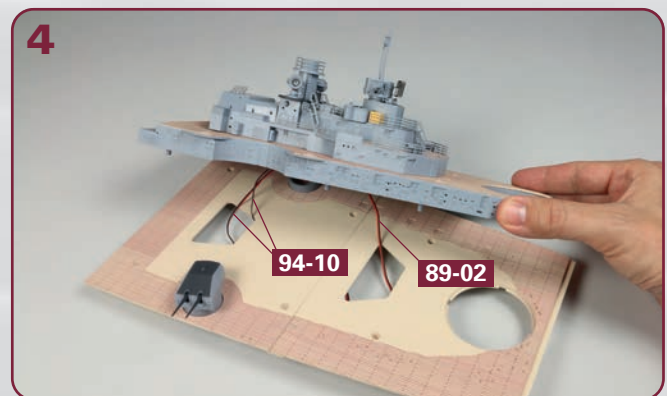

Drehen Sie die Oberdeckabschnitte um. Nehmen Sie die achteren Aufbauten und führen Sie die beiden Scheinwerferkabel **94-10** durch die vordere, das Motorkabel **89-02** durch die hintere Öffnung.

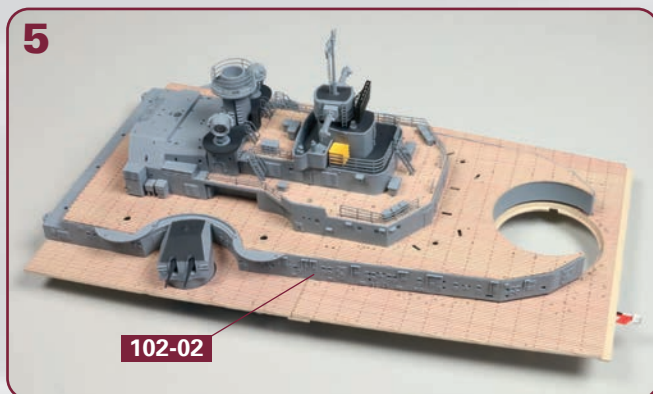

Das achtere Aufbaudeck **102-02** ist korrekt auf den Oberdeckabschnitten platziert.

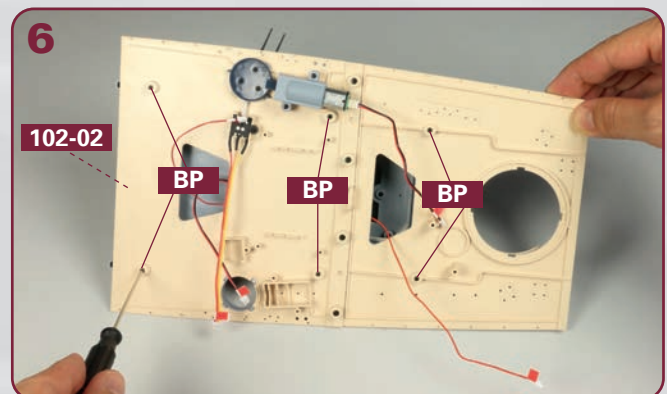

Fixieren Sie das achtere Aufbaudeck **102-02** von unten mit sechs Schrauben **BP** am Oberdeck.



### SCHRITT 3: Weitere Details für die achteren Aufbauten

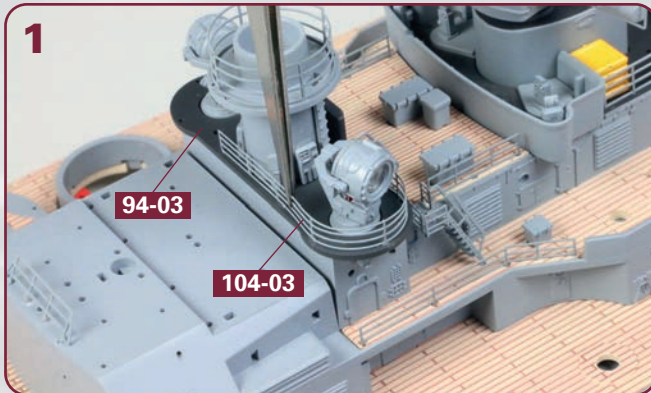

Kleben Sie die Reling **104-03** auf der Backbordseite der Scheinwerferplattform **94-03** fest. Fügen Sie dazu die „Füßchen“ der Reling in die Löcher der Plattform ein, wie abgebildet.

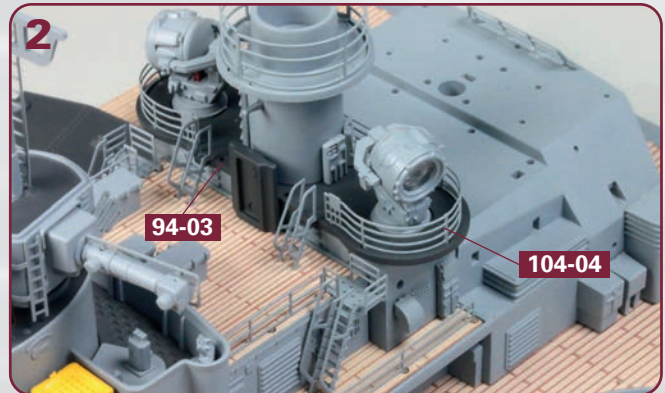

Auf der anderen Seite der Scheinwerferplattform **94-03** wird die Reling **104-04** festgeklebt.

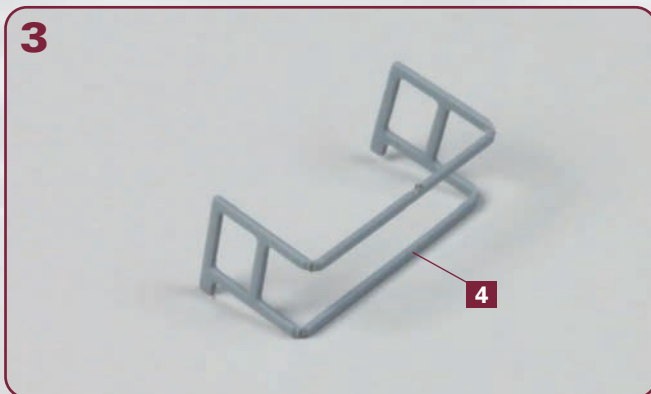

Trennen Sie den Rahmen **4** aus dem Metallrahmen **104-05** und biegen Sie ihn entlang der beiden Falze rechtwinklig, wie es das Foto zeigt.

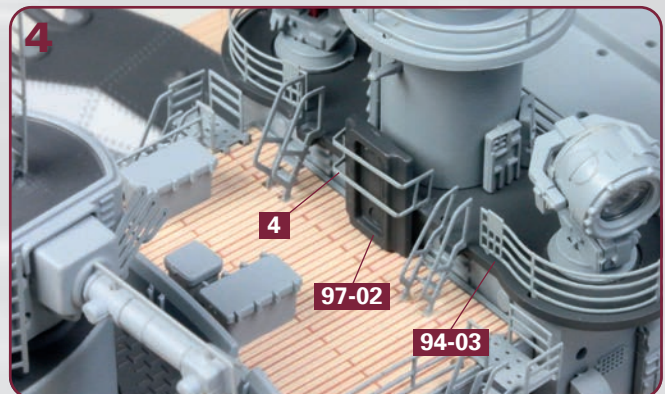

Kleben Sie den Rahmen **4** mittig auf der Scheinwerferplattform **94-03** fest. Er umfasst den Wegerechtsrahmen **97-02**.

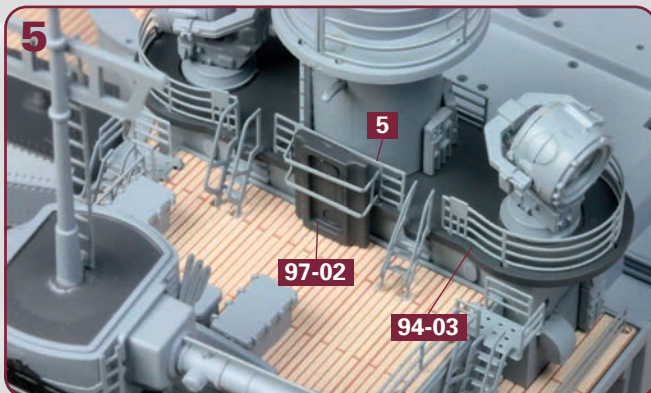

Die Reling **5** aus dem Metallrahmen **104-05** wird direkt hinter dem Wegerechtsrahmen **97-02** auf der Scheinwerferplattform **94-03** festgeklebt.

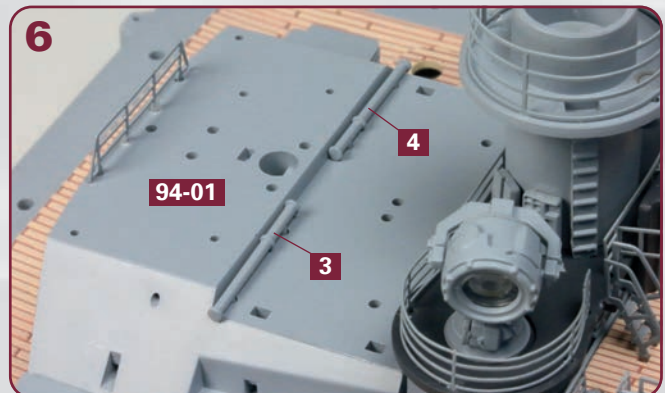

Trennen Sie die beiden identischen Rohre **3** und **4** aus dem Rahmen **104-06** und kleben Sie sie auf dem Dach des Zentralhangars **94-01** fest.

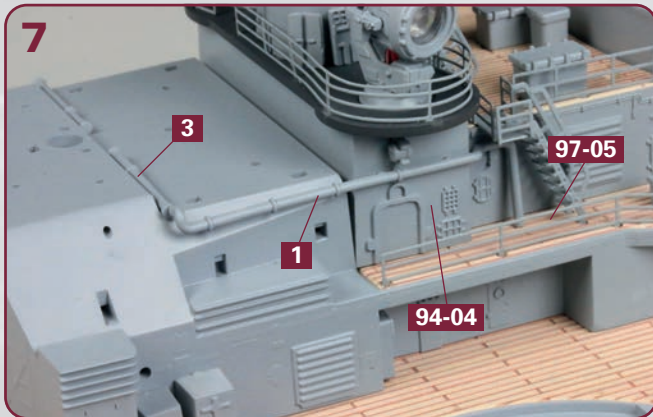

Das Rohr **1** setzt das Rohr **3** nach außen fort. Seine beiden Zapfen werden in den Löchern der Aufbaustruktur **94-04** festgeklebt. Das Rohr endet auf dem Decksteil **97-05**, wie abgebildet.

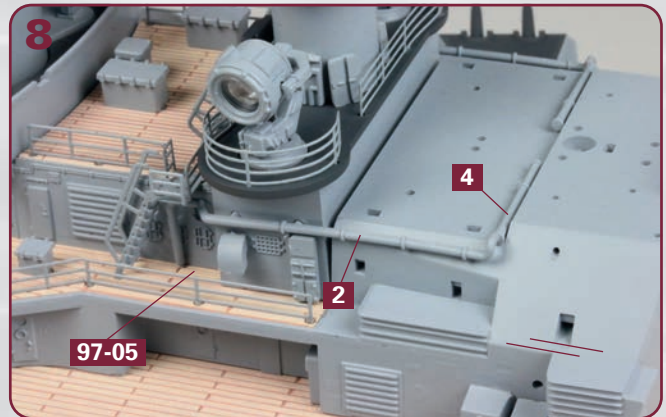

Auf der anderen Seite der Aufbaustruktur wird das Rohr **2** festgeklebt. Es setzt das Rohr **4** fort und endet ebenfalls auf dem Decksteil **97-05**, wie es das Foto zeigt.

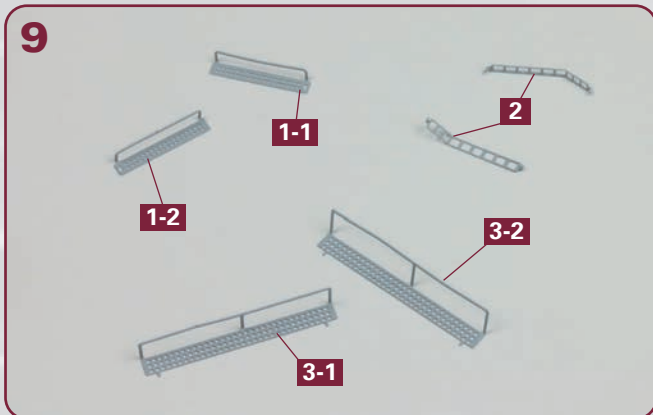

Aus dem Rahmen **104-05**: Jeweils zwei spiegelverkehrte Laufgänge **1-1** und **1-2** sowie **3-1** und **3-2** werden rechtwinklig gebogen, die zwei Leitern **2** nur leicht. Die beiden Laufgänge **3-1** und **3-2** werden erst in der 106. Bauanleitung montiert.

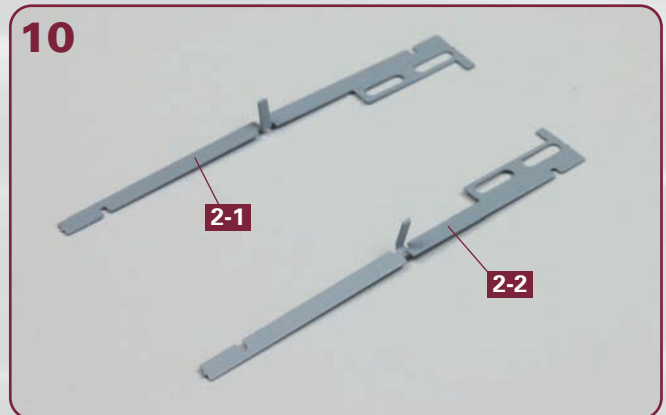

Trennen Sie die beiden Halterungen **2** aus dem Rahmen **104-07**. Bei beiden Halterungen wird der kleine Zapfen rechtwinklig weggebogen: beim einen nach links, beim anderen nach rechts. Es entstehen zwei spiegelverkehrte Teile: **2-1** und **2-2**.

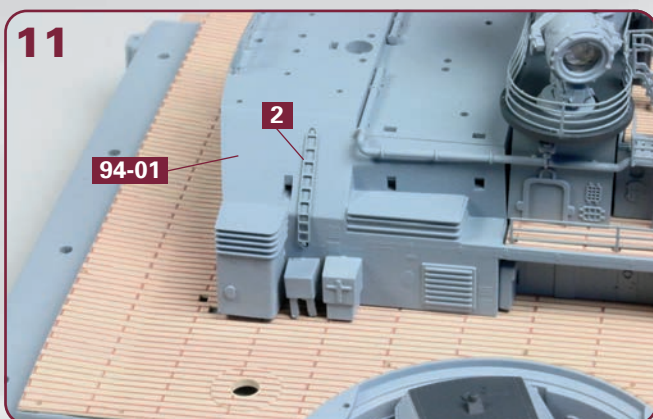

Die erste Leiter **2** wird auf der Backbordseite des Zentralhangars **94-01** festgeklebt.

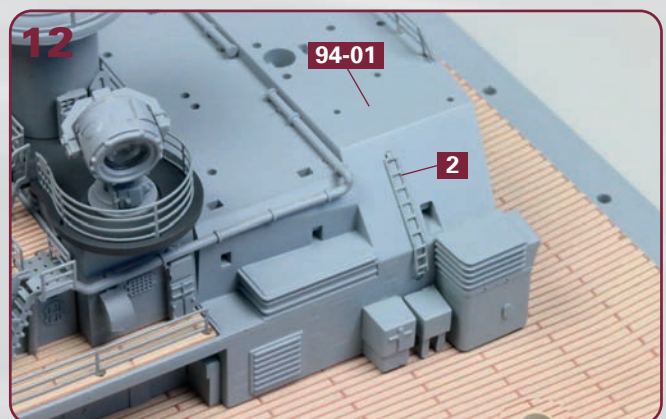

Die zweite Leiter **2** wird auf der Steuerbordseite des Zentralhangars **94-01** festgeklebt.



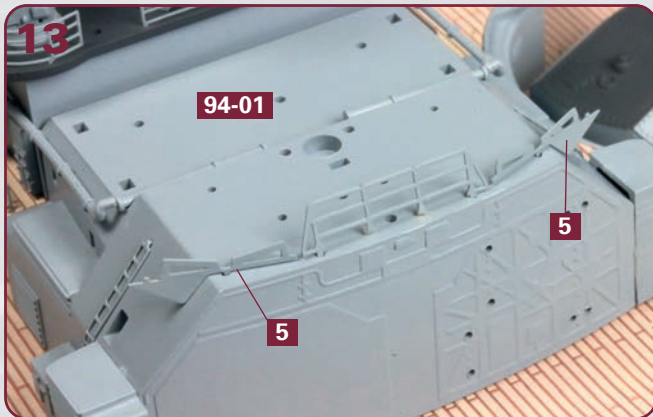

13 Auf dem Dach des Zentralhangars **94-01** wird auf beiden Seiten jeweils eine Bootshalterung **5** aus dem Rahmen **104-07** festgeklebt.

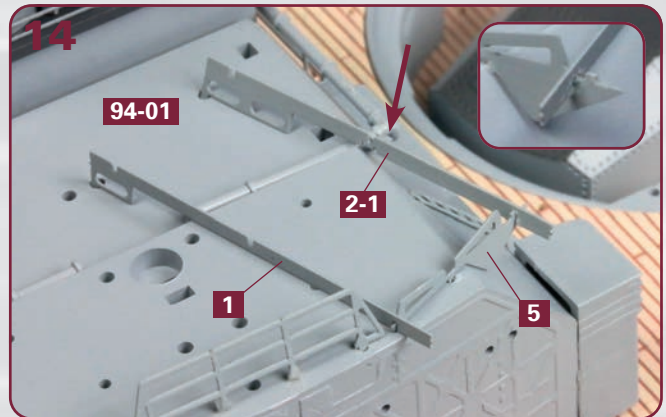

14 Auf der Backbordseite des Hangardachs **94-01** werden eine Halterung **1** und die Halterung **2-1** festgeklebt. Der „Fuß“ der Halterung **2-1** weist nach außen (Pfeil). Die vorderen Aussparungen von **1** und **2-1** umfassen Teil **5** (siehe auch Detailbild).

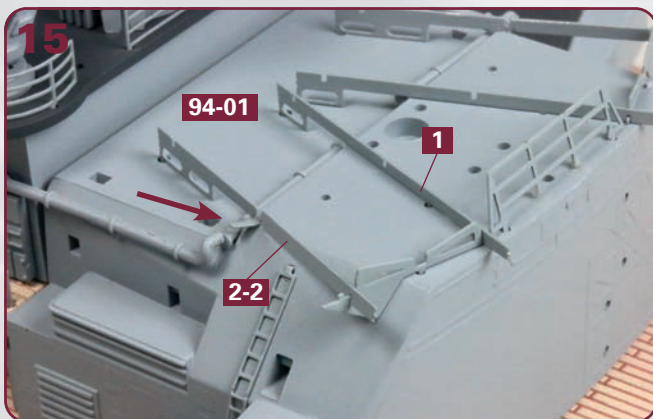

15 Auf die gleiche Weise werden auf der anderen Seite des Hangardachs **94-01** die zweite Halterung **1** und die Halterung **2-2** festgeklebt.

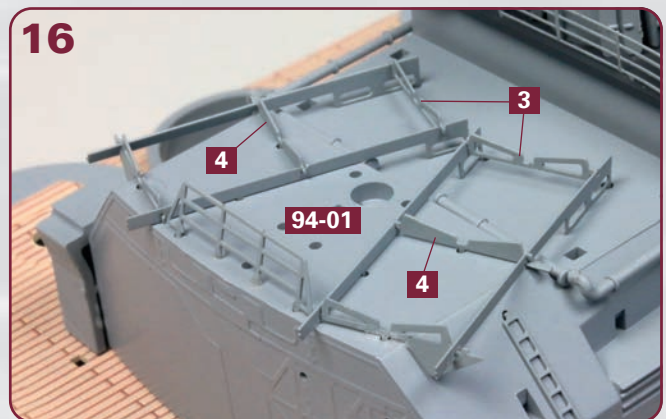

16 Kleben Sie jeweils zwei Bootshalterungen **4** und **3** in den Vertiefungen der anderen Halterungen bzw. am Hangardach **94-01** fest.

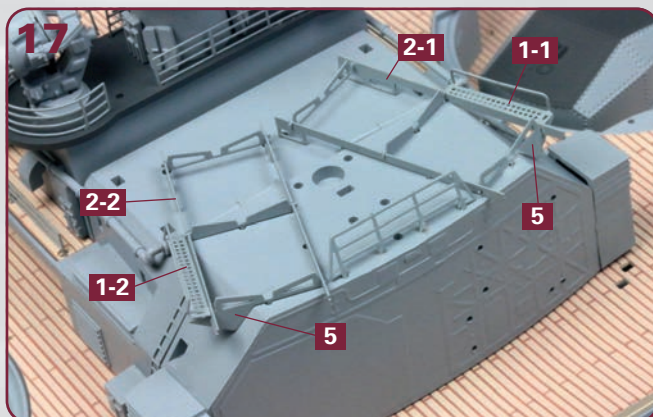

17 Als Letztes werden die zwei Laufgänge **1-1** und **1-2** an den Bootshalterungen **5** und dem Zapfen der Halterungen **2-1** bzw. **2-2** festgeklebt.



**Das Bauergebnis dieser Ausgabe**  
Die achteren Aufbauten wurden auf dem Oberdeck montiert und mit weiteren Details versehen.