

DIE LINKE TREIBSTANGE

Die beiden Zylinderblöcke und das Umlaufblech werden mit dem Rahmen verbunden. Das Front-Trägerblech wird am Pufferträger befestigt. Auf der linken Seite der Lokomotive wird die Steuerung komplettiert.

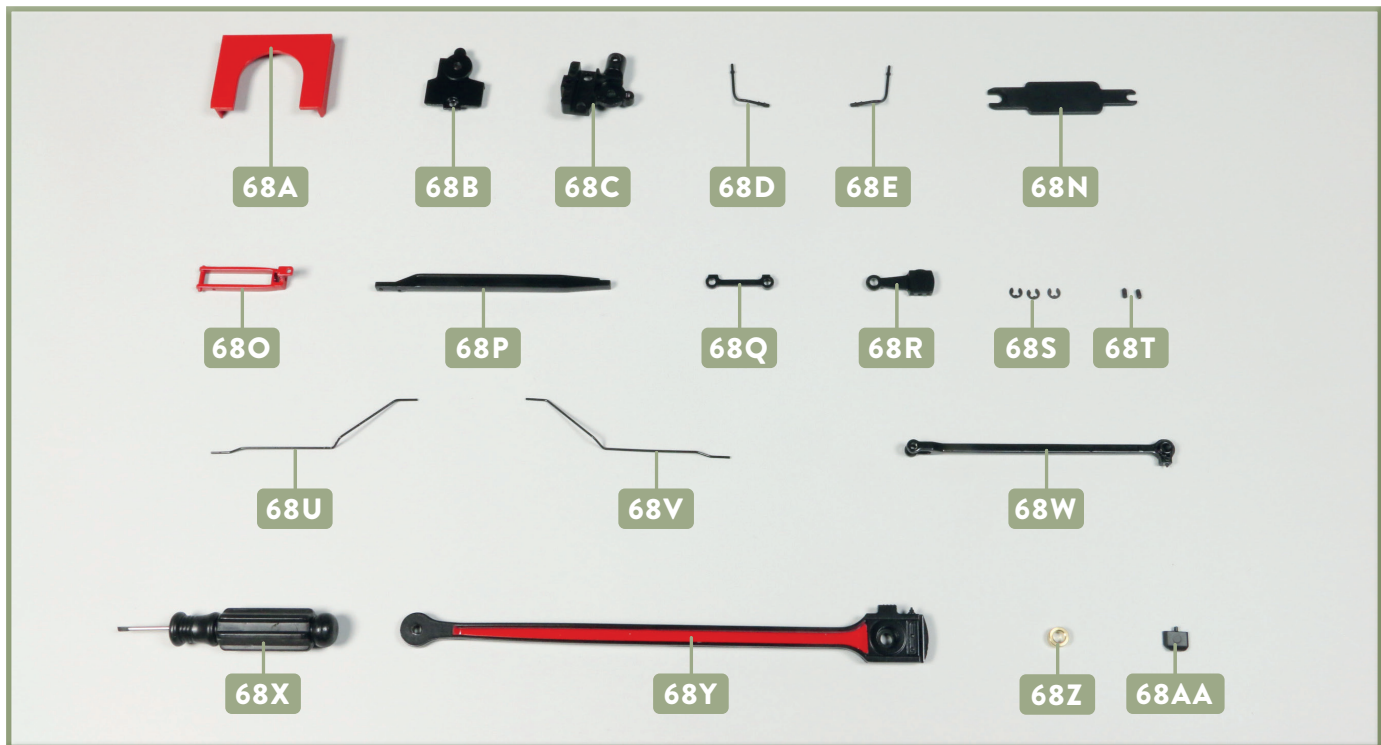

Ihre Bauteile im Überblick

Teilenummer	Name	Material
68A	Rahmenabdeckung vorn	ABS
68B	Kreuzkopf	Zink
68C	Kreuzkopf	Zink
68D–68E	zwei Kabelrohre	ABS
68F–68M	acht Schraubbolzen (siehe nächste Seite)	Stahl
68N	Aufsteckschlüssel	ABS
68O	Fangbügel	Zink
68P	Kreuzkopfgleitbahn	Zink
68Q	Lenkerstange	Zink
68R	Gegenkurbel	Zink
68S	drei C-Ringe	Stahl
68T	zwei Stiftschrauben	Stahl
68U–68V	zwei Luftleitungen	Stahl
68W	Schwingenstange	Zink
68X	Schraubendreher	Stahl/ABS
68Y	Treibstange	Zink
68Z	Buchse	Stahl
68AA	Trittstufe	ABS

Hinweis: Die Schraubbolzen 68F–68M sind zwecks besserer Unterscheidbarkeit gesondert auf der nächsten Seite groß abgebildet.

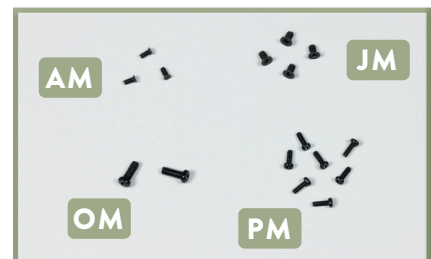

Schrauben

Typ	Anzahl	Abmessungen
AM	2 + 1	1,7 x 4 mm
JM	3 + 1	2,3 x 4 mm
OM	1 + 1	2,6 x 7 mm
PM	6 + 1	1,7 x 5 mm

DIE SCHRAUBBOLZEN IN DER ÜBERSICHT



SCHRITT 1: Montage von Zylinderblöcken und Umlaufblech

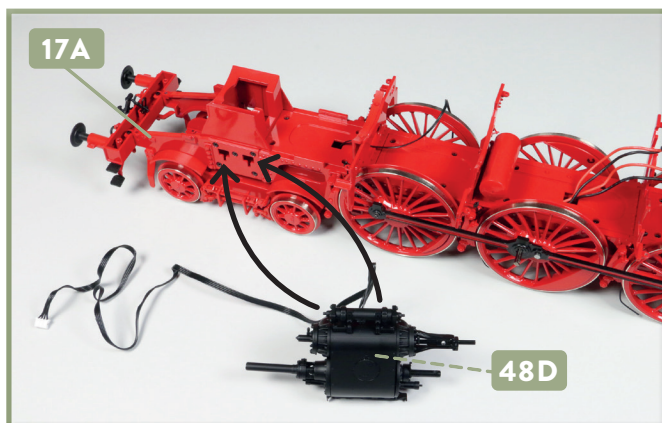

1 Legen Sie den linken Zylinderblock vor die linke Seite des Lokrahmens. Die Bügel des linken Dampfzuegers **48D** werden in die Öffnungen der Rahmenverlängerung **17A** eingefügt, wie es die beiden Pfeile andeuten.

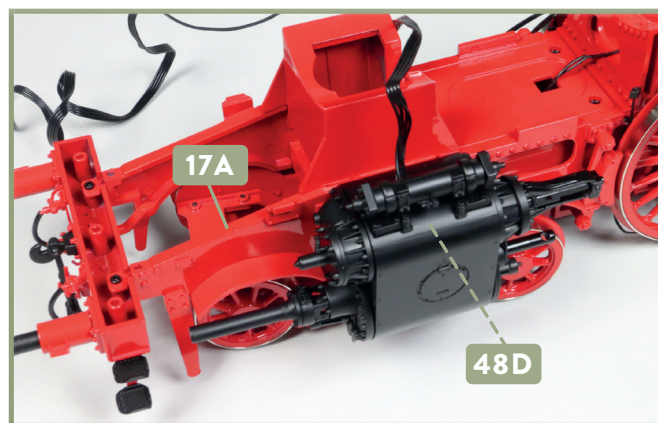

2 Führen Sie die Zapfen des linken Dampfzuegers **48D** durch die Öffnungen der Rahmenverlängerung **17A** und drücken Sie die Zylinder-Baugruppe dann bis zum Anschlag herunter. Sehen Sie sich hierzu auch Schritt 3 an.

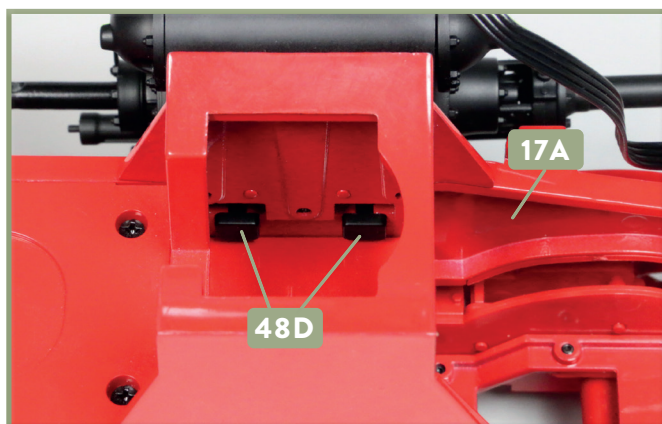

3 Die Abbildung zeigt die beiden Bügel des linken Dampfzuegers **48D** in ihrer Endposition in der Rahmenverlängerung **17A**.

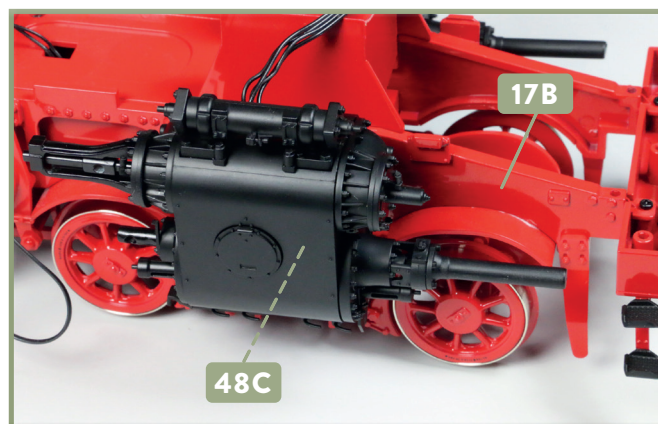

4 Drehen Sie Ihr Modell um und wiederholen Sie die Bauschritte 1-3 mit dem rechten Dampfzueger **48C**, der an der Rahmenverlängerung **17B** befestigt wird.

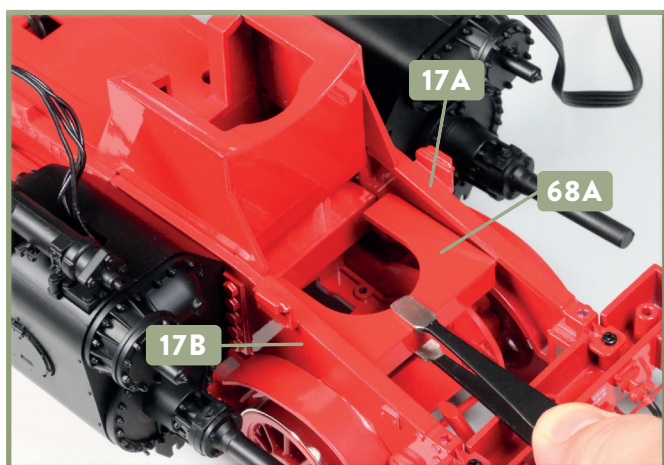

5 Nehmen Sie die Rahmenabdeckung **68A** und kippen Sie sie so, dass sie sich zwischen den beiden Rahmenverlängerungen **17A** und **17B** einfügen lässt. Schieben Sie die Abdeckung nach hinten.

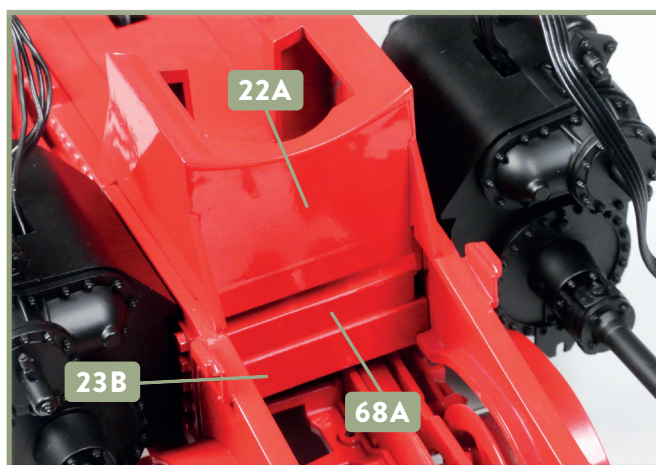

6 Drücken Sie die Abdeckung **68A** zwischen dem vorderen Rauchkammerträger **22A** und der Rahmenverbindung für das Drehgestell **23B** in seine Endposition, wie abgebildet.

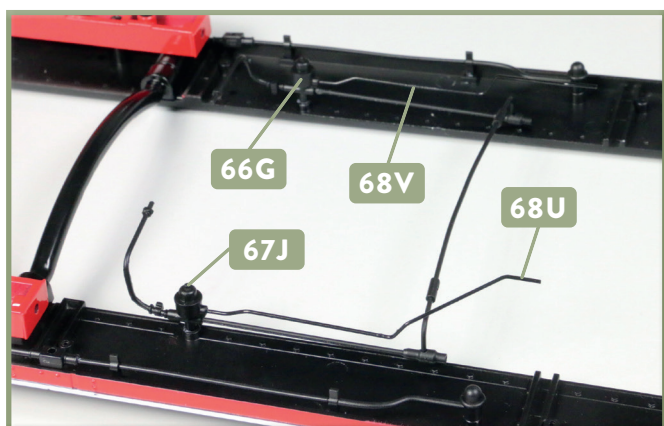

7 Legen Sie die Umlaufblech-Baugruppe verkehrt herum auf Ihre Arbeitsplatte. Nehmen Sie die Luftleitungen **68U** und **68V** und kleben Sie sie in den Aufnahmen der Luftleitungen **66G** bzw. **67J** fest, wie es das Foto zeigt.

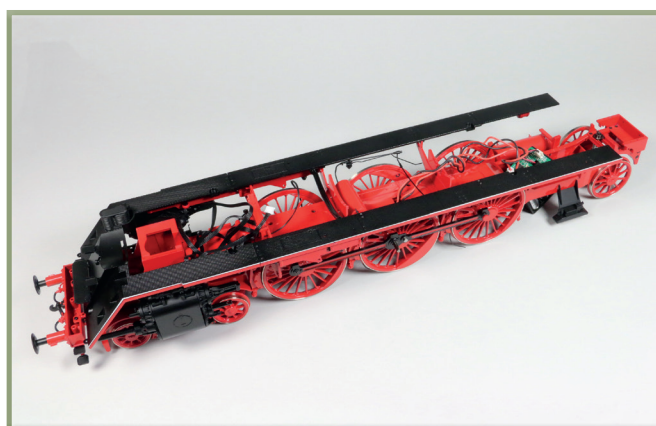

8 Drehen Sie die Umlaufblech-Baugruppe um und setzen Sie sie auf den Rahmen, wie abgebildet.

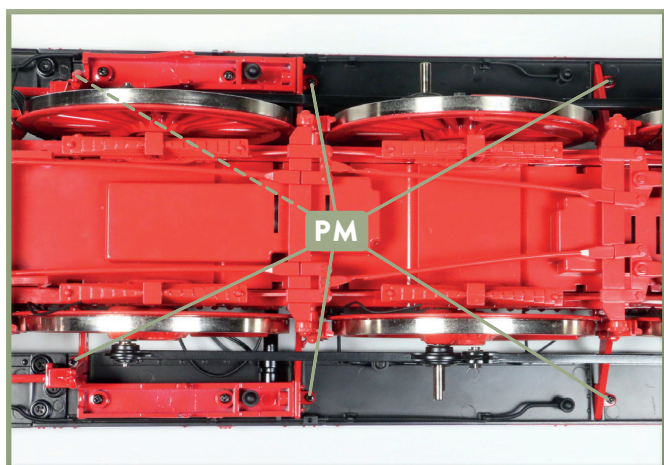

9 Drehen Sie das Modell vorsichtig um und fixieren Sie die beiden Baugruppen aneinander, indem Sie sechs Schrauben **PM** durch die seitlichen Bohrungen der Rauchkammerstütze bzw. der beiden Pendelbleche in die Aufnahmen des Umlaufblechs hineindrehen.

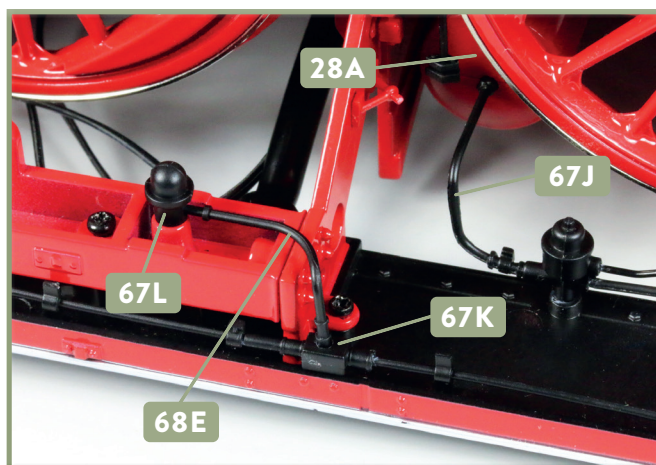

10 Kleben Sie das vordere/innere Ende der Luftleitung **67J** in der Aufnahme des Hilfsluftbehälters **28A** fest. Das Kabelrohr **68E** wird in den Aufnahmen von **67K** und **67L** festgeklebt. (Bei **67L** handelt es sich um eine Lampe für die Triebwerksbeleuchtung.)

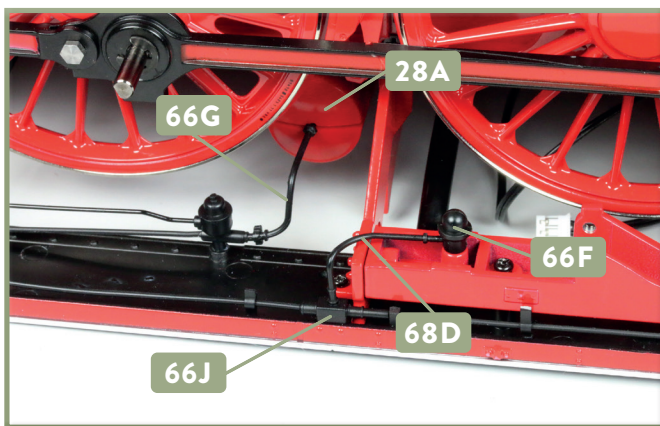

11 Wechsel zum linken Umlaufblech: Das Ende der Luftleitung 66G wird in der Aufnahme des Hilfsluftbehälters 28A festgeklebt, das Kabelrohr 68D in den Aufnahmen von 66F und 66J.

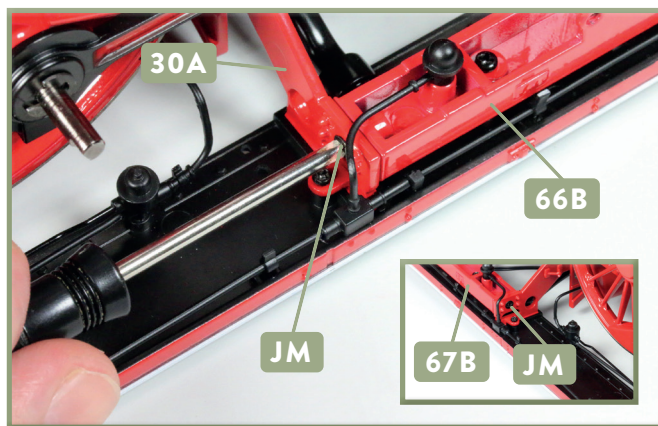

12 Fixieren Sie das vordere Pendelblech 30A mit je einer Schraube JM an den beiden Schwingenträgern 66B bzw. 67B, wie es die beiden Fotos zeigen.

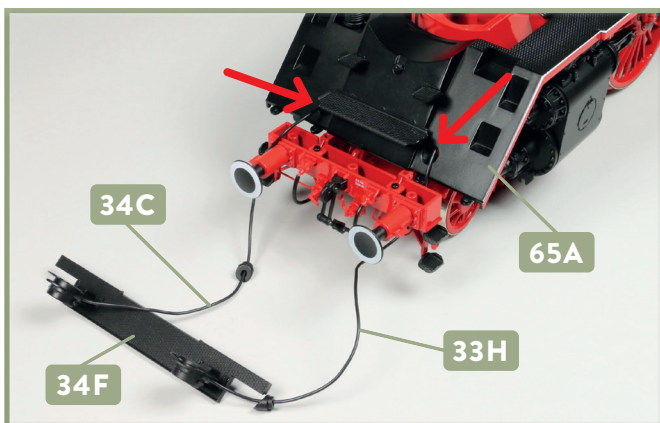

13 Legen Sie die Trägerblech-Baugruppe 34F vor das vordere Ende des Modells und führen Sie die Enden der beiden Kabel 33H und 34C durch die Öffnungen der Frontverkleidung 65A (Pfeile).

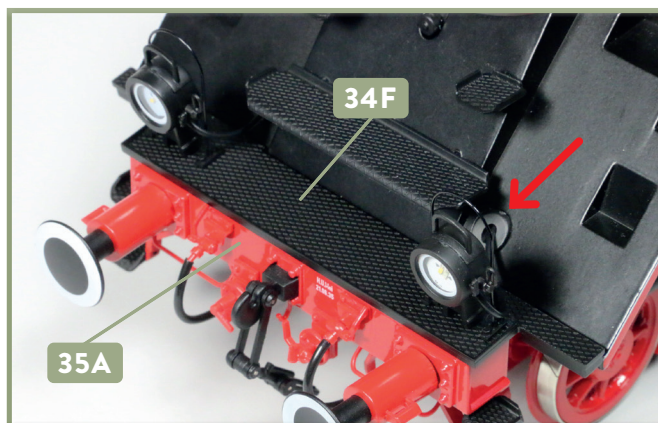

14 Drücken Sie die Zapfen an der Unterseite des Trägerblechs 34F in die Aufnahmen des Pufferträgers 35A hinein. Drücken Sie die Buchsen an den beiden Kabeln in die Aufnahmen der Frontverkleidung hinein (der Pfeil weist exemplarisch auf eine der Buchsen).

SCHRITT 2: Fertigstellung der linken Steuerung

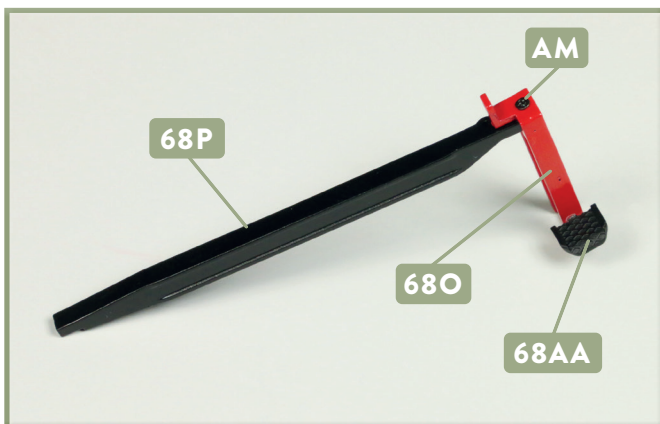

1 Fügen Sie das schmale Ende der Kreuzkopfgleitbahn 68P in die Aufnahme des Fangbügels 68O ein und sichern Sie beide Teile mit einer Schraube AM aneinander. Am anderen Ende des Fangbügels wird die Trittstufe 68AA festgeklebt.

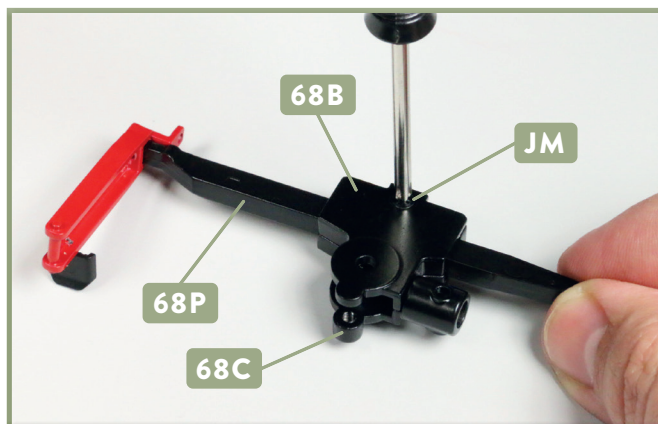

2 Fügen Sie die beiden Teile des Kreuzkopfes 68B und 68C so zusammen, dass Sie die Kreuzkopfgleitbahn 68P umfassen. Befestigen Sie die Kreuzkopfhälften mit einer Schraube JM aneinander.

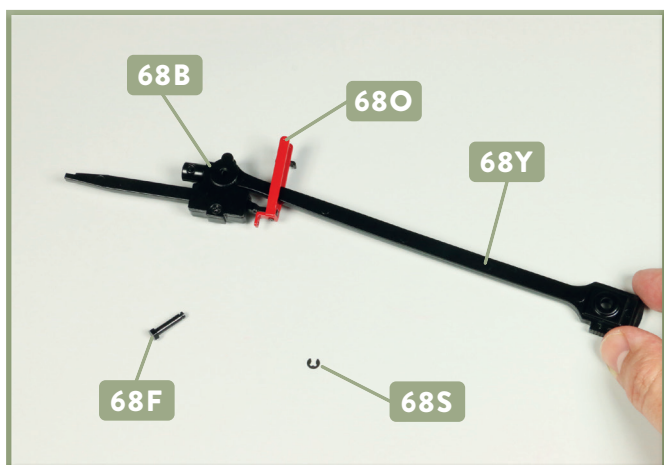

3 Führen Sie die Triebstange **68Y** durch die Öffnung des Fangbügels **68O** bis zur Aufnahme des Kreuzkopfes **68B**. Legen Sie den Schraubbolzen **68F** und einen C-Ring **68S** bereit.

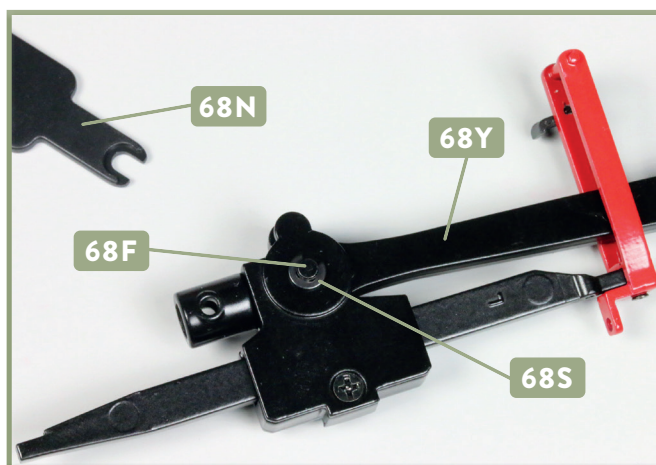

4 Führen Sie den Schraubbolzen **68F** durch die Bohrungen der beiden Hälften des Kreuzkopfes und der Triebstange **68Y** und sichern Sie ihn mithilfe des C-Rings **68S**, den Sie mit dem Aufsteckschlüssel **68N** anbringen.



5 Drehen Sie die Triebstangen-Baugruppe um und fügen Sie die Buchse **68Z** in die Aufnahme der Triebstange **68Y** ein.

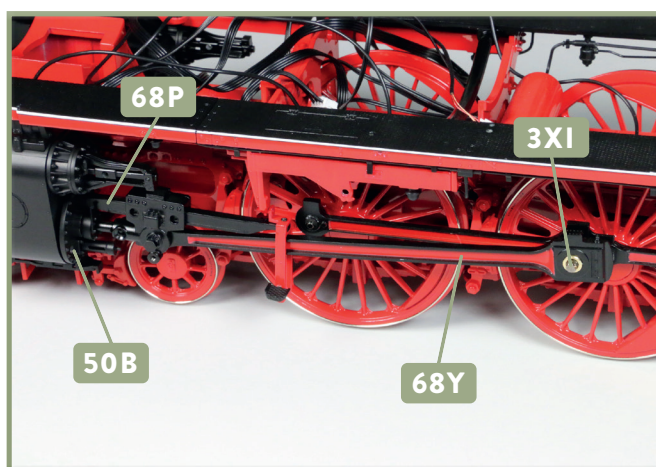

6 Platzieren Sie die Triebstangen-Baugruppe auf der linken Seite des Modells: Das hintere Ende der Triebstange **68Y** umfasst den Kuppelzapfen **3XI**, das vordere Ende der Kreuzkopfgleitbahn **68P** wird in die rechteckige Bohrung des Zylinderdeckels **50B** eingefügt.

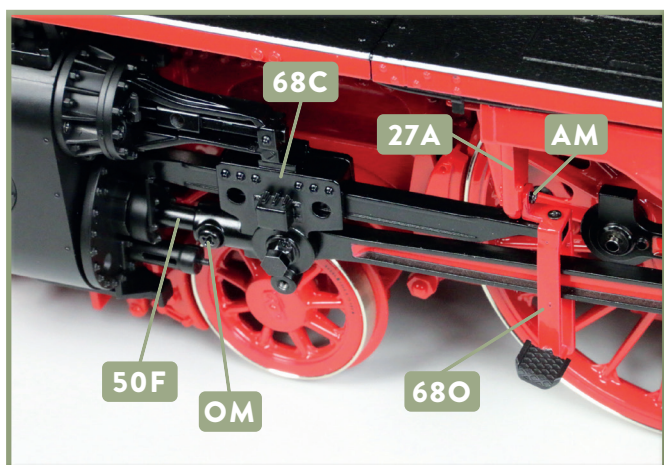

7 Fixieren Sie das obere Ende des Fangbügels **68O** mit einer Schraube **AM** an der Rauchkammerstütze **27A**. Schieben Sie das zylindrische Ende des Kreuzkopfes **68C** über das hintere Ende der Kolbenstange **50F** und drehen Sie eine Schraube **OM** ein.

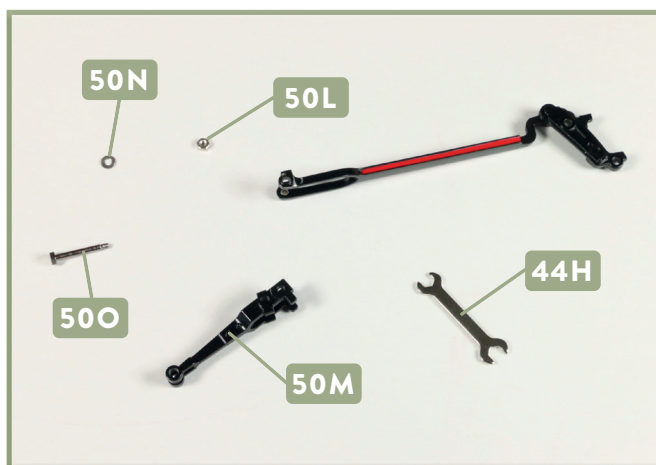

8 Nehmen Sie die Steuerungs-Baugruppe aus Ausgabe 50 zur Hand und lösen Sie mithilfe der beiden Schraubenschlüssel **44H** den Schraubbolzen **50O**, die Mutter **50L** und die Unterlegscheibe **50N**. Nehmen Sie den Voreilhebel **50M** ab.

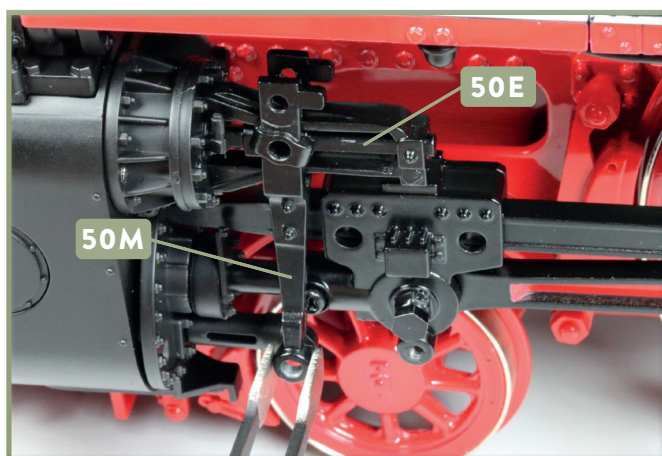

9 Fügen Sie den Voreilhebel **50M** so von unten neben der Zylinderblock-Baugruppe ein, dass seine zweitoberste Bohrung mit der Bohrung der Schieberstange **50E** fluchtet.

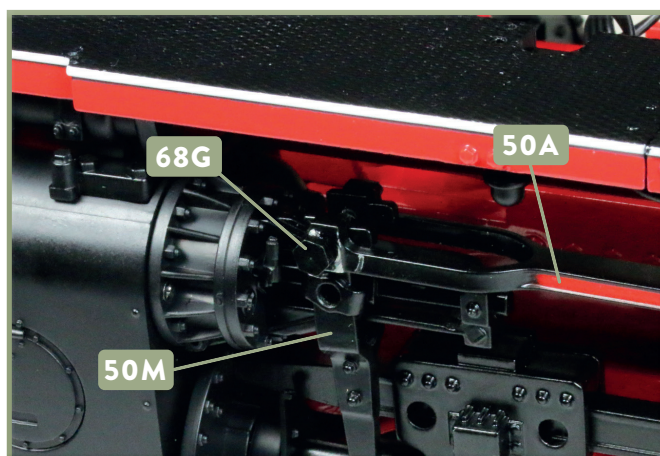

10 Die Baugruppe mit der Schieberschubstange **50A** wird so herangeführt, dass ihre Bohrungen mit den obersten Bohrungen des Voreilhebels **50M** fluchten. Sichern Sie die Bauteile aneinander, indem Sie von außen den Schraubbolzen **68G** einsetzen.

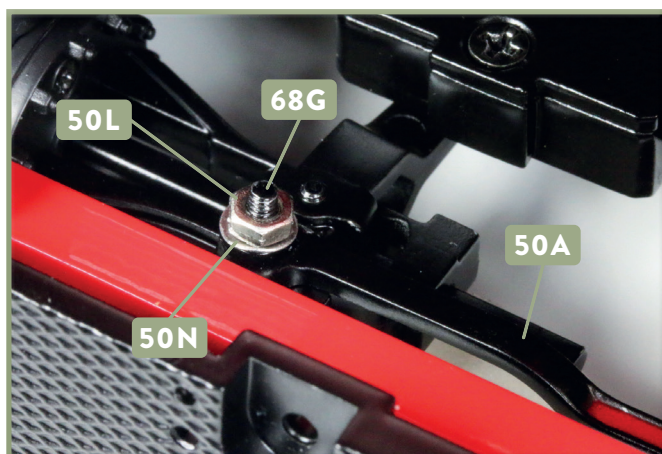

11 Detailsicht von der Seite: Sichern Sie den Schraubbolzen **68G** an der Schieberschubstange **50A**, indem Sie von innen die Unterlegscheibe **50N** aufsetzen und die Mutter **50L** festziehen.

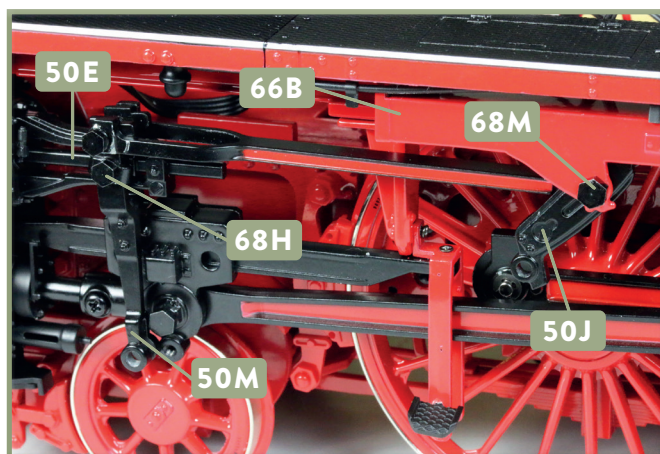

12 Führen Sie den Schraubbolzen **68H** durch die Bohrungen von Voreilhebel **50M** und Schieberstange **50E** und drehen Sie ihn mithilfe des Schraubenschlüssels fest. Der Schraubbolzen **68M** sichert die Schwinge **50J** am Schwingenträger **66B**.

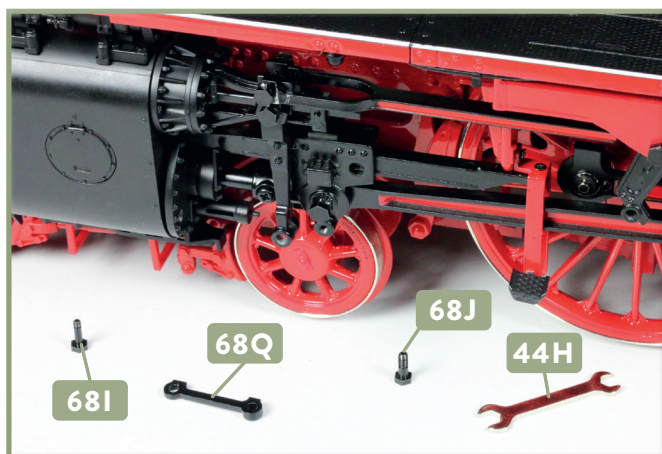

13 Legen Sie die Lenkerstange **68Q** sowie die beiden Schraubbolzen **68I** und **68J** bereit. Auch zum Festziehen dieser Bolzen wird einer der Schraubenschlüssel **44H** benötigt.

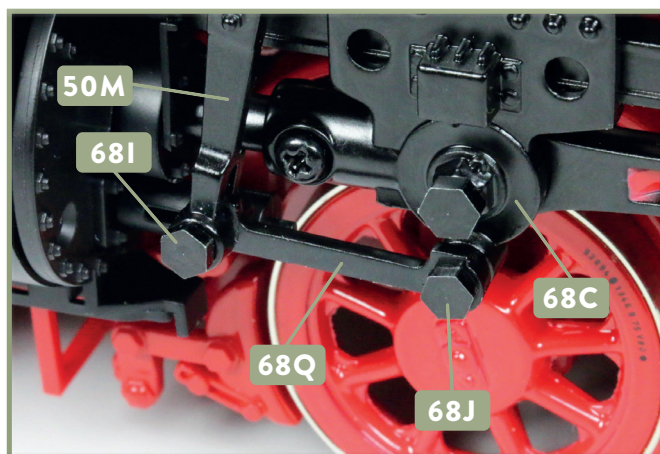

14 Positionieren Sie die Lenkerstange **68Q** so, dass ihre Bohrungen mit jenen des Voreilhebels **50M** und des Kreuzkopfes **68C** fluchten. Sichern Sie die Lenkerstange mit den beiden Schraubbolzen **68I** und **68J**.

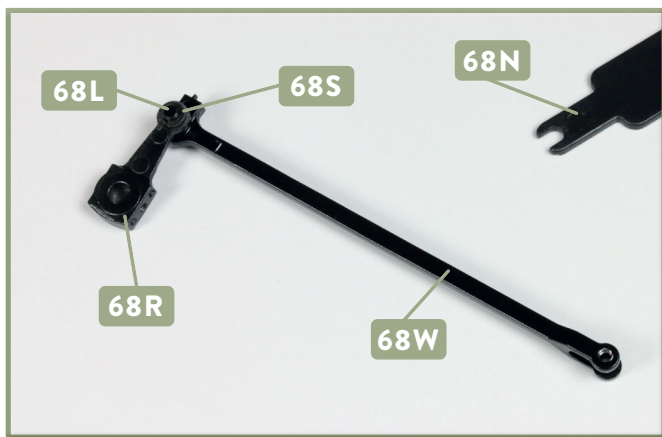

15 Platzieren Sie die Bohrung der Gegenkurbel **68R** vor der Bohrung der Schwingenstange **68W**. Fügen Sie von hinten den Schraubbolzen **68L** ein und sichern Sie diesen mit einem C-Ring **68S**, den Sie mithilfe des Aufsteckschlüssels **68N** anbringen.

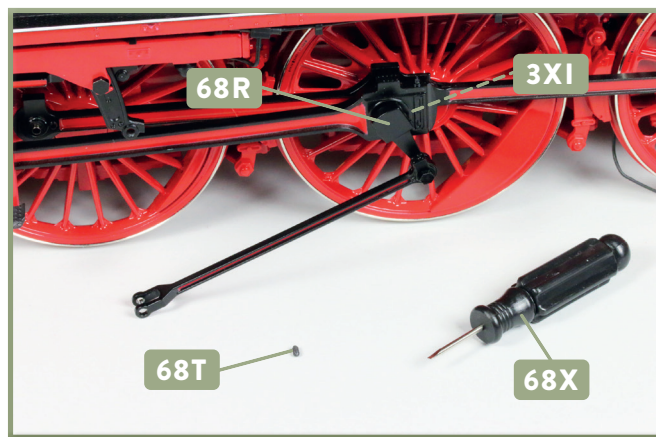

16 Platzieren Sie die Gegenkurbel **68R** auf dem Kuppelzapfen **3XI**. Legen Sie den Schraubendreher **68X** und eine Stiftschraube **68T** bereit, wie abgebildet.

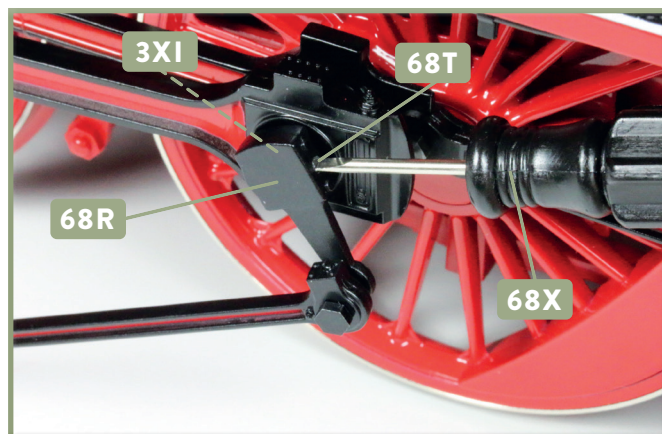

17 Fixieren Sie die Gegenkurbel **68R** am Kuppelzapfen **3XI**, indem Sie die Stiftschraube **68T** mit dem Schraubendreher **68X** eindrehen, wie abgebildet.

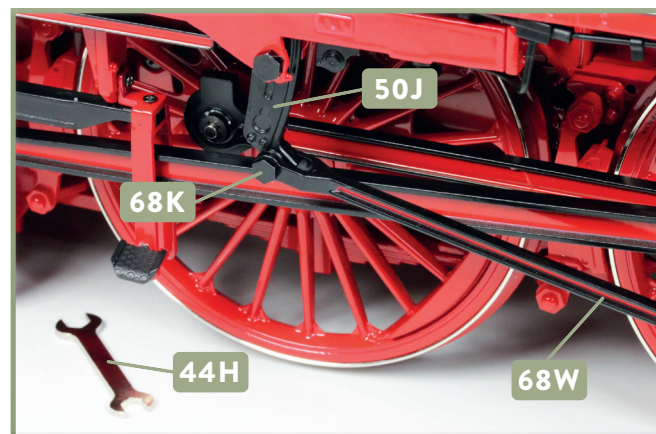

18 Das vordere Ende der Schwingenstange **68W** wird vor der Schwinge **50J** platziert. Befestigen Sie beide Teile mit dem Schraubbolzen **68K** aneinander, den Sie mithilfe des Schraubenschlüssels **44H** eindrehen.

DAS BAUERGBNIS

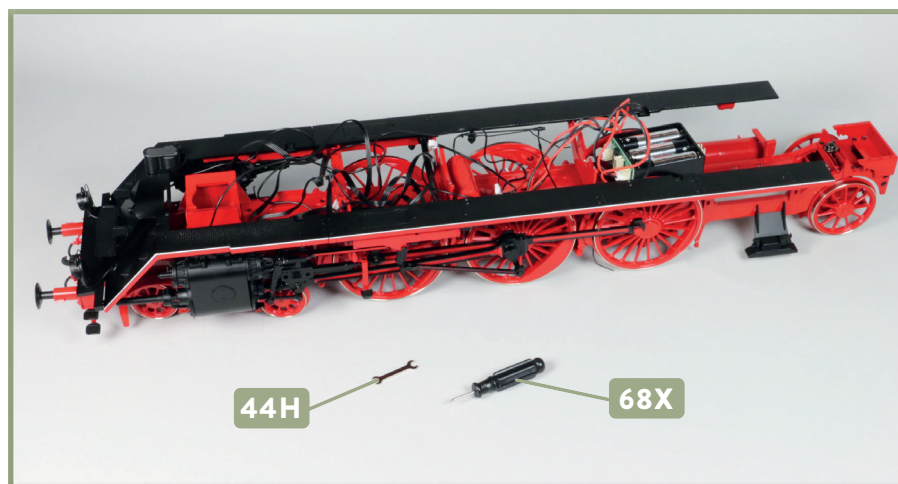

Das Umlaufblech ist am Rahmen der Lokomotive befestigt. Die linke Seite der Steuerung ist vervollständigt. Bewahren Sie beide Schraubenschlüssel **44H** und den Schraubendreher **68X** gut auf.