

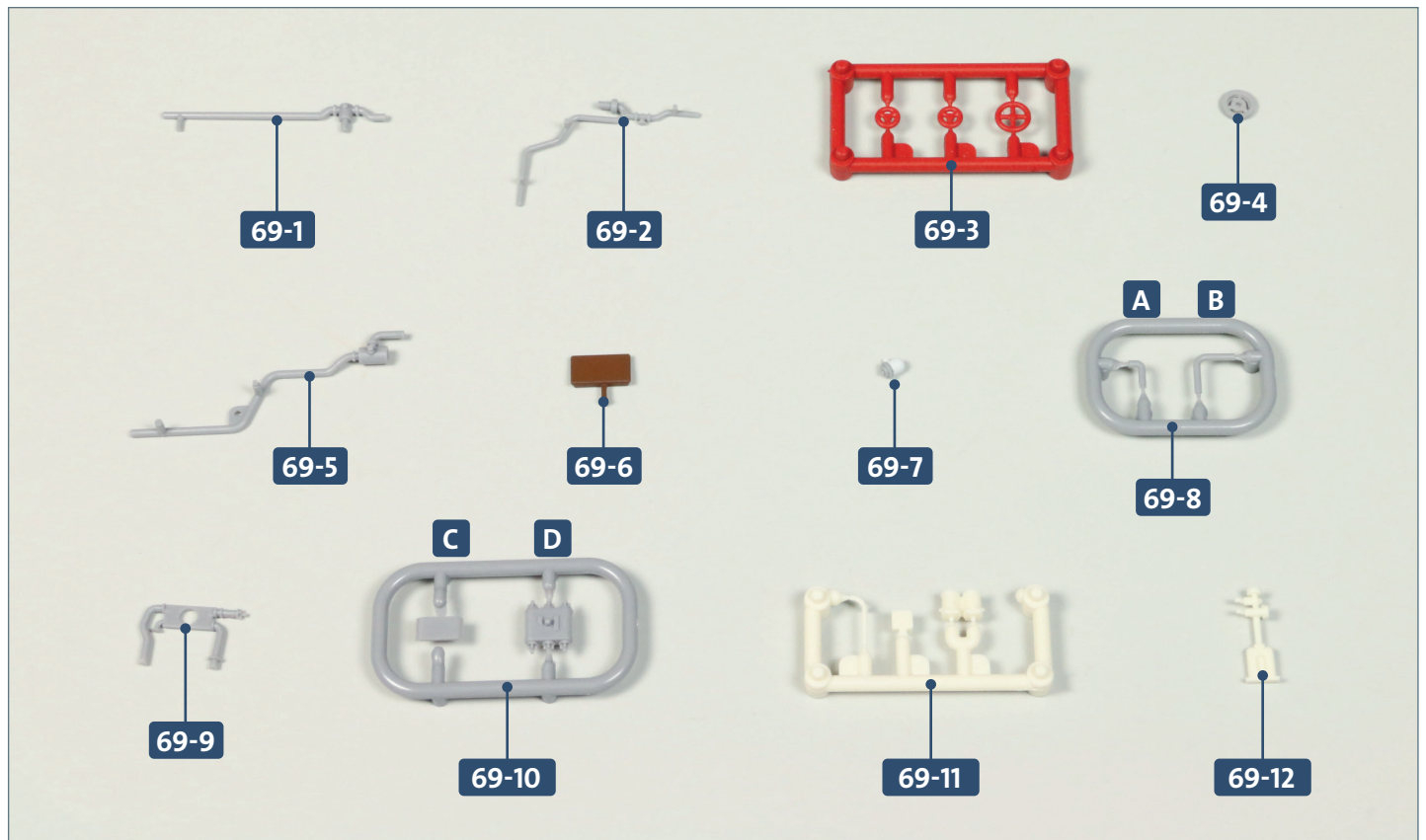

Arbeiten an Schott und Motor (I)

Am vorderen Dieselraumschott werden diverse Leitungen, Handräder und ein Pult angebracht. Der Motorölverteiler wird zusammengebaut. Am Dieselmotor werden der Treibölfilter, eine Treibölleitung und ein Anbauteil montiert.



Ihre Bauteile im Überblick

Teilenummer	Name	Material
69-1	Treibölleitung	ABS
69-2	Motorölleitung	ABS
69-3	Rahmen mit drei Handrädern	ABS
69-4	Handrad	ABS
69-5	Motorölleitung mit Filter	ABS
69-6	Pult	ABS
69-7	Anbauteil Dieselraumschott	ABS
69-8	Rahmen mit Motorölleitungen (A, B)	ABS
69-9	Motorölverteiler	ABS
69-10	Teile des Motorölverteilers (C, D)	ABS
69-11	Rahmen mit Treibölfilter und -leitungen	ABS
69-12	Anbauteil Dieselmotor	ABS

SCHRITT 1 → Weitere Details für das Schott und den Dieselmotor

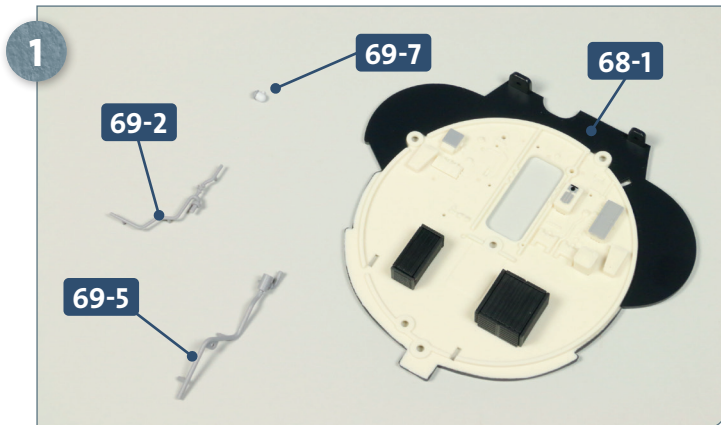

Legen Sie das vordere Dieselausschott **68-1**, die beiden Motorölleitungen **69-2** und **69-5** sowie das Anbauteil **69-7** auf Ihre Arbeitsplatte, wie abgebildet.

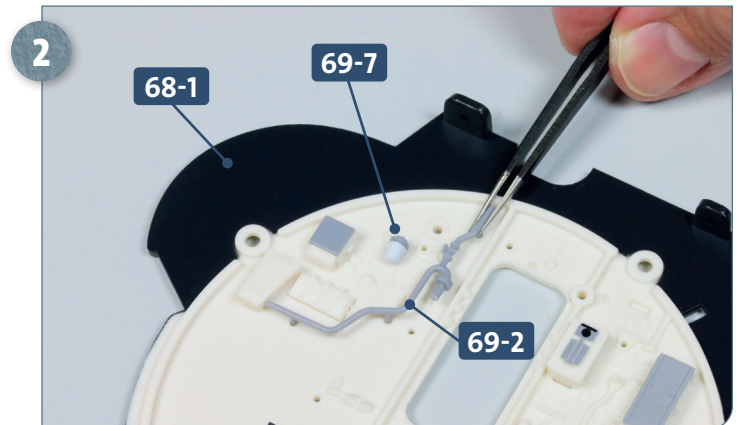

Kleben Sie das Anbauteil **69-7** und die Motorölleitung **69-2** am Dieselausschott **68-1** fest, wie abgebildet. Geben Sie dazu etwas Sekundenkleber auf die Zapfen der Teile.

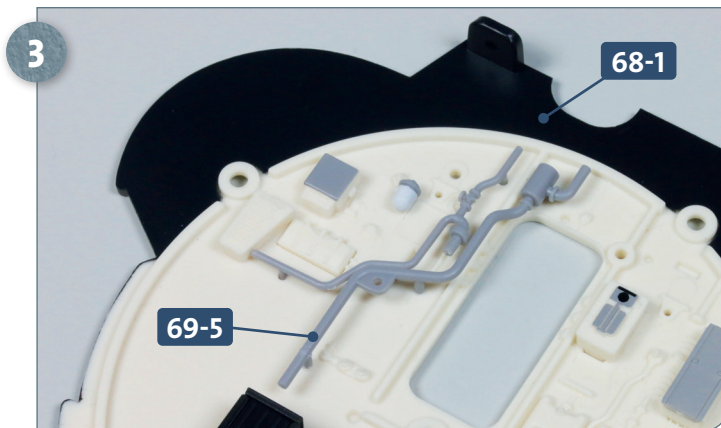

Versehen Sie die drei Zapfen der Motorölleitung **69-5** mit etwas Sekundenkleber und fixieren Sie sie am Dieselausschott **68-1**.

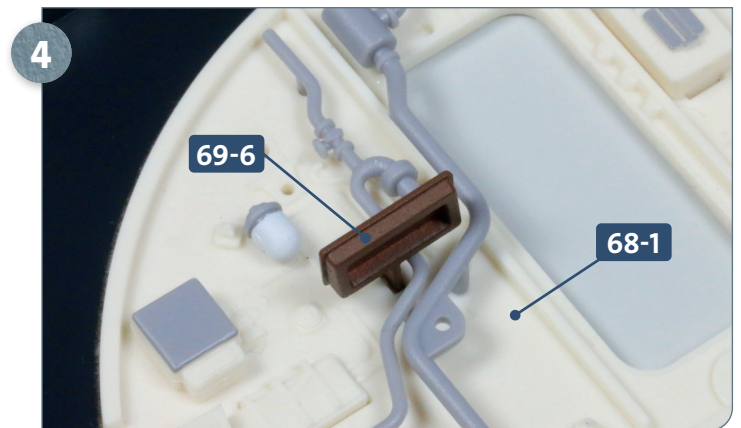

Nehmen Sie das Pult **69-6**, versehen Sie dessen Zapfen mit etwas Sekundenkleber und fügen Sie ihn in die Vertiefung des Dieselausschotts **68-1** ein.

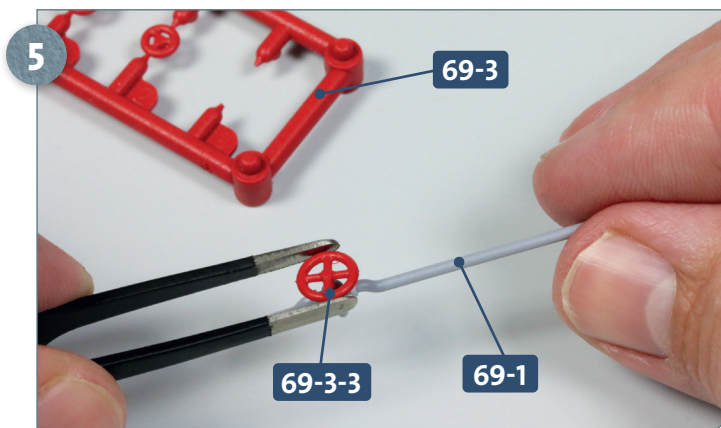

Trennen Sie das Handrad **69-3-3** aus dem Rahmen **69-3** und kleben Sie es in der Bohrung der Treibölleitung **69-1** fest.

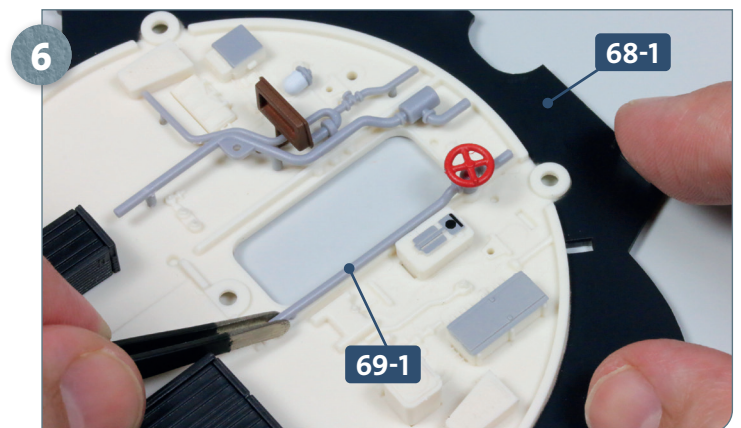

Geben Sie etwas Sekundenkleber auf die beiden Zapfen der Treibölleitung **69-1** und fügen Sie diese in die Bohrungen des Dieselausschotts **68-1** ein.

Schritt-für-Schritt-Bauanleitung

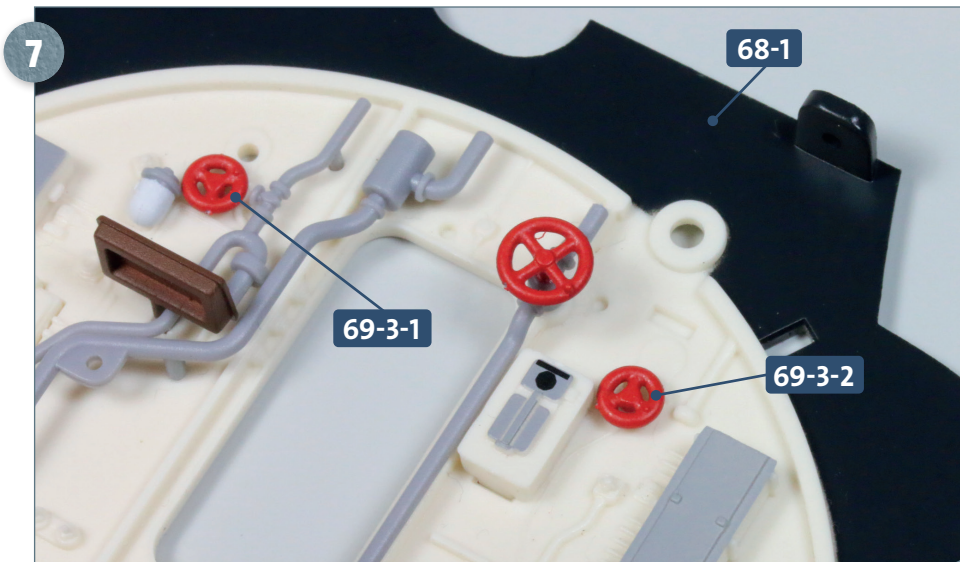

Trennen Sie die beiden Handräder **69-3-1** und **69-3-2** aus dem Rahmen **69-3** und kleben Sie sie in den kleinen Bohrungen des Dieselraumschotts **68-1** fest, wie es das Foto zeigt.

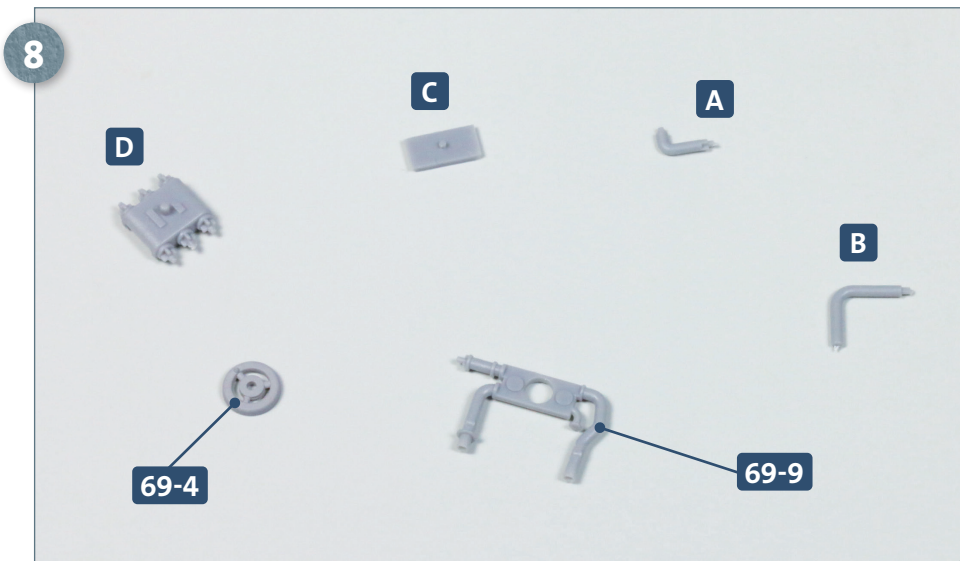

Nun wird die Motorölverteiler-Baugruppe zusammengesetzt. Legen Sie dazu den Motorölverteiler **69-9** und das Handrad **69-4** bereit. Trennen Sie die zwei Teile **A** und **B** aus dem Rahmen **69-8** und die Teile **C** und **D** aus dem Rahmen **69-10**.

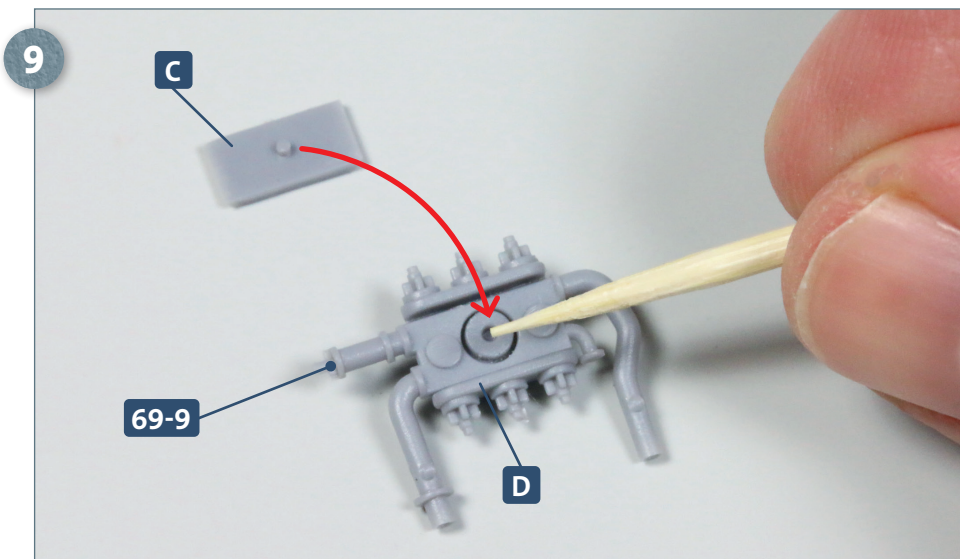

Fügen Sie den Motorölverteiler **69-9** so in das Teil **D** ein, dass seine Bohrung die zentrale vorspringende Aufnahme von **D** umfasst. Geben Sie etwas Sekundenkleber auf diese Aufnahme und kleben Sie das Teil **C** an ihr fest, wie es der Pfeil andeutet.

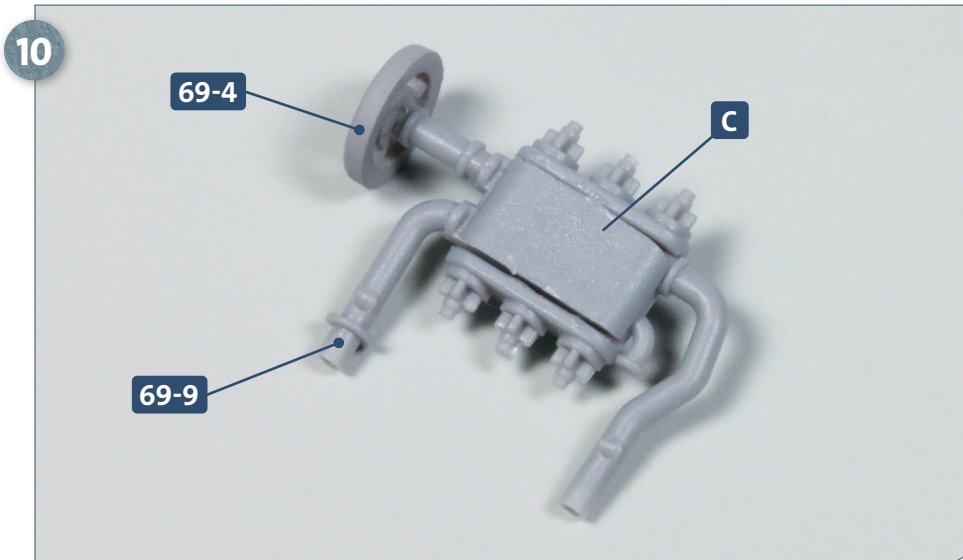

Das Teil **C** ist an der Baugruppe befestigt. Geben Sie etwas Klebstoff auf den kleinen Zapfen am oberen Leitungsende vom Motorölverteiler **69-9** und kleben Sie das Handrad **69-4** an ihm fest, wie abgebildet.

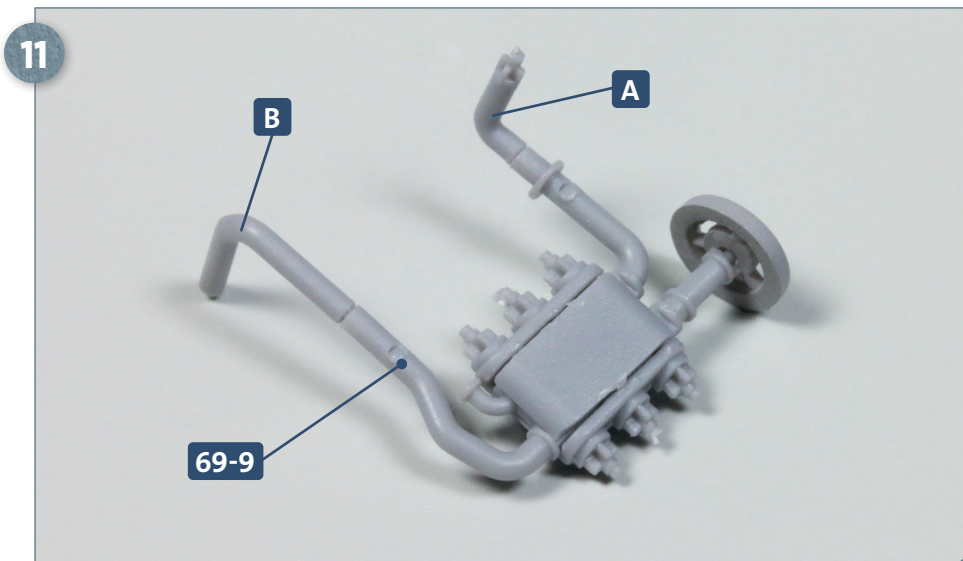

An den Enden der beiden unteren Leitungen des Motorölverteilers **69-9** werden die Motorölleitungen **A** und **B** festgeklebt. Ihre Ausrichtung ist durch die Form der Bohrungen im Teil **69-9** vorgegeben. Die Baugruppe wird erst mit der folgenden Bauanleitung am Schott fixiert.

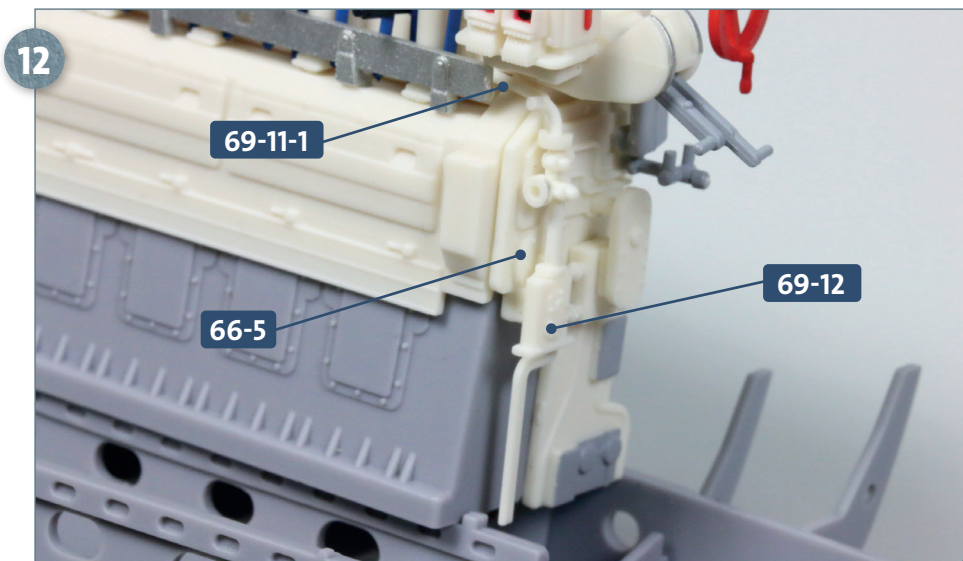

Trennen Sie die Leitung **69-11-1** aus dem Rahmen **69-11** und kleben Sie sie am Anbauteil **69-12** fest, wie es das Detailbild zeigt. Die Baugruppe wird an der Vorderseite des Dieselmotors am Zapfen des Anbauteils **66-5** festgeklebt. Beachten Sie, wie die Leitung **69-11-1** am Motor verläuft.

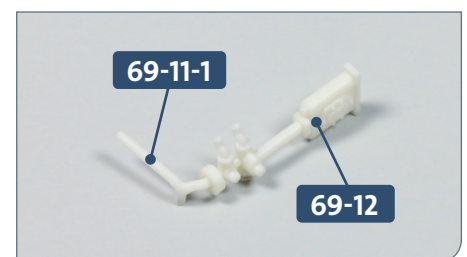

Schritt-für-Schritt-Bauanleitung

13

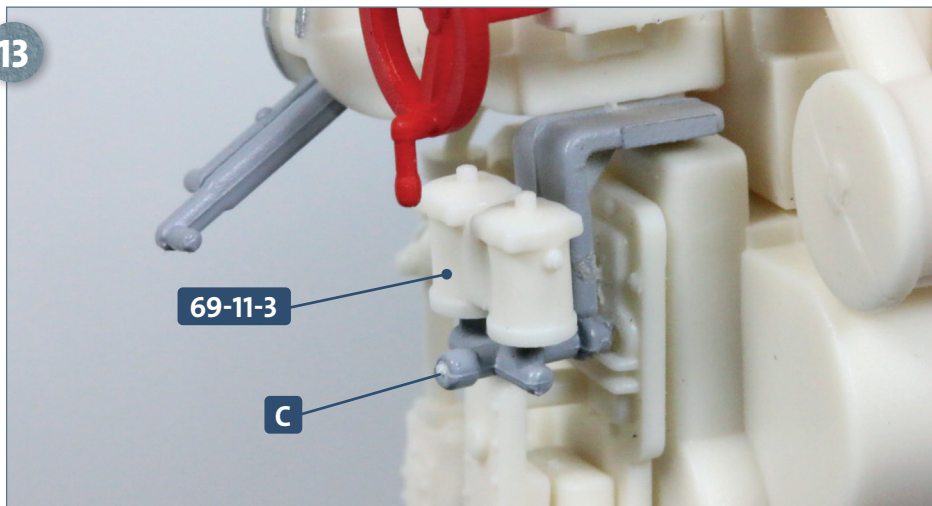

Trennen Sie den Treibölfilter **69-11-3** aus dem Rahmen **69-11** und kleben Sie ihn an der Vorderseite des Dieselmotors an den beiden Zapfen von Teil **C** (aus dem Rahmen **67-6**) fest.

14

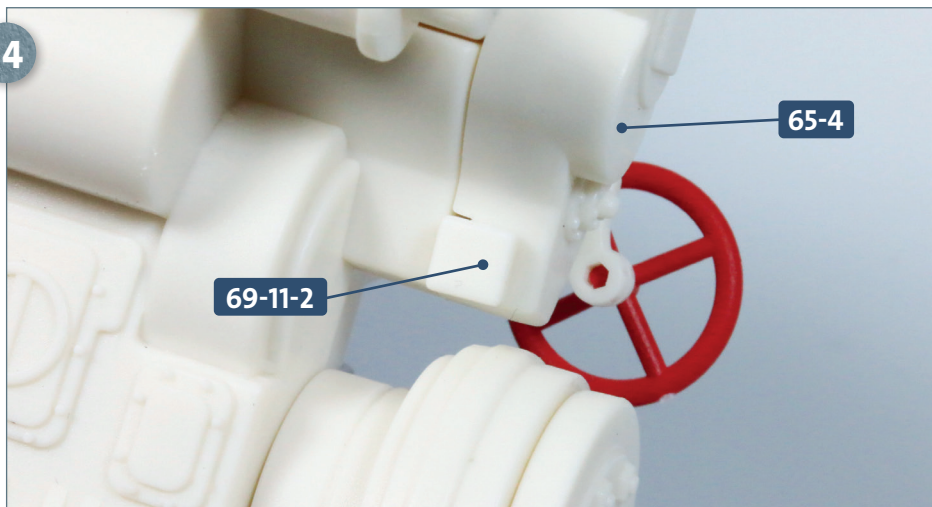

Trennen Sie das Teil **69-11-2** aus dem Rahmen **69-11**. Es wird am hinteren Ende des Dieselmotors in der Aussparung des Kapselaufladegebläses **65-4** festgeklebt, wie es das Foto zeigt.

DAS BAUERGBNIS

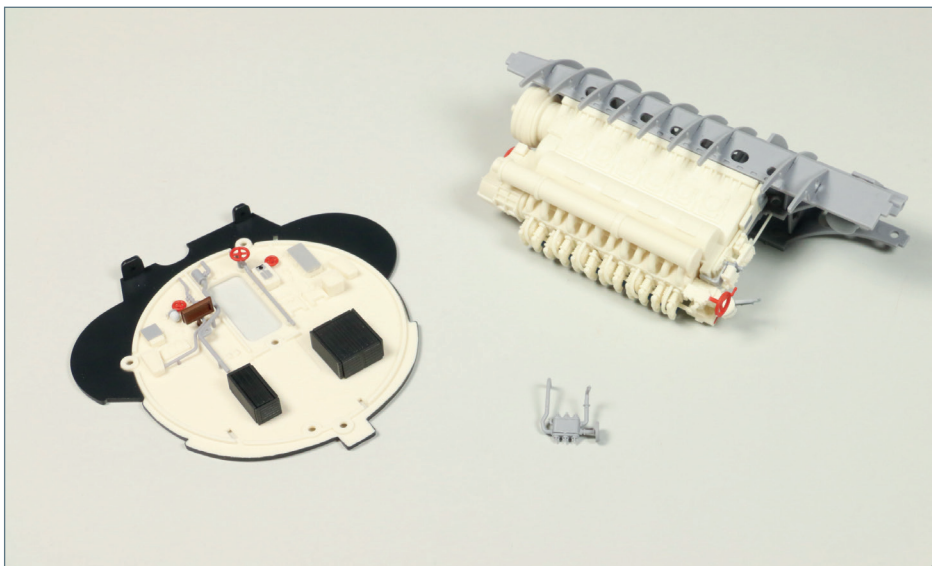

Am vorderen Dieselaumschott wurden weitere Teile montiert. **Drei zusätzliche Teile sind am Dieselmotor befestigt. Die Motorölverteiler-Baugruppe wurde zusammengefügt.**